



13" Cordless Sweeper With Headlight
Balayeuse sans fil de 13 po. avec phare
Barredora Inalámbrica de 13" con Luz

OWNER'S MANUAL
GUIDE DU PROPRIÉTAIRE
MANUAL DEL USUARIO

Model: V1730 / Modelo: V1730 / Modèle : V1730
8.4 Volt DC - 8,4 Voltios CC - 8,4 volts CC



USA: EURO-PRO Operating LLC
94 Main Mill Street, Door 16
Plattsburgh, N.Y. 12901

Canada: EURO-PRO Operating LLC
4400 Bois Franc
St-Laurent, QC H4S 1A7

1 (866) 98SHARK (987-4275)

www.sharkvac.com

EURO-PRO 

GARANTIE LIMITÉE

Balayeuse 13 po.:

EURO-PRO Operating LLC garantit ce produit contre toute défectuosité matérielle ou de main d'œuvre pour une période de trois (3) ans à compter de la date d'achat, dans le cadre d'une utilisation domestique normale, en vertu des conditions, exclusions et exceptions suivantes.

Balayeuse à main:

EURO-PRO Operating LLC garantit ce produit contre toute défectuosité matérielle ou de main d'œuvre pour une période d'un (1) an à compter de la date d'achat, dans le cadre d'une utilisation domestique normale, en vertu des conditions, exclusions et exceptions suivantes. Si votre appareil cesse de fonctionner correctement dans le cadre d'un usage domestique normal pendant la période de garantie, retournez-le avec ses accessoires, retour pré-affranchi, à :

Aux É.-U. : **EURO-PRO Operating LLC**, 94 Main Mill Street, Door 16, Plattsburgh, NY 12901
Au Canada : **EURO-PRO Operating LLC**, 4400 Bois Franc, St-Laurent (Québec) H4S 1A7

Si **EURO-PRO Operating LLC** constate que l'appareil comporte une défectuosité matérielle ou de main-d'œuvre, **EURO-PRO Operating LLC** le réparera ou le remplacera sans frais de votre part. Une preuve d'achat indiquant la date d'achat et un montant de 16,95 \$ pour la manutention et l'envoi de retour doivent être inclus.* *

Les pièces non durables, y compris, sans s'y limiter, les coupelles à poussière et les brosses exigeant normalement d'être remplacées sont expressément exclues de la garantie.

La responsabilité de **EURO-PRO Operating LLC** ne se limite qu'au coût des pièces de rechange ou de l'appareil, à notre discrétion. Cette garantie ne couvre pas l'usure normale des pièces et ne couvre pas les appareils altérés ou utilisés à des fins commerciales. Cette garantie limitée exclut les dommages causés par le mésusage, l'abus, la manipulation négligente ainsi que par une manutention en transit ou un emballage inadéquats. Cette garantie ne couvre pas les défectuosités ou dommages découlant directement ou indirectement du transport, des réparations, des altérations ou de l'entretien apportés au produit ou à ses pièces par un réparateur non autorisé par **EURO-PRO Operating LLC**.

Cette garantie couvre l'acheteur initial du produit et exclut toute autre garantie juridique ou conventionnelle. Le cas échéant, **EURO-PRO Operating LLC** n'est tenue qu'aux obligations spécifiques assumées par elle de façon expresse en vertu des conditions de cette garantie limitée. En aucun cas **EURO-PRO Operating LLC** ne sera-t-elle tenue responsable de dommages indirects de quelque nature que ce soit. Certains états ou provinces n'autorisent pas l'exclusion ou la limitation des dommages indirects. Ainsi, la disposition ci-devant pourrait ne pas s'appliquer à vous. Cette garantie vous confère des droits juridiques précis pouvant varier d'un état ou d'une province à l'autre.

***Important :** Emballez soigneusement l'appareil afin d'éviter tout dommage durant le transport. Avant d'emballer l'appareil, assurez-vous d'y apposer une étiquette portant vos nom, adresse complète et numéro de téléphone ainsi qu'une note précisant les détails de l'achat, le modèle et le problème éprouvé par l'appareil. Nous vous recommandons d'assurer votre colis (les dommages survenus durant le transport ne sont pas couverts par la garantie). Indiquez « AUX SOINS DU SERVICE À LA CLIENTÈLE » sur l'emballage extérieur. Comme nous nous efforçons en tout temps d'améliorer nos produits, les spécifications décrites dans ce guide sont sujettes à changement sans préavis.



FICHE D'ENREGISTREMENT DU PROPRIÉTAIRE CONSOMMATEURS CANADIENS SEULEMENT

Veillez remplir cette fiche d'enregistrement et la poster dans les dix (10) jours suivant l'achat afin de valider cette garantie limitée. L'enregistrement nous permettra de communiquer avec vous en cas d'avis sur la sécurité du produit. En nous retournant cette fiche, vous convenez avoir lu et compris les consignes d'utilisation et les avertissements qui les accompagnent.

RETOURNEZ À : **EURO-PRO Operating LLC**, 4400 Bois-Franc, St-Laurent (Québec) H4S 1A7

V1730

Modèle de l'appareil

Date d'achat Nom du magasin

Nom du propriétaire

Adresse Ville Prov. Code postal

Soin et entretien

Pour améliorer le rendement et la durée de vie utile de votre appareil, nous vous recommandons de suivre les procédures suivantes :

1. Une fois par mois, nettoyez l'appareil avec un chiffon sec, y compris la cavité où s'insère le plateau à poussière. Retirez les cheveux, fibres ou autre matière accumulée dans la cavité ou sur la brosse rotative.
2. N'utilisez pas de nettoyeurs abrasifs pour nettoyer la balayeuse. **Ne l'immergez pas dans l'eau.**
3. N'utilisez pas la balayeuse pour aspirer des liquides et ne l'utilisez pas sur les planchers mouillés.
4. Ne l'utilisez pas sur le béton, le goudron ou autre surface rugueuse semblable.
5. N'aspirez pas de petits morceaux de ficelle ou de tissu avec la balayeuse.
6. Ne nettoyez pas les tapis à frange ou effilés avec la balayeuse.
7. Pour enlever le tampon-éponge, tourner la vis à tampon un quart de tour dans le sens contraire des aiguilles d'une montre et glisser le tampon-éponge vers l'extérieur. Insérer le tampon-éponge neuf et tourner la vis à tampon un quart de tour dans le sens des aiguilles d'une montre pour verrouiller le tampon-éponge en position. Pour des tampons-éponges de rechange, composer le 1 (866) 98SHARK.

GUIDE DE DÉPANNAGE

PROBLÈME	CAUSE PROBABLE	SOLUTION POSSIBLE
LA BALAYEUSE NE FONCTIONNE PAS	<ol style="list-style-type: none"> 1. Piles épuisées. 2. La prise alimentant le transformateur ne fonctionne pas. 3. L'appareil exige des réparations. 	<ol style="list-style-type: none"> 1. Branchez l'appareil. 2. Vérifiez le fusible ou le disjoncteur. Remplacez le fusible/enclenchez le disjoncteur. 3. Appelez le service à la clientèle.
LA BALAYEUSE N'ASPIRE PAS	<ol style="list-style-type: none"> 1. Le plateau à poussière est plein. 2. L'appareil doit être rechargé. 3. La brosse est sale. 	<ol style="list-style-type: none"> 1. Videz le plateau. 2. Chargez l'appareil. 3. Nettoyez la brosse.
DE LA POUSSIÈRE S'ÉCHAPPE DE LA BALAYEUSE	<ol style="list-style-type: none"> 1. Le plateau à poussière est plein. 2. La brosse est sale. 	<ol style="list-style-type: none"> 1. Videz le plateau. 3. Nettoyez la brosse.
LA BROSSSE ROTATIVE NE SAISIT PAS	<ol style="list-style-type: none"> 1. Obstruction dans l'appareil. 2. Le plateau à poussière est plein. 	<ol style="list-style-type: none"> 1. Vérifiez à l'affût l'excès de matière sur la brosse ou sous la balayeuse. Éliminez toute obstruction. 2. Videz et nettoyez le plateau.
LA BALAYEUSE NE SE CHARGE PAS	<ol style="list-style-type: none"> 1. La prise électrique ne fonctionne pas 2. L'adaptateur de recharge ne fonctionne pas 3. Les piles ne fonctionnent plus 4. Le commutateur est en position de marche « ON ». 	<ol style="list-style-type: none"> 1. Assurez-vous que la prise fonctionne bien (branchez-y un autre appareil pour vérifier). 2. Remplacez le chargeur 3. Consultez les modes d'élimination 4. Appuyez sur le commutateur.

IMPORTANT SAFEGUARDS

When using an electrical appliance, basic safety precautions should always be observed, including the following

READ ALL INSTRUCTIONS BEFORE USING YOUR CORDLESS SWEEPER.

WARNING: To reduce the risk of fire, electrical shock, or injury:

1. Do not charge this unit outdoors.
2. Do not use outdoors or on wet surfaces.
3. Do not allow to be used as a toy. Close attention is necessary when used by or near children.
4. Use only as described in this manual. Use only manufacturer's recommended attachments.
5. Do not use with damaged cord or plug. Do not use cordless sweeper if it has been dropped, damaged, left outdoors, or dropped in water. Return it to **EURO-PRO Operating LLC** for examination, repair or adjustment.
6. Do not abuse the charger cord. Never carry the charger or base by the cord or yank to disconnect from an outlet; instead grasp the charger and pull to disconnect.
7. Keep charger cord away from heated surfaces.
8. This product includes rechargeable nickel cadmium batteries. Batteries must be recycled or disposed of properly. **Do not incinerate batteries or expose to high temperatures**, as they may explode.
9. Do not handle plug or appliance with wet hands.
10. Do not put any object into openings. Do not use with any opening blocked; keep free of dust, lint, hair and anything that may reduce air flow.
11. Keep hair, loose clothing, fingers, and all parts of body away from openings and moving parts.
12. Do not pick up anything that is burning or smoking, such as cigarettes, matches, or hot ashes.
13. Do not attempt to change accessories while unit is running.
14. Use extra care when cleaning on stairs.
15. Do not use to pick up flammable or combustible liquids such as gasoline or use in areas where they may be present.
16. Read and follow all label, operational and marking instructions.
17. Do not use charger with an extension cord. Plug charger directly into an electrical outlet. Use charger only in a standard (120V., 60Hz) electrical outlet.
18. **Do not use the cordless sweeper without dust container in place.**
19. Store the cordless sweeper indoors. Store after use to prevent accidents.
20. Leaks from battery cells can occur under extreme conditions. If the liquid, which is 20-35% solution of potassium hydroxide, gets on the skin - wash immediately with soap and water or neutralize with a mild acid such as lemon juice or vinegar. If the liquid gets into the eyes, flush them immediately with clean water for a minimum of 10 minutes and seek medical attention.
21. Use only on dry, indoor surfaces.
22. Do not use for any purpose other than described in this user's guide.
23. Do not attempt to use the charger with any other product or attempt to charge this product with another charger. **Use only charger model TechWorld AD-1215-UL8 supplied with this appliance.**
24. The appliance must be disconnected from the supply when removing the battery.

**SAVE THESE INSTRUCTIONS
FOR HOUSEHOLD USE ONLY**

Shark™

Model: V1730

8.4 Volt DC

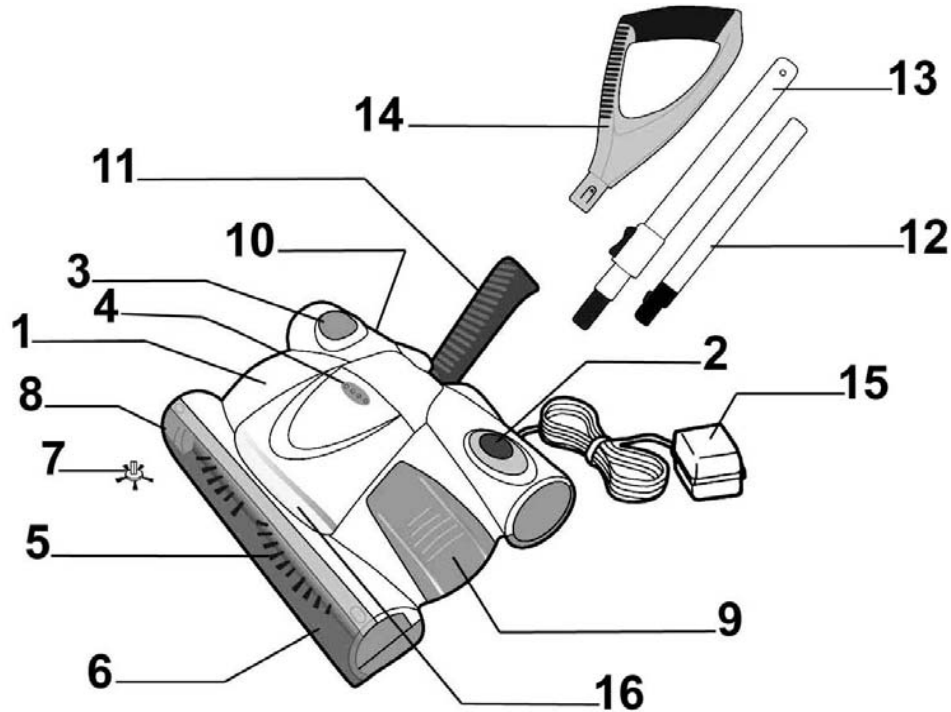

- | | |
|------------------------------------|---|
| 1. Sweeper Power Head | 9. Dust Cup (Container) |
| 2. On / Off Switch | 10. Charging Jack |
| 3. Speed Control | 11. Lower Handle |
| 4. Charging/Speed Indicator Lights | 12. Extension Tube |
| 5. Rotating Brush | 13. Telescopic Tube |
| 6. Brush Cover | 14. Upper Handle |
| 7. Edging Tool | 15. Charging Adapter: Use Only
TechWorld AD-1215-UL8 |
| 8. Gear box | 16. Light |

Illustrations may differ from actual product.

NOTE: Cordless Sweeper Model V1730 is shipped with the batteries uncharged. Charging of the unit for 20 hours prior to first use is required. Use replacement battery # X9730 only.

Retrait et élimination de la pile



Retrait du bloc-pile

1. Inversez l'appareil pour que sa base soit orientée vers le haut.
2. Avec un tournevis Philips no 1, retirez la vis du couvercle du compartiment à piles et mettez-la de côté. (Fig. 7)
3. Retirez l'ancien bloc-pile et détachez sa fiche de connexion à l'appareil. (Fig. 8)
4. Insérez la fiche de connexion du nouveau bloc-pile à la prise femelle dans le compartiment à piles.
5. Insérez le nouveau bloc-pile dans le compartiment à piles en vous assurant que

CHARGEMENT DE LA BALAYEUSE

1. Insérez la fiche du chargeur dans la prise de recharge à l'arrière de la balayeuse. Branchez l'adaptateur de recharge dans la prise murale (120 V, 60 Hz). N'utilisez que le chargeur fourni par le fabricant, d'un régime 6 V CC, 100mA. (Fig. 6).
2. La balayeuse à main sans fil est alimentée par des piles au nickel cadmium. Avant le premier usage, les piles doivent être chargées pendant au moins 20 heures. Pendant la recharge des piles, le voyant de recharge dans le haut de la balayeuse vous indique que la recharge est en cours.
3. Une fois que les piles sont bien chargées, la balayeuse pourra fonctionner environ 20 à 25 minutes avant de devoir être chargée de nouveau.
4. Avant de recharger la balayeuse, vous devez mettre le commutateur en position d'arrêt (« Off »).
5. Le voyant de recharge dans le haut de la balayeuse doit s'allumer pour indiquer que la recharge est en cours.
6. Pour recharger, répétez les étapes ci-dessus. Les durées de recharge varient en fonction des durées d'utilisation entre les cycles de recharge.

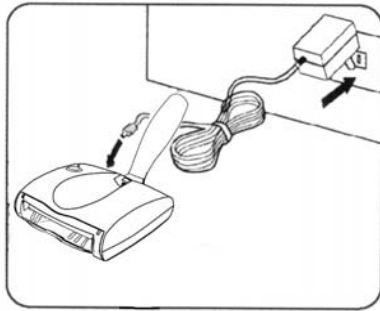

Fig. 6

REMARQUE : Si le voyant de recharge NE S'ALLUME PAS pendant la recharge, appuyez une seule fois sur le commutateur pour le mettre en position d'arrêt (« Off »). Vous verrez alors le voyant s'allumer.

REMARQUE : Vous n'atteindrez un rendement maximal qu'après que l'appareil ait été chargé et déchargé de deux à trois fois.

IMPORTANT : Pour profiter d'un bon rendement, nous vous recommandons de décharger entièrement et de recharger entièrement l'appareil au moins une fois par mois.

! ATTENTION

- N'utilisez que le bloc-pile fourni avec l'appareil.
- Ne tentez pas de retirer le bloc-pile pour le charger.
- Ne jetez jamais le bloc-pile dans les flammes et ne tentez jamais de l'incinérer.
- Ne tentez jamais de retirer ou d'endommager l'enveloppe protectrice du bloc-pile.
- À la fin de leur durée de vie utile, les piles doivent être recyclées ou éliminées convenablement.

ASSEMBLING YOUR CORDLESS SWEEPER

Before you start:

Your Cordless Sweeper will require very little assembly. You should remove it from the carton and familiarize yourself with all the components listed per the exploded view drawing (pg.2) This will help you in the assembly and operation of your cordless sweeper.

Note: The charging adapter is shipped inside the dust cup.

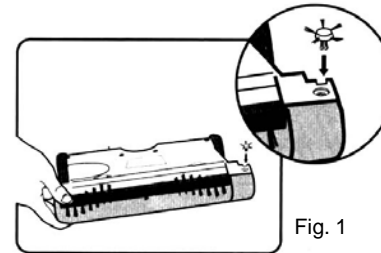

Fig. 1

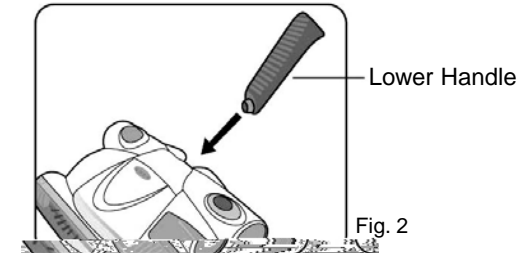

Fig. 2

1. In the event that the edging tool is not attached to the sweeper, insert the edging tool into the "square" hole under the bottom of the sweeper power head. Gently but firmly push until the edging tool locks into place. (Fig. 1)
2. Insert the lower handle - small end - into the sweeper power head. Push until firmly in place. (Fig. 2)

3. Attach the telescoping tube to the extension tube by pushing the plastic insert into the bottom part of the telescopic pole. (Fig. 3a) Push in until the "tab" on the plastic insert snaps into the open slot on the telescopic tube.

4. Insert the extension tube into the lower handle so that the "tab" on the plastic insert snaps into the open slot on the lower handle. (Fig. 3b)
5. Place the handle into the upward storage position.

6. Plug the charging adapter into the sweeper power head charging jack. Plug the charging adapter cord into a standard electrical outlet (120V, 60Hz.) The red charging indicator should illuminate or flash. If it does not, depress the On/Off switch one time.

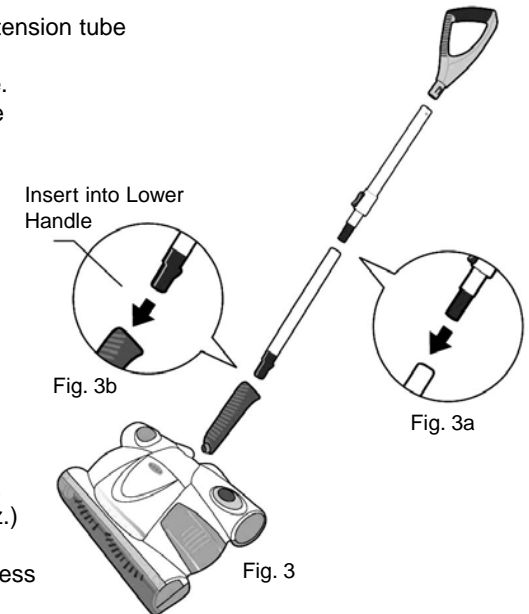

Fig. 3b

Fig. 3a

Fig. 3



CAUTION: ALWAYS USE ADAPTOR SUPPLIED (ONLY) WITH SWEEPER

HOW TO OPERATE YOUR CORDLESS SWEEPER

1. Before using, please ensure that the cordless sweeper has been initially charged for 20 hours

Your cordless sweeper will only operate properly when the batteries are fully charged. Your sweeper will operate for varying lengths of time on a full charge. This will depend upon the type of surface being cleaned. (Longer operating time on bare floors vs carpets.)

2. Push the On/Off switch to operate the unit. To turn off, press switch again.(Fig.4)

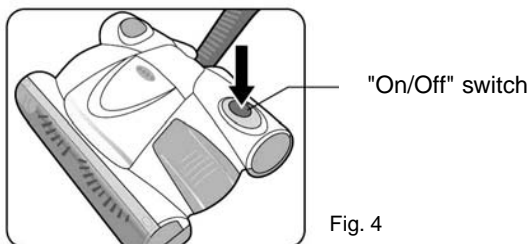

CAUTION: Any electronic or electrical appliance should not be stored in or exposed to areas of high heat or humidity. Do not store your cordless sweeper close to stoves, radiators, furnaces or in a bathroom or bathing area.

3. To release the handle to a comfortable position, apply pressure to the top of the sweeper head with your foot while pulling back on the handle.(Fig. 5)

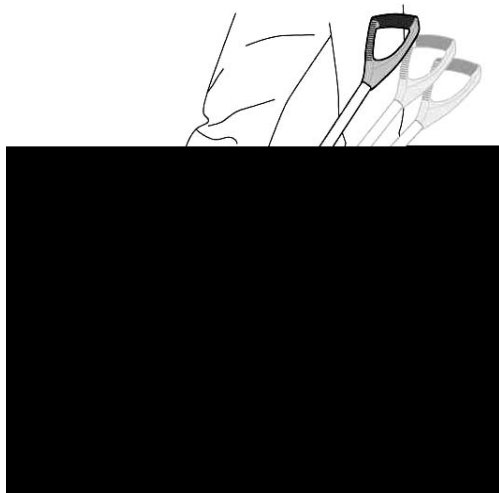

4. To change the speed of the sweeper, press on the speed control button. As you press on it, the speed indicator light will change. If one light lights up, then you have the low speed; two lights, medium speed; three lights, high speed.
5. If the brush roll will jam, all the lights will flash. If this occurs, please switch the unit off, clear obstruction from brush bar and then depress on/off switch to start the sweeper again.

NETTOYAGE DU PLATEAU À POUSSIÈRE

Pour un meilleur rendement, videz le plateau après chaque usage.

1. Retirez le plateau tout droit hors du côté de la balayeuse (Fig. 2)

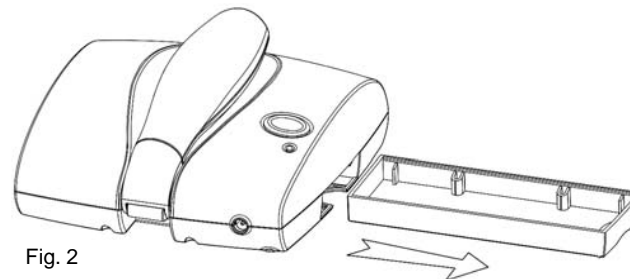

2. Videz le contenu du plateau (Fig. 3). Si vous le désirez, rincez le plateau à l'eau pour le nettoyer mais **séchez-le complètement** avant de le remettre dans la balayeuse.

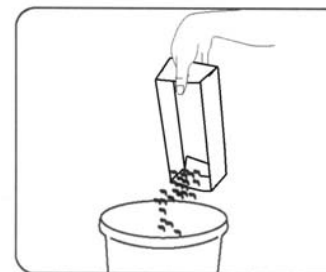

3. Remettez le plateau dans la balayeuse.
4. De temps à autre, retirez le couvercle transparent de la brosse et retirez toute accumulation de peluches, de cheveux ou de fibres sur la brosse rotative. Pour enlever le couvercle transparent, agrippez le couvercle à partir du bas, tirez-le vers l'extérieur jusqu'à ce qu'il sorte des fentes du bas et des languettes situées dans le haut de la balayeuse (Fig. 4, Fig. 5).

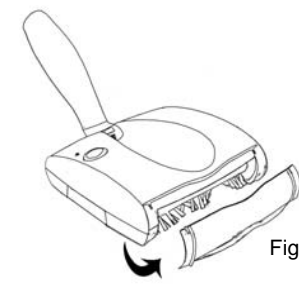
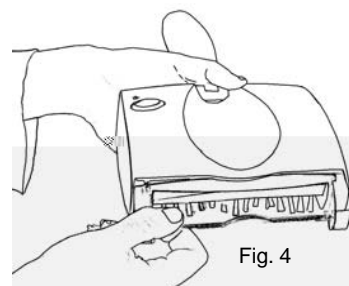

AVERTISSEMENT : Évitez de mettre la balayeuse accidentellement en marche pendant son nettoyage. Ne nettoyez pas la balayeuse pendant qu'elle se recharge.

UTILISATION DE LA BALAYEUSE À MAIN SANS FIL

Avant de commencer:

Votre balayeuse à main sans fil exige très peu d'assemblage. Retirez-la de la boîte et familiarisez-vous avec toutes ses pièces indiquées dans l'illustration des pièces (p.47) Ceci vous aidera à assembler et à utiliser la balayeuse à main sans cordon.

1. **Avant l'usage initial, chargez la balayeuse pendant 20 heures.** La balayeuse fonctionnera convenablement lorsque ses piles seront entièrement chargées. Lorsque pleinement chargée, la balayeuse fonctionnera pendant environ 20 à 25 minutes, selon le type d'usage (exemple – comptoirs/tables ou meubles).
2. Appuyez sur le commutateur pour mettre la balayeuse en marche. Pour l'éteindre, appuyez encore une fois sur le commutateur (fig. 1).
REMARQUE: n'utilisez pas la balayeuse sans que son plateau à poussière soit en place.

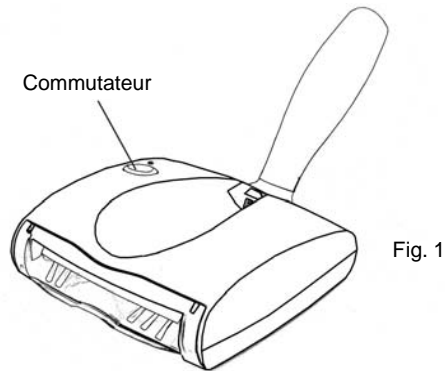

ATTENTION : Les appareils électriques ou électroniques ne doivent pas être rangés dans des endroits très chauds et humides et ne doivent pas y être exposés. Ne rangez pas la balayeuse près des cuisinières, radiateurs, fournaies ou dans la salle de bain.

CLEANING THE DUST CONTAINER

To achieve the best performance, empty the dust container after each use.

1. Pull the dust container straight out from the side. (Fig. 6)
2. Empty dust container contents. (Fig. 7) If desired- you may rinse with water to clean the dust container – but **dry thoroughly** before replacing on the sweeper.

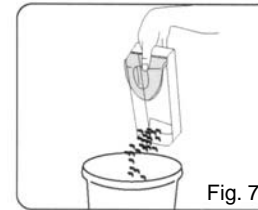
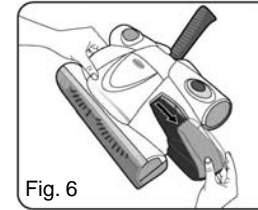

3. Replace dust container on cordless sweeper.
4. Periodically remove the brush cover on the front of the cordless sweeper and remove any build up of lint, hair or fiber on the rotating brush. To remove the cover - grip the cover from the bottom, pull out and upward until the cover unlocks from the side slots and tabs located on the top of the sweeper. (Fig. 8)

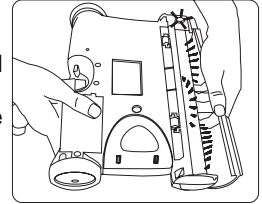

CAUTION: Do not accidentally turn unit on while cleaning. Do not clean while unit is charging.

CHARGING THE CORDLESS SWEEPER

1. Connect the charger plug to the charging jack or hole on the back of the sweeper. Plug the the charging adapter into the wall outlet. (120V., 60Hz.) Use only TechWorld Charger AD-1215-UL8. (Fig. 9)
2. This cordless sweeper is powered by Ni-Cd batteries. Before first use, they must be charged for a minimum of 20 hours.
3. When recharging the unit, the "On/Off" switch must be in the "OFF" position.
4. The charging light indicator on the top of the sweeper will flash to indicate that the sweeper is properly charging.
5. The charging indicator light will stop flashing when the battery is fully charged.
6. To recharge, repeat step #1 above. Charging times will vary depending upon the amount of usage between charging cycles.

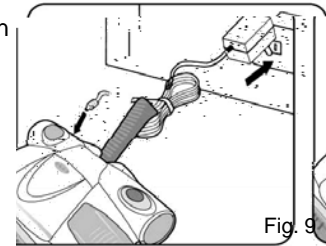

Note: Your sweeper is highly advanced and has electronic controls that optimize the cleaning ability and durability of the sweeper. Please review the following instructions carefully to ensure that all features are utilized for best performance.

1. When charging the sweeper, the battery/charge indicator will flash until the unit is fully charged and then turn steady.
2. When running the unit, the battery indicator will start as solid green, change to solid orange when approximately 70% of the battery life is used, and blink orange when in need of charging. The sweeper will prevent the batteries from being deeply discharged and will indicate this by the battery indicator flashing, the headlights flashing, and the sweeper will stop operating. This is normal and all that needs done is to recharge the sweeper fully.
3. When recharging from being fully discharged, the unit must charge for 1 hour minimum before it's electronics will allow the unit to operate again.

4. When the sweeper on/off switch is depressed the sweeper will slowly come up to speed. This is done to optimize the life of all components of the sweeper and is normal.
5. When first started, the sweeper will start in the highest speed "III" to prevent overloading the unit when starting on heavy carpets. Other speeds can then be selected by depressing the speed selector switch.
6. For best cleaning performance, use speed "I" (low) on hard surfaces, speed "II" (medium) on low carpets/rugs, and use speed "III" (high) on deeper carpets. These are guide lines and you will find the optimum speed settings for your surfaces and debris to be picked up through use and experience.
7. The sweeper will automatically try to maintain speeds on all surfaces. The unit may appear to be pulsing during use to maintain it's speed, this is normal. If this occurs, please select the next highest speed to gain optimum performance.
8. To protect your sweeper and it's components, the sweeper is provided with an electronic overload circuit. If something were to jam or overload the brush bar system, the units speed indicators will flash and the unit will stop operating, this is normal. If this occurs, switch the unit off, clear the obstruction from the brush bar and then depress the On/Off switch to start the sweeper again

NOTE: If, when you place the sweeper to recharge and the charging indicator light does NOT illuminate, then press the On/Off button once to turn the sweeper off. The charging indicator light should now light up.

NOTE: Peak performance may only be realized after the unit has been charged and discharged two (2) or three (3) times.

IMPORTANT: To maintain peak performance of your cordless sweeper, it is recommended that the unit be fully discharged, then completely re-charged at least once a month.



CAUTION

- Use only with the battery pack supplied with the unit. (Item # X9730)
- Do not attempt to remove the battery pack from the unit to charge it.
- Never attempt to throw the battery pack or unit into a fire or incinerate it.
- Do not attempt to remove or damage the battery casing.
- Battery must be recycled or disposed of in accordance with local regulations at the end of it's service life. Please consult your Yellow Pages or local recycling center for more information.

STORING THE CORDLESS SWEEPER

Your cordless sweeper may be stored by using the slot on the back of the upper handle and hanging it from a screw secured to a wall or other vertical surface. Use a #6 flat or pan head screw with the appropriate hardware for the surface that the sweeper will be mounted on, (i.e. gyproc). Allow the screw head to extend a approximately 3/16" from the mounting surface. Always empty your sweeper before hanging up for storage.

Shark™
BALAYEUSE À MAIN SANS FIL
 3,6 volts CC

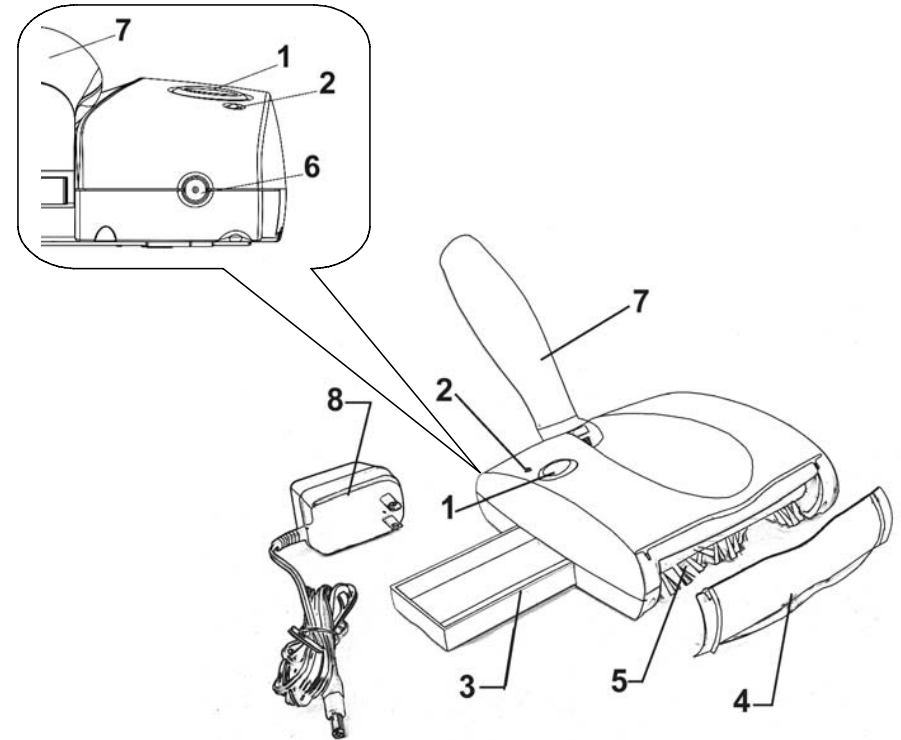

- | | |
|------------------------------|---------------------------|
| 1. Commutateur marche/arrêt | 5. Brosse rotative |
| 2. Voyant de recharge | 6. Prise de recharge |
| 3. Plateau à poussière | 7. Manche pivotant |
| 4. Couvre-brosse transparent | 8. Adaptateur de recharge |

REMARQUE : Lors de l'envoi, les piles de la balayeuse à main sans fil ne sont pas chargées. Vous devrez charger les piles pendant 20 heures avant l'usage initial. Utilisez des piles de recharge XSB705 seulement.

CONSIGNES DE SÉCURITÉ IMPORTANTES

Lors de l'usage de tout appareil électrique, des précautions fondamentales doivent être observées, y compris les suivantes :

LISEZ CES CONSIGNES AVANT D'UTILISER VOTRE BALAYEUSE À MAIN SANS FIL

AVERTISSEMENT : Pour réduire le risque d'incendie, de choc électrique ou de blessure :

1. Ne pas charger l'appareil à l'extérieur.
2. Ne pas l'utiliser à l'extérieur ou sur des surfaces mouillées.
3. Ne laissez pas les enfants utiliser l'appareil comme un jouet. Une surveillance étroite est requise si l'aspirateur est utilisé par des enfants ou à leur proximité.
4. N'utilisez l'aspirateur que de la façon décrite dans ce manuel. N'utilisez que les accessoires recommandés par le fabricant.
5. N'utilisez pas l'aspirateur si sa prise ou son cordon sont endommagés. N'utilisez pas l'aspirateur s'il a été échappé, endommagé, laissé à l'extérieur ou échappé dans l'eau. Retournez l'appareil à **EURO-PRO Operating LLC** à des fins d'examen, de réparation ou de réglage.
6. Ne faites pas d'abus du cordon du chargeur. Ne transportez jamais le chargeur ou la base par le cordon et ne tirez jamais sur le cordon pour le débrancher. Agrippez plutôt la fiche.
7. Tenez le cordon du chargeur éloigné des surfaces chaudes.
8. Ce produit est doté de piles rechargeables au nickel cadmium. Elles doivent être recyclées ou jetées aux rebuts convenablement. **Ne pas incinérer les piles ou les exposer à des températures élevées** : elles pourraient exploser.
9. Évitez de manipuler le chargeur ou l'aspirateur si vos mains sont mouillées.
10. Évitez de mettre des objets dans les ouvertures. Évitez d'utiliser l'aspirateur si les ouvertures sont bloquées et ne nuisez pas à la circulation d'air. Assurez-vous que les ouvertures sont libres de poussière, de peluches, de cheveux et de tout ce qui peut réduire le débit d'air.
11. Tenez les cheveux, les vêtements lâches, les doigts et toutes les parties du corps éloignés des ouvertures et pièces en mouvement.
12. Évitez d'aspirer des briquettes de charbon chaudes, des mégots de cigarette ou tout objet chaud, fumant ou brûlant.
13. Ne pas utiliser l'aspirateur pour aspirer des liquides inflammables ou combustibles comme le carburant, et évitez de l'utiliser dans les endroits où de tels liquides sont présents.
14. Ne pas utiliser de rallonge électrique avec le chargeur. Branchez le chargeur directement dans une prise standard (120 V, 60 Hz) seulement.
15. Tenez la brosse rotative et autres ouvertures à l'écart du visage et du corps.
16. **Ne pas utiliser l'aspirateur sans que son plateau à poussière ne soit en place.**
17. Rangez l'appareil à l'intérieur, après l'usage, pour éviter les accidents.
18. Dans des conditions extrêmes, les piles peuvent couler. Si le liquide (une solution à 20-35 % d'hydroxyde de potassium), touche la peau, lavez immédiatement la partie affectée à l'eau et au savon ou neutralisez la solution avec un acide doux comme le jus de citron ou le vinaigre. Si le liquide éclabousse les yeux, lavez les yeux à grande eau immédiatement pendant au moins 10 minutes et faites appel à une aide médicale.
20. N'utilisez que sur les surfaces sèches à l'intérieur.
21. Ne pas utiliser l'appareil à toute autre fin que celle décrite dans ce guide.
22. Ne tentez pas d'utiliser le chargeur avec tout autre produit ou de charger ce produit avec un autre chargeur. **N'utilisez que le chargeur fourni avec l'appareil.**
23. La pile doit être recyclée ou jetée aux rebuts de façon appropriée.
24. Avant d'enlever la pile, débranchez l'appareil.

**CONSERVEZ CES DIRECTIVES
POUR USAGE DOMESTIQUE SEULEMENT**

Changing the Rotating Brush, Gear Box & Squeegee



WARNING: Use caution when changing the rotating brush and gear box so that the unit does not turn ON when pressing down on the sweeper power head.

1. Remove the extension tube handle from the sweeper power head.
2. Turn sweeper power head upside down being careful Not to accidentally turn the unit ON.
3. Remove the brush cover. (Fig. 10) (Refer to page 5 for detailed instructions.)
4. Push in on the locking tab of the gear box and lift gear box to remove. (Fig. 11 & Fig. 12)
5. Lift the brush bar end cap up from the slot. (Fig. 13)
6. Pull the brush bar out from the bushing and slip off the belt to remove the brush bar. (Fig. 14)
7. Insert the new brush bar by first inserting the brush bar into the bushing on the end opposite the driver belt. (Fig. 14)
8. Slip the belt over the brush bar cap.
9. Insert the brush bar into the slot. (Fig. 13)
10. Insert the gear box tabs into the tab slots and push down until it clicks into place.
11. To replace the squeegee, follow instructions above for removing the gear box and slide the squeegee out from left to right. (Fig. 15)

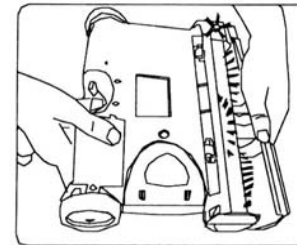

Fig. 10

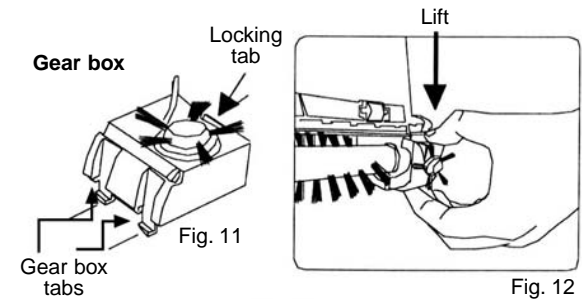

Fig. 12

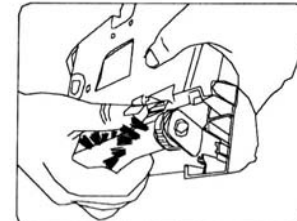

Fig. 13

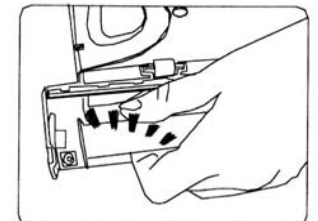

Fig. 14

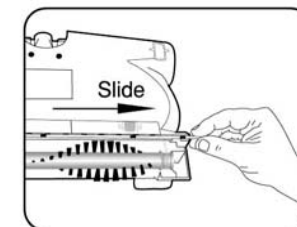

Fig. 15

Battery Removal & Disposal

NOTE: If uncertain as to how to remove your battery pack, we suggest you take your sweeper to a reputable small appliance service technician to have this service performed.

Follow these steps when battery removal is required.

This sweeper is equipped with Ni-Cd batteries and you need to dispose of them properly. When the batteries are no longer good for use, they must be removed from the sweeper for disposal. Do not remove the batteries for any reason other than disposal of them. **The batteries must be recycled or disposed of in accordance with local regulations. Please consult your Yellow Pages or local recycling center for more information.**



WARNING: You must never use ordinary batteries for replacement as these may leak and cause damage. Use only battery pack X9730 for replacement.

Removal of Battery Pack

1. Remove the extension handle and dust cup container.
2. Turn unit over so that the base is facing upwards. Be careful not to turn the unit ON. (Fig. 16)
3. Push in locking tab and lift off battery assembly. (Fig. 17)
4. Place battery assembly aside.
5. Insert the new battery assembly into unit. Ensure that locking tab snaps in place.



CAUTION: This appliance contains Ni-Cd batteries. The batteries must be recycled or disposed of in accordance with local regulations. Please consult your Yellow Pages or local recycling center for more information.

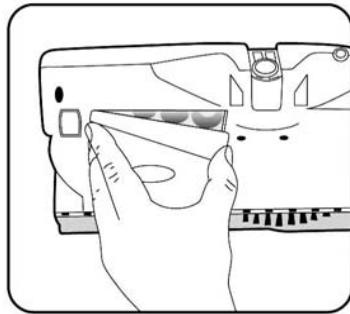
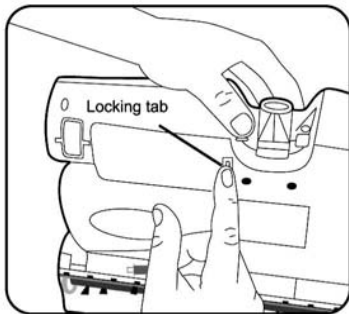

EURO-PRO

GARANTÍA LIMITADA

Barredora 13”:

EURO-PRO Operating LLC garantiza este producto contra defectos de materiales y mano de obra por un término de tres (3) años a partir de la fecha de compra original, siempre que sea utilizado para uso doméstico normal, sujeto a las siguientes condiciones, exclusiones y excepciones.

Barredor de mano:

EURO-PRO Operating LLC garantiza este producto contra defectos de materiales y mano de obra por un término de un (1) año a partir de la fecha de compra original, siempre que sea utilizado para uso doméstico normal, sujeto a las siguientes condiciones, exclusiones y excepciones.

Si su artefacto no funciona correctamente al utilizarlo bajo condiciones domésticas normales dentro del periodo de garantía, devuelva el artefacto completo y los accesorios, pagando el envío, a:

En los EE.UU.: **EURO-PRO Operating LLC**, 94 Main Mill Street, Door 16, Plattsburgh, N.Y. 12901

En Canadá: **EURO-PRO Operating LLC**, 4400 Bois Franc, St. Laurent, Quebec H4S 1A7

Si el artefacto presenta un defecto de materiales o mano de obra, **EURO-PRO Operating LLC** lo reparará o reemplazará sin cargo. El envío debe incluir un comprobante de la fecha de compra y \$16.95 para cubrir los gastos de envío. *

Los insumos tales como, sin limitación, filtros y cepillos los que normalmente necesitan ser reemplazados son explícitamente excluidos de la garantía.

La responsabilidad de **EURO-PRO Operating LLC** se limita únicamente al costo de reparación o reemplazo de la unidad, a nuestro criterio. Esta garantía no cubre el desgaste normal de las partes y no cubre ninguna unidad que haya sido alterada o utilizada con fines comerciales. Esta garantía limitada no cubre daños ocasionados por uso inadecuado, abuso, negligencia o daños causados por embalaje inapropiado o maltrato durante el transporte.

Esta garantía no cubre daños o defectos causados o resultantes durante el transporte para su reparación o alteraciones del producto o cualquiera de sus partes, realizadas por una persona no autorizada por **EURO-PRO Operating LLC**.

Esta garantía es válida para el comprador original del producto y excluye cualquier otra garantía legal y/o

CUIDADO Y MANTENIMIENTO

Para mejorar el rendimiento y la vida útil de la unidad, recomendamos hacer lo siguiente:

1. Limpie la unidad una vez al mes con un paño seco, incluyendo la cámara donde entra el contenedor de polvo. Saque cualquier residuo de cabellos, fibras u otros materiales que se hayan acumulado en la cámara, en la escobilla giratoria o en la herramienta para bordes.
2. No utilice materiales abrasivos para limpiar el barredor. **No sumerja la unidad en agua.**
3. No la use para recoger líquidos ni la use en superficies mojadas.
4. No la use en concreto, asfalto ni superficies ásperas similares.
5. No la use para recoger hilos ni telas.
6. No la use para limpiar alfombras con borlas o flecos.
7. Para sacar el escurridor, gire el conector de tornillo un cuarto de vuelta contra el sentido del reloj y tire del escurridor hacia afuera. Inserte el escurridor nuevo y gire el conector un cuarto de vuelta en el sentido del reloj para asegurarlo en posición. Para escurridores de repuesto, llame al 1 (866) 98SHARK.

GUÍA DE DIAGNÓSTICO DE PROBLEMAS		
PROBLEMA	CAUSA POSIBLE	SOLUCIÓN POSIBLE
EL BARREDOR NO FUNCIONA	<ol style="list-style-type: none"> 1. Pilas descargadas. 2. El tomacorriente de la pared para el cargador / adaptador no tiene electricidad. 3. Necesita servicio. 	<ol style="list-style-type: none"> 1. Recargue las pilas de la unidad. 2. Revise el fusible o interruptor de circuito y reactívelos. 3. Llame a nuestro Dpto. de Servicios al Cliente.
EL BARREDOR SUCCIONA O TIENE POCA FUERZA	<ol style="list-style-type: none"> 1. El contenedor de polvo está lleno. 2. Las pilas están bajas. 3. La escobilla está sucia. 	<ol style="list-style-type: none"> 1. Vacíe el polvo del contenedor. 2. Recargue las pilas de la unidad. 3. Limpie la escobilla.
ESCAPA POLVO DEL BARREDOR	<ol style="list-style-type: none"> 1. El contenedor de polvo está lleno. 2. La escobilla está sucia. 	<ol style="list-style-type: none"> 1. El contenedor de polvo está lleno. 2. Limpie la escobilla.
LA ESCOBILLA ROTATIVA NO RECOGE	<ol style="list-style-type: none"> 1. La unidad está obstruida. 2. El contenedor de polvo está lleno. 	<ol style="list-style-type: none"> 1. Inspeccione si hay demasiado material acumulado en la escobilla o en el fondo del barredor y elimínelo. 2. El contenedor de polvo está lleno.
LAS PILAS DE LA UNIDAD NO SE RECARGAN	<ol style="list-style-type: none"> 3. El tomacorriente de la pared para el cargador / adaptador no tiene electricidad. 4. El cargador/adaptador no funciona. 5. Las pilas ya no reciben carga. 6. El interruptor está en posición de Encendido. 	<ol style="list-style-type: none"> 1. Asegúrese que el tomacorriente de la pared tenga corriente enchufándole otro artefacto. 2. Cambie el cargador / adaptador. 3. Vea las instrucciones para desechar las pilas en la página 43. 4. Oprima el interruptor.

Care and Maintenance

To improve the performance and life of your unit, we recommend you do the following:

1. Once a month clean the unit with a dry cloth, including the chamber which the dust container fits into. Remove any hair, fiber or other materials that may have built up in the chamber, on the rotating brush or edging tool.
2. Don't use abrasive materials to clean the sweeper. **Do not immerse the unit in water.**
3. Do not pick up liquids or use on wet floors.
4. Do not use on concrete, tar or similar rough surfaces .
5. Don't pick up pieces of string or fabrics with the sweeper.
6. Do not clean tasseled or frayed carpets with the sweeper.

TROUBLESHOOTING GUIDE		
PROBLEM	POSSIBLE REASON	POSSIBLE SOLUTION
SWEeper WILL NOT OPERATE	<ol style="list-style-type: none"> 1. Batteries discharged. 2. No power in electrical outlet supplying charging adapter. 3. Unit needs servicing. 	<ol style="list-style-type: none"> 1. Charge unit. 2. Check fuse or breaker. Replace fuse/reset breaker. 3. Call Customer Service.
SWEeper WILL NOT PICK-UP	<ol style="list-style-type: none"> 1. Dust container is full. 2. Unit needs recharging. 	<ol style="list-style-type: none"> 1. Empty dust container. 2. Charge unit.
DUST ESCAPING FROM SWEeper	<ol style="list-style-type: none"> 1. Dust contain is full. 	<ol style="list-style-type: none"> 1. Empty dust container.
ROTATING BRUSH WILL NOT PICK UP	<ol style="list-style-type: none"> 1. Unit clogged. 2. Dust container is full. 	<ol style="list-style-type: none"> 1. Check for excessive material on brush or in bottom of sweeper. Remove obstruction from brushes and/or sweeper. 2. Empty and clean dust container.
SWEeper WILL NOT CHARGE	<ol style="list-style-type: none"> 1. Electrical outlet not working. 2. Charging Adapter not working. 3. Batteries no longer functioning. 	<ol style="list-style-type: none"> 1. Check to ensure outlet is working properly. (Easily checked by plugging in another appliance). 2. Replace charging adapter. 3. See battery disposal pag. 8.

MEDIDAS IMPORTANTES DE SEGURIDAD

Al usar aparatos eléctricos, siempre debe seguir precauciones básicas de seguridad, incluyendo las siguientes

LEA TODAS LAS INSTRUCCIONES ANTES DE USAR SU BARREDORA

ADVERTENCIA: Para reducir el riesgo de incendio, descarga eléctrica o daños personales:

1. No recargue esta unidad en el exterior.
2. No la utilice en el exterior o en superficies húmedas.
3. No permita que se utilice como un juguete. Debe tener mucho cuidado al ser utilizada por o cerca de niños.
4. Utilícela solamente como se indica en este manual. Use únicamente los accesorios recomendados por el fabricante.
5. No usar si el cable o el enchufe están dañados. No utilice la barredora inalámbrica si se ha caído, dañado, dejado en el exterior o tirado al agua. Retórnala a **EURO-PRO Operating LLC** para que sea examinada, reparada o ajustada.
6. No maltrate el cable del cargador. Nunca levante el cargador o la base por el cable, o tire del cable para desconectarlo del tomacorriente; agárrelo por el cargador y tire para desconectarlo.
7. Mantenga el cargador alejado de superficies calientes.
8. Este producto incluye baterías recargables de níquel cadmio. Las baterías deben descartarse o reciclarse de forma apropiada. **No arroje las baterías al fuego o las exponga a altas temperaturas**, pueden explotar.
9. No toque el enchufe o el artefacto con las manos húmedas.
10. No introduzca ningún objeto en las ranuras. No usar con ninguna abertura tapada; manténgalas libres de polvo, pelusa, pelos y cualquier otra cosa que pudiera reducir el flujo de aire.
11. Mantenga el cabello, la ropa suelta, los dedos y toda parte del cuerpo alejados de las aberturas y de las partes móviles.
12. No recoja nada que se esté quemando o echando humo, como cigarrillos, fósforos, o cenizas calientes.
13. No intente cambiar ningún accesorio mientras la unidad está funcionando.
14. Tenga especial cuidado al limpiar escaleras.
15. No utilizar para recoger líquidos inflamables o combustibles como gasolina ni usar en áreas donde puedan estar presentes.
16. Lea y siga todas las indicaciones de las etiquetas y de operación.
17. No utilice el cargador con un cable de extensión. Enchufe el cargador directamente en un tomacorriente. Use el cargador únicamente en un tomacorriente común (120V, 60Hz).
18. **No use la barredora inalámbrica sin el recipiente colector de tierra instalado.**
19. Guarde la barredora inalámbrica dentro de su casa. Guárdela luego de usarla para evitar accidentes.
20. Bajo condiciones extremas, las baterías pueden presentar pérdidas. Si el líquido, que es una solución de 20-35% hidróxido de potasio, entra en contacto con la piel, lávese inmediatamente con agua y jabón o neutralícelo con un ácido suave como jugo de limón o vinagre. Si el líquido le entra en los ojos, enjuáguelos inmediatamente con agua limpia durante 10 minutos como mínimo y vea un doctor.
21. Utilícela solamente en superficies secas, en interiores.
22. No la utilice con ningún propósito que no esté descrito en este manual del usuario.
23. No intente usar el cargador con ningún otro producto o intente recargar este producto con otro cargador. **Use únicamente el cargador modelo TechWorld AD-1215-UL8 proporcionado con este producto.**
24. Este artefacto debe desenchufarse del tomacorriente antes de quitarle la batería.

CONSERVE ESTAS INSTRUCCIONES PARA USO DOMÉSTICO SOLAMENTE

DESMONTAJE Y DESECHO DE LAS PILAS

NOTA: Si no está seguro de como sacar el paquete de pilas, le sugerimos llevar el barredor a un taller confiable de servicio para artefactos pequeños para que lo saquen.

Para sacar el paquete de pilas se deben seguir las instrucciones a continuación.

Este barredor está equipado con un paquete de pilas de níquel-cadmio que deben desecharse apropiadamente. Cuando las pilas ya no se puedan seguir usando, deben sacarse del barredor y desecharse. No saque las pilas por ningún otro motivo que no sea para desecharlas. **Las pilas de níquel-cadmio (ni-cd) deben reciclarse o desecharse apropiadamente. Consulte las Páginas Amarillas para llamar al centro de reciclaje más cercano para pedir información.**



ADVERTENCIA: Nunca se deben usar pilas comunes como repuesto porque podrían tener fugas de ácido que causen daños. Para reemplazo solamente utilice el paquete de pilas **XSB705** provisto por **SHARK**.

DESMONTAJE DEL PAQUETE DE PILAS

1. Invierta la unidad de modo que su base quede hacia arriba.
2. Usando un destornillador de punta en cruz #1, extraiga el tornillo que sujeta la tapa del compartimiento de pilas de la unidad y póngala aparte. (Fig. 7)
3. Extraiga el paquete de pilas viejo y desconéctelo de la unidad (Fig. 8).
4. Conecte el conector del paquete nuevo de pilas en el conector hembra en el compartimiento de pilas.
5. Inserte el paquete nuevo de pilas en el compartimiento asegurándose de que los alambres estén bien acomodados bajo el paquete de pilas.
6. Reinstale el tornillo para sujetar la tapa al compartimiento de pilas.



ADVERTENCIA: Este artefacto contiene pilas de níquel-cadmio (Ni-Cd) que deben reciclarse o desecharse apropiadamente. Consulte las Páginas Amarillas para llamar al centro de reciclaje más cercano para pedir información

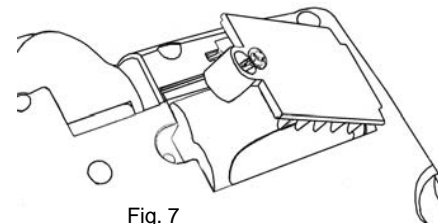

Fig. 7

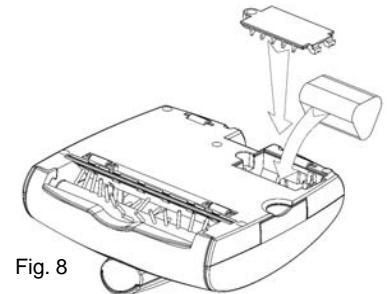

Fig. 8

EURO-PRO

3,6 V CD 900 mA

Las pilas de "Ni-Cd" deben
reciclarse o desecharse
apropiadamente



RECARGA DEL BARREDOR INALÁMBRICO

1. Inserte el conector del cargador en la toma de carga del barredor que está en la parte posterior de la base. Luego enchufe el cargador a un tomacorriente (120V, CA, 60Hz.) en la pared. Utilice sólo el cargador/adaptador con salida de 6 V CD, 100mA provisto por el fabricante (Fig. 6).
2. Este barredor inalámbrico funciona con un paquete de pilas de níquel-cadmio (Ni-Cd). Antes de usar el barredor por primera vez, cargue las pilas por 20 horas como mínimo. Mientras las pilas se estén cargando, la luz indicadora de recarga se encenderá.
3. Una vez que las pilas estén completamente cargadas, el barredor funcionará por 20 a 25 minutos antes de tener que recargarse.
4. Mientras la unidad se recarga, el interruptor debe estar apagado.
5. El barredor tiene una luz indicadora en la parte superior que se encenderá cuando las pilas de la unidad estén completamente cargadas.
6. Para recargar, repetir el paso No. 1. El tiempo necesario para cada ciclo de carga varía en función al uso que se le ha dado al barredor.

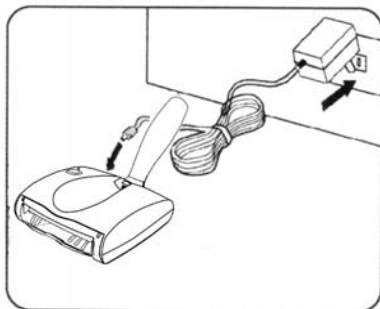

Fig. 6

NOTA: Si al colocar el barredor en la base para recargarlo la luz indicadora de carga NO encendiese, oprima el interruptor una vez para apagar la unidad y la luz debe encender.

NOTA: El barredor comienza a rendir al máximo recién después de 2 ó 3 descargas y recargas completas.

IMPORTANTE: Para mantener el rendimiento máximo del barredor inalámbrico, se recomienda permitir que se descargue completamente por lo menos una vez al mes antes de recargarlo.

PRECAUCIÓN

- Sólo utilice el paquete de pilas suministrado con la unidad.
- No intente sacar el paquete de pilas de la unidad para cargarlo.
- Nunca intente incinerar o arrojar el paquete de pilas o la unidad al fuego.
- No intente sacar el paquete de pilas ni dañar su envoltura.
- Las pilas deben reciclarse o desecharse adecuadamente cuando terminen su vida útil.

Shark™

Modelo: V1730
8,4 Voltios CC

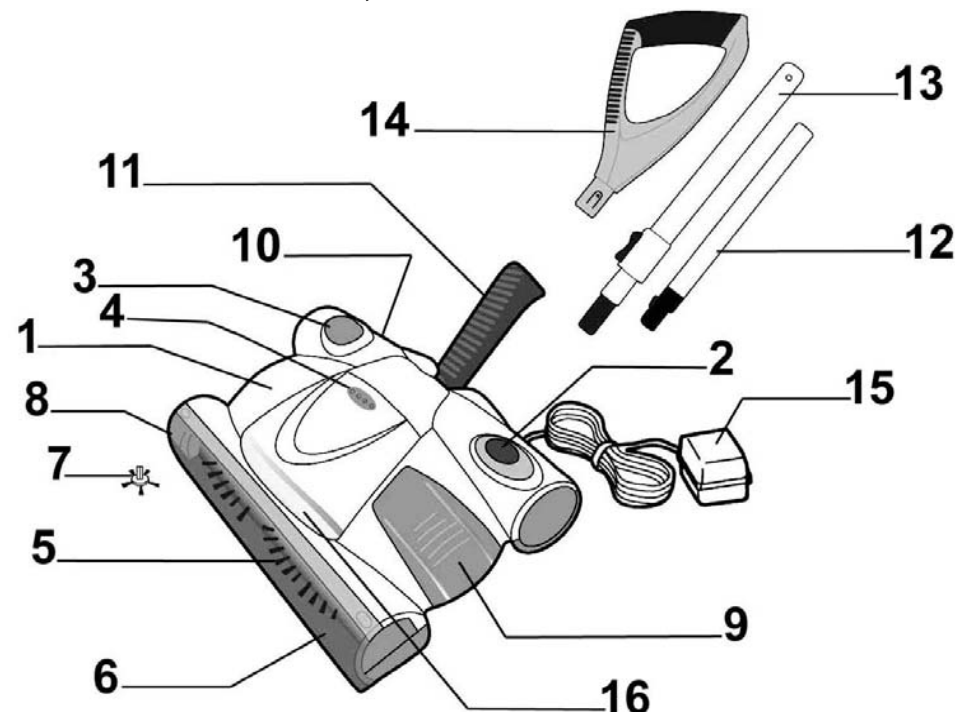

- | | |
|--------------------------------------|--|
| 1. Cabezal eléctrico de la barredora | 9. Recipiente para tierra |
| 2. Botón de encendido | 10. Enchufe de carga |
| 3. Control de velocidad | 11. Mango inferior |
| 4. Luz indicadora de carga/velocidad | 12. Tubo de extensión |
| 5. Cepillo giratorio | 13. Tubo telescópico |
| 6. Cubierta del cepillo | 14. Mango superior |
| 7. Accesorio para bordes | 15. Cargador: Use únicamente TechWorld AD-1215-UL8 |
| 8. Engranajes | 16. Luz |

El dibujo puede no ser igual al producto real.

NOTA: La barredora inalámbrica Modelo V1730 viene con la batería descargada. Necesita cargar la unidad por 20 horas antes de usarla por primera vez. Use la batería de repuesto #X9730 únicamente.

ARMADO DE SU BARREDORA INALÁMBRICA

Antes de comenzar:

Su barredora inalámbrica requiere muy poco armado. Deberá sacarla de la caja y familiarizarse con todos los componentes listados en el diagrama descriptivo (Pág. 1). Esto le ayudará en el armado y operación de su barredora inalámbrica.

Nota: El cargador está empacado dentro del recipiente para la tierra.

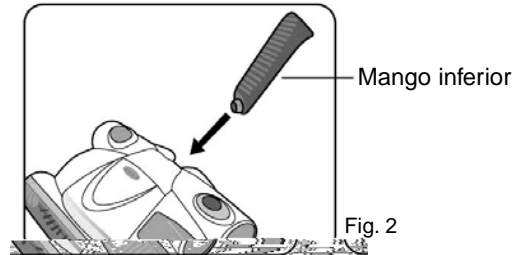
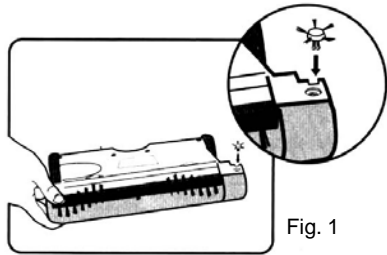

1. En caso de que el accesorio para bordes no esté instalado en la barredora, insértelo en el agujero “cuadrado” debajo del cabezal eléctrico de la barredora. Con cuidado, presiónelo firmemente hasta que enganche en su lugar. (Fig. 1).
2. Inserte el mango inferior, con el extremo más pequeño hacia el cabezal de la barredora. Presione hasta que entre firmemente en su lugar. (Fig. 2)
3. Enganche el tubo telescópico al tubo de extensión empujando el inserto de plástico dentro de la parte inferior del tubo telescópico. (Fig. 3a). Presiónelo hasta que la “pestaña” del inserto de plástico encaje en la ranura del tubo telescópico. Enganche el tubo telescópico al mango superior. (Fig. 3). Coloque el tubo de extensión en el mango inferior de modo que la “pestaña” del inserto de plástico encaje en la ranura del mango inferior. (Fig. 3b).
4. Coloque el mango en la posición vertical de almacenamiento.
5. Conecte el cargador al enchufe de carga del cabezal eléctrico de la barredora. Enchufe el cargador en un tomacorriente común (120V, 60Hz). El indicador rojo de carga se iluminará o parpadeará. Si no lo hace, presione una vez el botón de encendido.

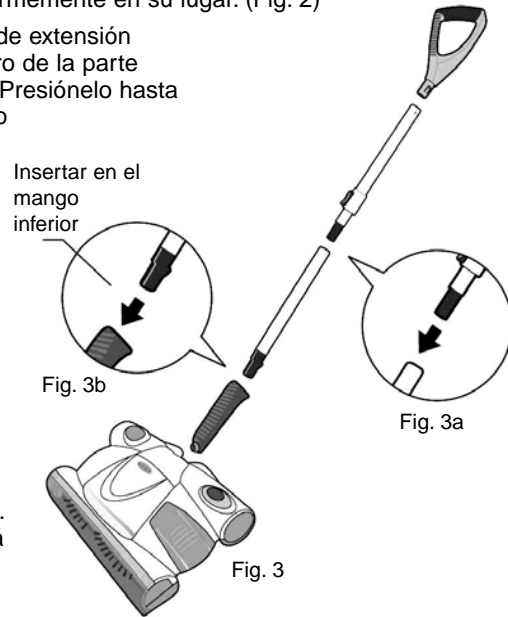

LIMPIEZA DEL CONTENEDOR DE POLVO

Para optimizar el rendimiento, vaciar el contenedor de polvo después de cada uso.

1. Tire del contenedor de polvo del costado de la base. (Fig. 2).

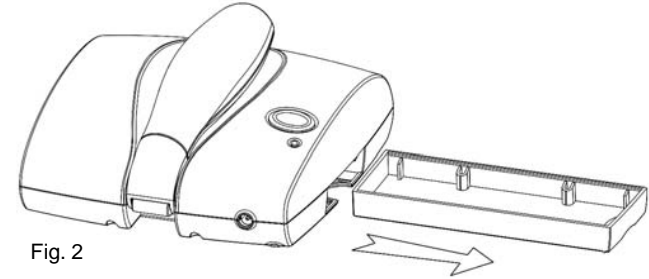

2. Vacíe el contenedor (Fig. 3). Si desea puede lavarlo con agua; pero séquelo completamente antes de reinstalarlo en el barredor.

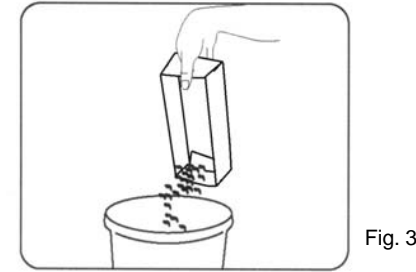

3. Reinstale el contenedor de polvo en el barredor.
4. Desmonte periódicamente la cubierta transparente de la escobilla giratoria del frente de la base del barredor y sáquele las acumulaciones de pelusa, pelos o fibras a la escobilla. Para sacar la cubierta, agarrarla de abajo y tirar de ella hacia arriba hasta que se desenganche de las ranuras de los costados y de las uñas de encima en el barredor. (Fig. 4, Fig. 5)

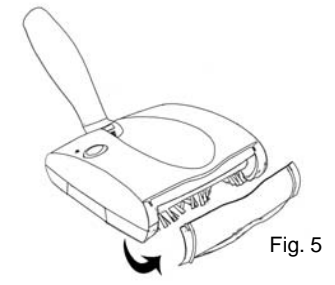
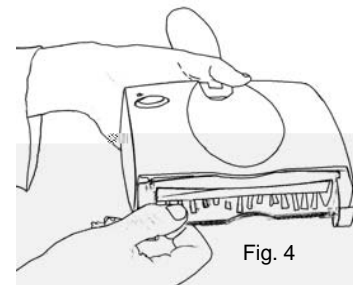

CUIDADO: SIEMPRE USE (ÚNICAMENTE) EL CARGADOR SUMINISTRADO CON LA BARREDORA



PRECAUCIÓN: Cuidar de no encender el barredor accidentalmente mientras lo limpie. No limpie la unidad mientras se esté recargando.

COMO USAR SU BARREDORA INALÁMBRICA

1. **Antes de usarla, asegúrese de que la barredora inalámbrica haya sido cargada inicialmente durante 20 horas.**
Su barredora inalámbrica funcionará correctamente sólo cuando la batería esté completamente cargada. Su barredora funcionará durante un tiempo variable con una carga completa. Esto dependerá del tipo de superficie que limpie. (Durará más en pisos lisos que en alfombras).
2. Presione el botón de encendido para hacer funcionar la unidad. Para apagarla, presione nuevamente el botón. (Fig. 4).

CUIDADO: No debe guardarse ni colocarse ningún artefacto eléctrico o electrónico en zonas con mucho calor o humedad. No guarde su barredora inalámbrica cerca de cocinas, radiadores, calefactores o en un baño o lugares para bañarse.

3. Para ajustar el mango a una posición confortable, aplique presión en la parte superior

LIMPIEZA DEL RECIPIENTE PARA LA TIERRA

Para obtener el mejor rendimiento, limpie el recipiente para la tierra luego de cada uso.

1. Tire del recipiente para la tierra hacia fuera desde el costado. (Fig. 6)
2. Vacíe el contenido del recipiente para la tierra. (Fig. 7). Si lo desea, puede enjuagarlo con agua, pero debe **secarlo completamente** antes de colocarlo nuevamente en la barredora.

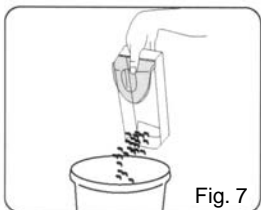
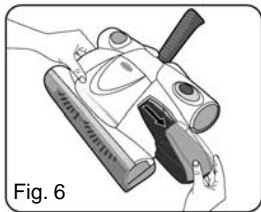

3. Vuelva a colocar el recipiente para la tierra en la barredora.
4. De vez en cuando, quite la cubierta del cepillo del frente de la barredora y saque la acumulación de pelusa, pelos o fibras del cepillo giratorio. Para quitar la cubierta, agárrela por debajo, tire hacia fuera y hacia arriba hasta que se desenganche de las ranuras laterales y de las pestañas de la parte superior. (Fig. 8).

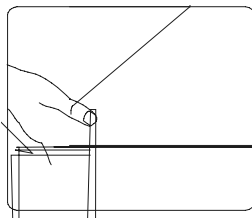

Fig. 8



CUIDADO: No encienda la unidad accidentalmente mientras la limpia. No limpie la unidad mientras se esté cargando.

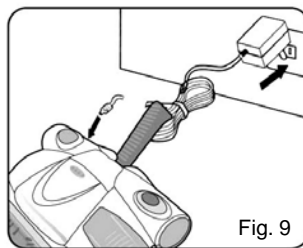

Fig. 9

Nota: Su barredora es muy avanzada y posee controles electrónicos para optimizar la habilidad de limpieza y durabilidad de la barredora. Lea cuidadosamente las siguientes instrucciones para asegurar la utilización de todas las funciones para el mejor rendimiento.

Shark™

BARREDOR INALÁMBRICO DE MANO

3,6 Voltios CD

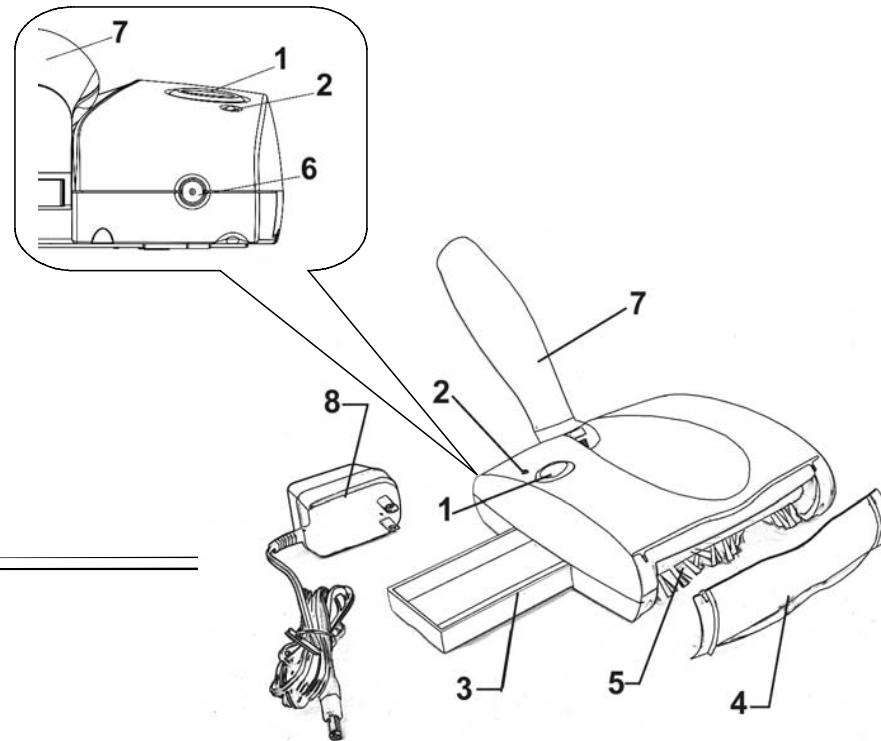

- | | |
|--------------------------------------|------------------------|
| 1. Interruptor | 5. Escobilla Rotatoria |
| 2. Luz Indicadora de Carga | 6. Toma de Carga |
| 3. Contenedor de Polvo | 7. Mango Pivotante |
| 4. Tapa transparente de la Escobilla | 8. Cargador/Adaptador |

NOTA: El barredor inalámbrico se despacha con un paquete de pilas descargadas. Deben cargar

Al usar artefactos eléctricos siempre se deben tomar precauciones básicas de seguridad, incluyendo las siguientes:

LEA TODAS LAS INSTRUCCIONES ANTES DE USAR EL BARREDOR INALÁMBRICO DE MANO

ADVERTENCIA:

1. No recargue esta unidad en exteriores.
2. No use en exteriores ni en superficies mojadas.
3. No permita que se use como juguete. Se debe supervisar estrechamente cuando este artefacto lo usen los niños o se use cerca de ellos.
4. Use sólo como se indica en este manual. Sólo use los accesorios recomendados por el fabricante.
5. No use el cargador si el cordón está dañado. No use este artefacto ni el cargador si es que se ha caído, dañado, dejado a la intemperie o caído en agua. Devuelva el artefacto a **EURO-PRO Operating LLC** para su revisión, reparación o ajuste.
6. No maltrate el cordón cargador. Nunca cargar el adaptador o la base por el cordón ni jalarlo para desconectarlo del tomacorriente, desconéctelo tirando del enchufe no del cordón.
7. Mantenga el cordón del cargador alejado de superficies calientes.
8. Este artefacto incluye pilas recargables de níquel-cadmio que deben desecharse o reciclarse apropiadamente. **No incinere las pilas ni las esponja a temperaturas altas porque podrían explotar.**
9. No agarrar la unidad con las manos mojadas.
10. No introduzca objetos en las aberturas del barredor, ni la haga funcionar si alguna abertura está obstruida. Manténgala limpia, sin pelusas, pelos, acumulaciones de polvo o cualquier otra cosa que obstruya el flujo de aire.
11. Mantenga el cabello, ropa suelta, dedos y todas las partes de su cuerpo alejadas de las aberturas y piezas móviles.

4. Al presionar el botón de encendido, la barredora comenzará a funcionar lentamente antes de alcanzar la velocidad normal. Esto se hace para optimizar la vida útil de todos los componentes de la barredora y es normal.
5. Al encenderla por primera vez, la barredora arrancará en su velocidad máxima "III" para evitar que la unidad se sobrecargue en caso de encenderla en alfombras pesadas. Se pueden seleccionar las otras velocidades presionando el botón de velocidad.
6. Para obtener los mejores resultados de limpieza, use la velocidad "I" (baja) en superficies duras, velocidad "II" (media) en alfombras bajas / alfombrillas, y la velocidad "III" (alta) en alfombras más profundas. Esto es solo una guía y usted encontrará las velocidades óptimas para sus superficies a medida que la use y adquiera experiencia.
7. La barredora tratará de mantener la velocidad automáticamente en todas las superficies. La unidad puede aparentar estar pulsando al usarse, para mantener la velocidad, esto es normal. Si sucede esto, seleccione la siguiente velocidad más alta para un mejor rendimiento.
8. Para proteger su barredora y sus componentes, la barredora cuenta con un circuito electrónico de sobrecarga. Si algo se traba o sobrecarga el sistema del cepillo, los indicadores de velocidad de la unidad parpadearán y la unidad dejará de funcionar, esto es normal. Si ocurre esto, apague la unidad, quite la obstrucción del cepillo y presione

NOTA: Si cuando conecta la unidad para que se recargue **NO** enciende la luz indicadora de recarga, presione el botón de encendido una vez para apagar la unidad. Ahora debe prenderse la luz indicadora de carga.

NOTA: Se alcanzará el rendimiento máximo únicamente luego de haber cargado y descargado la unidad dos (2) o tres (3) veces.

IMPORTANTE: Para mantener el máximo rendimiento de su barredora inalámbrica, se recomienda descargar completamente la unidad, luego recargarla completamente por lo menos una vez por mes.



ADVERTENCIA

- Use únicamente la batería suministrada con la unidad. (parte # X9730)
- No intente remover la batería de la unidad para recargarla.
- Nunca arroje la batería o la unidad al fuego.
- No intente remover o dañar la cubierta de la batería.
- La batería debe reciclarse o descartarse de acuerdo con las reglamentaciones locales al final de su vida útil. Consulte sus Páginas Amarillas o centro de reciclado local por mayor información.

ALMACENAMIENTO DE LA BARREDORA INALÁMBRICA

Su barredora inalámbrica puede almacenarse usando la ranura de la parte de atrás del mango superior para colgarla de un tornillo colocado en la pared u otra superficie vertical. Use un tornillo #6 de cabeza plana con el suplemento adecuado para la superficie en la cual se colgará la barredora, (por ejemplo, gyproc). Permita que la cabeza del tornillo sobresalga unos 3/16" de la superficie de montaje. Siempre vacíe su barredora antes de colgarla.

Cambio del Cepillo Giratorio, Engranajes y Escobilla de Goma



ADVERTENCIA: Tenga cuidado al cambiar el cepillo giratorio y los engranajes para que la unidad no se encienda al presionar en el cabezal eléctrico de la barredora.

1. Quite el tubo de extensión del cabezal eléctrico de la barredora.
2. De vuelta el cabezal eléctrico teniendo cuidado para **no** encenderlo accidentalmente.
3. Quite la cubierta del cepillo. (Fig. 10). (Vea la página 14 por instrucciones detalladas).
4. Presione en la traba de los engranajes y levántelos para removerlos. (Fig. 11 y Fig. 12).
5. Levante el extremo del cepillo y el tope fuera de la ranura. (Fig. 13).
6. Separe el cepillo del cojinete y deslicelo por debajo de la correa para removerlo. (Fig. 14).
7. Inserte el cepillo nuevo colocando primero el extremo opuesto al de la correa en el cojinete. (Fig. 14).
8. Deslice la correa sobre el cepillo.
9. Inserte el otro extremo del cepillo en la ranura. (Fig. 13).
10. Inserte las pestañas de los engranajes en las ranuras correspondientes y presione hasta que encaje en su lugar.
11. Para reemplazar la escobilla de goma, siga las instrucciones anteriores para quitar los engranajes y remueva la escobilla de goma deslizándola de izquierda a derecha. (Fig. 15).

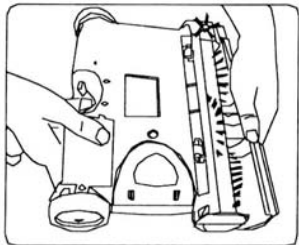

Fig. 10

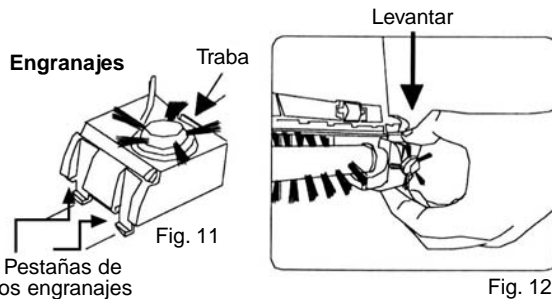

Fig. 11

Fig. 12

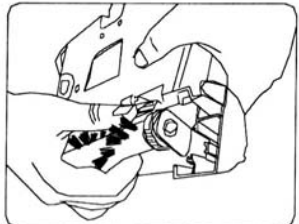

Fig. 13

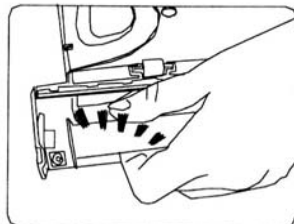

Fig. 14

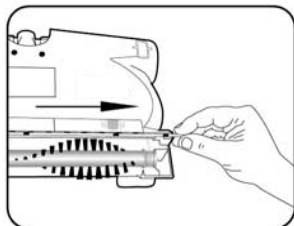

Fig. 15

Model V1730



LIMITED WARRANTY

13" Sweeper:

EURO-PRO Operating LLC warrants this product to be free from defects in material and workmanship for a period of three (3) years from the date of the original purchase, when utilized for normal household use, subject to the following conditions, exclusions and exceptions.

Hand Sweeper:

EURO-PRO Operating LLC warrants this product to be free from defects in material and workmanship for a period of one (1) year from the date of the original purchase, when utilized for normal household use, subject to the following conditions, exclusions and exceptions. If your appliance fails to operate properly while in use under normal household conditions within the warranty period, return the complete appliance and accessories, freight prepaid to:

In US: **EURO-PRO Operating LLC**, 94 Main Mill Street, Door 16, Plattsburgh, N.Y. 12901
In Canada: **EURO-PRO Operating LLC**, 4400 Bois Franc, St. Laurent, Quebec H4S 1A7

If the appliance is found to be defective in material or workmanship, **EURO-PRO Operating LLC** will repair or replace it free of charge. Proof of purchase date and \$ 16.95 to cover the cost of return shipping and handling must be included.*

Non-durable parts including, without limitation, dust cups and brushes which normally require replacement are specifically excluded from warranty.

The liability of **EURO-PRO Operating LLC** is limited solely to the cost of the repair or replacement of the unit at our option. This warranty does not cover normal wear of parts and does not apply to any unit that has been tampered with or used for commercial purposes. This limited warranty does not cover damage caused by misuse, abuse, negligent handling or damage due to faulty packaging or mishandling in transit. This warranty does not cover damage or defects caused by or resulting from damages from shipping or repairs, service or alterations to the product or any of its parts, which have been performed by a repair person not authorized by **EURO-PRO Operating LLC**.

This warranty is extended to the original purchaser of the unit and excludes all other legal and/or conventional warranties. The responsibility of **EURO-PRO Operating LLC** if any, is limited to the specific obligations expressly assumed by it under the terms of the limited warranty. In no event is **EURO-PRO Operating LLC** liable for incidental or consequential damages of any nature whatsoever. Some states/provinces do not permit the exclusion or limitation of incidental or consequential damages, so the above may not apply to you.

This warranty gives you specific legal rights, and you may also have other rights which vary from state to state or province to province.

***Important:** Carefully pack item to avoid damage in shipping. Be sure to include proof of purchase date and to attach tag to item before packing with your name, complete address and phone number with a note giving purchase information, model number and what you believe is the problem with item. We recommend you insure the package (as damage in shipping is not covered by your warranty). Mark the outside of your package "ATTENTION CUSTOMER SERVICE". We are constantly striving to improve our products, therefore the specifications contained herein are subject to change without notice.



OWNERSHIP REGISTRATION CARD For Canadian Consumers Only

Please fill out and mail the product registration card within ten (10) days of purchase in order to validate the foregoing Limited Warranty. The registration will enable us to contact you in the unlikely event of a product safety notification. By returning this card you acknowledge to have read and understood the instructions for use, and warnings set forth in the accompanying instructions.

RETURN TO: EURO-PRO Operating LLC, 4400 Bois Franc, St. Laurent, QC H4S 1A7

V1730

Appliance model

Date purchased

Name of store

Owner's name

Address

City

Prov.

Postal Code

Care and Maintenance

To improve the performance and life of your unit, we recommend you do the following:

1. Once a month clean the unit with a dry cloth, including the chamber into which the dust tray fits. Remove any hair, fiber or other materials that may have built up in the chamber and on the rotating brush.
2. Don't use abrasive materials to clean the hand sweeper. **Do not immerse the unit in water.**
3. Do not pick up liquids or use on wet floors.
4. Do not use on concrete, tar or similar rough surfaces .
5. Don't pick up pieces of string or fabrics with the sweeper.
6. Do not clean tasseled or frayed carpets with the sweeper.
7. To remove the squeegee, turn the screw plug a quarter turn counter clockwise and slide the squeegee out. Slide the new squeegee in and then turn the screw plug a quarter turn clockwise to lock the squeegee in place. For replacement squeegees, call 1 (866) 98SHARK.

TROUBLESHOOTING GUIDE

PROBLEM	POSSIBLE REASON	POSSIBLE SOLUTION
SWEeper WILL NOT OPERATE	<ol style="list-style-type: none"> 1. Batteries discharged. 2. No power in electrical outlet supplying charging adapter. 3. Unit needs servicing. 	<ol style="list-style-type: none"> 1. Charge unit. 2. Check fuse or breaker. Replace fuse/reset breaker. 3. Call Customer Service.
SWEeper WILL NOT PICK-UP	<ol style="list-style-type: none"> 1. Dust container is full. 2. Unit needs recharging. 3. Brush bar dirty. 	<ol style="list-style-type: none"> 1. Empty dust tray. 2. Charge unit. 3. Clean brush bar.
DUST ESCAPING FROM SWEeper	<ol style="list-style-type: none"> 1. Dust tray is full. 2. Brush bar dirty. 	<ol style="list-style-type: none"> 1. Empty dust tray. 2. Clean brush bar.
ROTATING BRUSH WILL NOT PICK UP	<ol style="list-style-type: none"> 1. Unit clogged. 2. Dust tray is full. 	<ol style="list-style-type: none"> 1. Check for excessive material on brush or in bottom of sweeper. Remove obstruction from brushes and/or sweeper. 2. Empty and clean dust tray.
SWEeper WILL NOT CHARGE	<ol style="list-style-type: none"> 1. Electrical outlet not working. 2. Charging Adapter not working. 3. Batteries no longer functioning. 4. On/Off switch is in the ON position. 	<ol style="list-style-type: none"> 1. Check to ensure outlet is working properly. (Easily checked by plugging in another appliance). 2. Replace charging adapter.

Extracción y Descarte de la Batería

NOTA: Si no está seguro de cómo extraer la batería, le sugerimos que lleve su barredora a un técnico calificado en reparación de artefactos pequeños para que lo haga por usted.

Siga los siguientes pasos cuando necesite quitar la batería.

Esta barredora está equipada con una batería de Ni-Cd y necesita descartarla correctamente. Cuando la batería no funcione más, debe ser extraída de la barredora para ser descartada. No extraiga la batería por ningún otro motivo que no sea su descarte. **La batería debe ser reciclada o descartada de acuerdo con las normas locales. Consulte sus Páginas Amarillas o centro de reciclado local por mayor información.**



ADVERTENCIA: Nunca use baterías comunes como reemplazo ya que pueden perder y causar daños. Use únicamente la batería X9730 como repuesto.

Extracción de la Batería

1. Quite el tubo de extensión y el recipiente para la tierra.
2. De vuelta la unidad de modo que la base quede mirando hacia arriba. Tenga cuidado de no encender la unidad. (Fig. 16)
3. Presione la traba y levante la batería. (Fig. 17)
4. Coloque la batería a un lado.
5. Coloque la batería nueva en la unidad. Asegúrese de que la traba encaje en su lugar.



CUIDADO: Este artefacto contiene baterías de Ni-Cd. La batería debe ser reciclada o descartada de acuerdo con las normas locales. Consulte sus Páginas Amarillas o centro de reciclado local para mayor información.

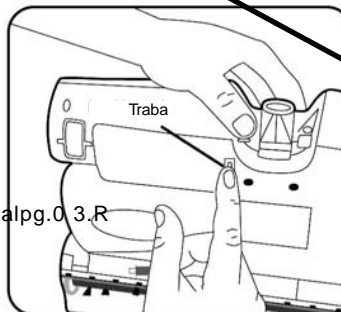

Fig. 16

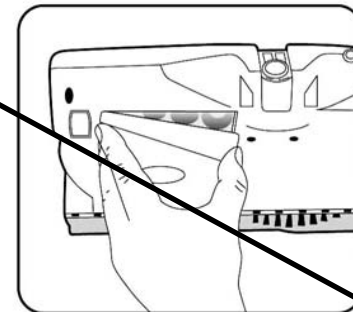

Fig. 17

Cuidado y Mantenimiento

Para mantener el rendimiento y la vida útil de su unidad, le recomendamos lo siguiente:

1. Limpie la unidad con un trapo seco una vez por mes, incluyendo el compartimiento donde se coloca el recipiente para la tierra. Quite los pelos, fibras y cualquier otro material que se haya acumulado en el compartimiento, en el cepillo giratorio o el accesorio para bordes.
2. No utilice materiales abrasivos para limpiar la barredora. **No sumerja la unidad en agua.**
3. No la use para recoger líquidos o sobre pisos mojados.
4. No la use en concreto, alquitrán o superficies ásperas similares.
5. No recoja trozos de soga o tela con la barredora.
6. No limpie alfombras adornadas con borlas o deshilachadas con la barredora.

GUÍA PARA EL DIAGNÓSTICO DE PROBLEMAS

PROBLEMA	POSIBLE CAUSA	POSIBLE SOLUCIÓN
LA BARREDORA NO FUNCIONA	<ol style="list-style-type: none"> 1. Batería descargada. 2. El tomacorriente donde enchufa el cargador no funciona. 3. La unidad necesita ser reparada. 	<ol style="list-style-type: none"> 1. Recargue la unidad. 2. Verifique el fusible o la llave general. Reemplace el fusible/encienda la llave general. 3. Llame al Servicio al Cliente.
LA BARREDORA NO RECOGE	<ol style="list-style-type: none"> 1. Recipiente para la tierra está lleno. 2. La unidad necesita una recarga. 	<ol style="list-style-type: none"> 1. Vacíe el recipiente para la tierra. 2. Recargue la unidad.
SALE TIERRA DE LA BARREDORA	<ol style="list-style-type: none"> 1. Recipiente para la tierra está lleno. 	<ol style="list-style-type: none"> 1. Vacíe el recipiente para la tierra.
CEPILLO GIRATORIO NO RECOGE	<ol style="list-style-type: none"> 1. Unidad tapada. 2. Recipiente para la tierra está lleno. 	<ol style="list-style-type: none"> 1. Verifique que no haya material acumulado en el cepillo o debajo de la barredora. Quite las obstrucciones del cepillo y/o de la barredora. 2. Vacíe y limpie el recipiente para la tierra.
LA BARREDORA NO SE RECARGA	<ol style="list-style-type: none"> 1. El tomacorriente donde enchufa el cargador no funciona. 2. El Cargador no funciona. 3. La batería no funciona más. 	<ol style="list-style-type: none"> 1. Verifique que el tomacorriente funcione correctamente. (Verifíquelo fácilmente enchufando otro artefacto). 2. Reemplace el cargador. 3. Vea como descartar la batería en Pág. 17.

Battery Removal & Disposal

NOTE: If uncertain as to how to remove your battery pack, we suggest you take your sweeper to a reputable small appliance service technician to have this service performed.

Follow these steps when battery removal is required.

This hand sweeper is equipped with Ni-Cd batteries and you need to dispose of them properly. When the batteries are no longer good for use, they must be removed from the sweeper for disposal. Do not remove the batteries for any reason other than disposal of them. **The batteries must be recycled or disposed of in accordance with local regulations. Please consult your Yellow Pages or local recycling center for more information.**



WARNING: You must never use ordinary batteries for replacement as these may leak and cause damage. Use only battery pack XSB705 supplied for replacement by **SHARK**.

Removal of Battery Pack

1. Turn unit over so that the base is facing upwards.
2. With a #1 Phillips screw driver, remove the screw securing the battery pack compartment cover to the unit and place aside. (Fig. 7)
3. Remove the old battery pack from the unit and detach the connector jack from the unit. (Fig. 8)
4. Attach the connector jack from the new battery pack to the female connector jack in the battery compartment.
5. Insert the new battery pack into the battery compartment making sure that all the wiring carefully tucked inside under the battery pack.
6. Replace screw to secure the battery compartment cover to the unit. Do not over tighten.



CAUTION: This appliance contains Ni-Cd batteries. The batteries must be recycled or disposed of in accordance with local regulations. Please consult your Yellow Pages or local recycling center for more information.

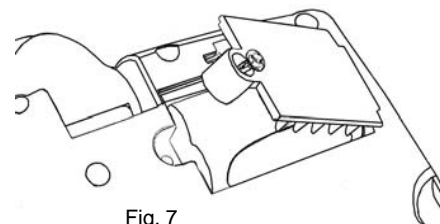

Fig. 7

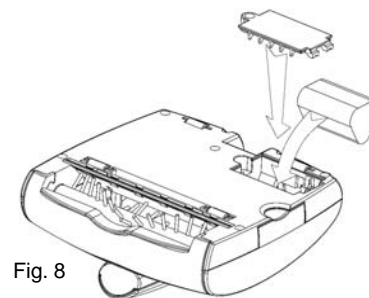
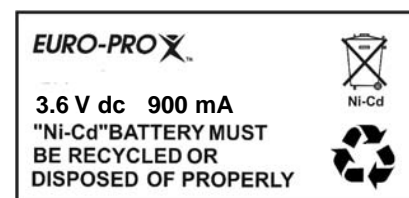

Fig. 8



CHARGING THE CORDLESS HAND SWEEPER

1. Connect the charger plug to the charging jack or hole on the back of the hand sweeper. Plug the the charging adapter into the wall outlet. (120V.,60Hz.) Use only the charger supplied by the manufacturer, rated output DC 6V, 100mA. (Fig. 6),
2. This cordless hand sweeper is powered by Ni-Cd batteries. Before first use, they must be charged for a minimum of 20 hours. When the batteries are charging, charging light indicator on the top of the unit will illuminate to tell you that the unit is charging.
3. Once the batteries are fully charged, the cordless hand sweeper will run for approximately 20-25 minutes before recharging is required.
4. When recharging the unit, the "On/Off" switch must be in the "OFF" position.
5. The charging light indicator on the top of the sweeper will illuminate to indicate that the sweeper is properly charging.
6. To recharge, repeat step #above. Charging times will vary depending upon the amount of usage between charging cycles.

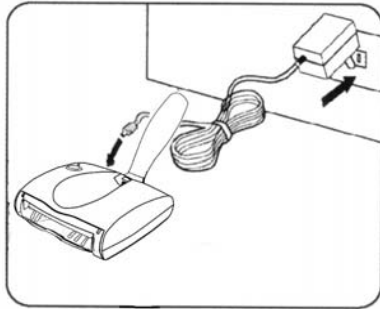

Fig. 6

NOTE: If, when you place the sweeper to recharge and the charging indicator light does **NOT** illuminate, then press the On/Off button once to turn the sweeper off. The charging indicator light should now light up.

NOTE: Peak performance may only be realized after the unit has been charged and discharged two (2) or three (3) times.

IMPORTANT: To maintain peak performance of your cordless hand sweeper, it is recommended that the unit be fully discharged, then completely re-charged at least once a month.

CAUTION

- Use only with the battery pack supplied with the unit.
- Do not attempt to remove the battery pack from the unit to charge it.
- Never attempt to throw the battery pack or unit into a fire or incinerate it.
- Do not attempt to remove or damage the battery casing.
- Battery must be recycled or disposed of properly at the end of it's service life.

MESURES DE PRÉCAUTION IMPORTANTES

Certaines consignes de sécurité de base doivent toujours être respectées lors de l'utilisation d'un appareil électrique, incluant :

LISEZ TOUTES LES CONSIGNES AVANT D'UTILISER VOTRE BALAYEUSE SANS FIL.

AVERTISSEMENT : Afin de réduire les risques d'incendie, de choc électrique et de blessure :

1. Ne chargez pas cet appareil à l'extérieur.
2. N'utilisez pas l'appareil à l'extérieur ou sur des surfaces mouillées.
3. Cet appareil n'est pas un jouet. Une surveillance étroite est nécessaire lorsque utilisé par des enfants ou à proximité des enfants.
4. N'utilisez cet appareil que de la façon décrite dans ce guide. N'utilisez que les accessoires recommandés par le fabricant.
5. N'utilisez pas l'appareil si sa fiche ou son cordon sont endommagés. N'utilisez pas la balayeuse sans fil si elle a été échappée, endommagée, utilisée à l'extérieur ou immergée. Retournez l'appareil à **EURO-PRO Operating LLC** pour vérification, réparation ou réglage.
6. Prenez soin du cordon du chargeur. Ne transportez jamais le chargeur ou sa base en les tenant par le cordon. Ne les débranchez jamais de l'alimentation électrique en tirant sur le cordon. Agrippez plutôt le chargeur et tirez dessus pour le débrancher.
7. Éloignez le cordon du chargeur de toute surface chauffée.
8. Ce produit comprend des piles rechargeables au cadmium-nickel. Les piles doivent être recyclées ou éliminées correctement. **N'incinerez pas les piles et ne les exposez pas à des températures élevées :** elles pourraient exploser.
9. Ne manipulez pas la fiche ou l'appareil en ayant les mains mouillées.
10. Ne mettez aucun objet dans les ouvertures. N'utilisez pas l'appareil si ses ouvertures sont obstruées. Assurez-vous que les ouvertures sont libres de poussière, peluche, cheveux et de tout ce qui pourrait réduire le débit d'air.
11. Tenez toutes les parties du corps, les cheveux, les vêtements lâches et les doigts éloignés des ouvertures et pièces en mouvement.
12. Ne ramassez aucun objet fumant ou brûlant tels que les cigarettes, allumettes ou cendres chaudes.
13. Ne tentez pas de changer d'accessoire pendant que l'appareil est en marche.
14. Soyez particulièrement prudent en nettoyant les escaliers.
15. N'utilisez pas la balayeuse pour aspirer des liquides inflammables ou combustibles comme le carburant, et ne l'utilisez pas dans les endroits où de tels liquides sont présents.
16. Lisez et suivez les consignes d'utilisation figurant sur toute étiquette ou inscription.
17. N'utilisez pas de rallonge avec le chargeur. Branchez le chargeur directement dans une prise électrique. Ne branchez le chargeur que dans une prise électrique standard de 120 V, 60 Hz.
18. **N'utilisez pas la balayeuse sans fil sans son réservoir à poussière.**
19. Rangez la balayeuse sans fil à l'intérieur. Rangez-la après l'avoir utilisée afin d'éviter les accidents.
20. Une fuite des éléments de la pile pourrait survenir sous des conditions extrêmes. Si ce liquide composé de 20 à 30 pourcent d'une solution d'hydroxyde de potassium touche votre peau, lavez-vous immédiatement avec de l'eau et du savon ou neutralisez la zone touchée avec un acide doux, tel du jus de citron ou du vinaigre. Si le liquide pénètre vos yeux, rincez-les immédiatement à l'eau propre pendant au moins 10 minutes et consultez un médecin.
21. N'utilisez la balayeuse sans fil qu'à l'intérieur, sur des surfaces sèches.
22. N'utilisez pas cet appareil pour un usage autre que ceux décrits dans ce guide.
23. Ne tentez pas d'utiliser le chargeur avec un autre produit. Ne tentez pas de charger ce produit avec un autre chargeur. **Utilisez seulement le chargeur de modèle TechWorld AD-1215-UL8 fourni avec cet appareil.**
24. L'appareil doit être débranché de l'alimentation lorsque vous retirez la pile.

**CONSERVEZ CES INSTRUCTIONS
USAGE DOMESTIQUE SEULEMENT**

Shark™

Modèle : V1730
8,4 volts CC

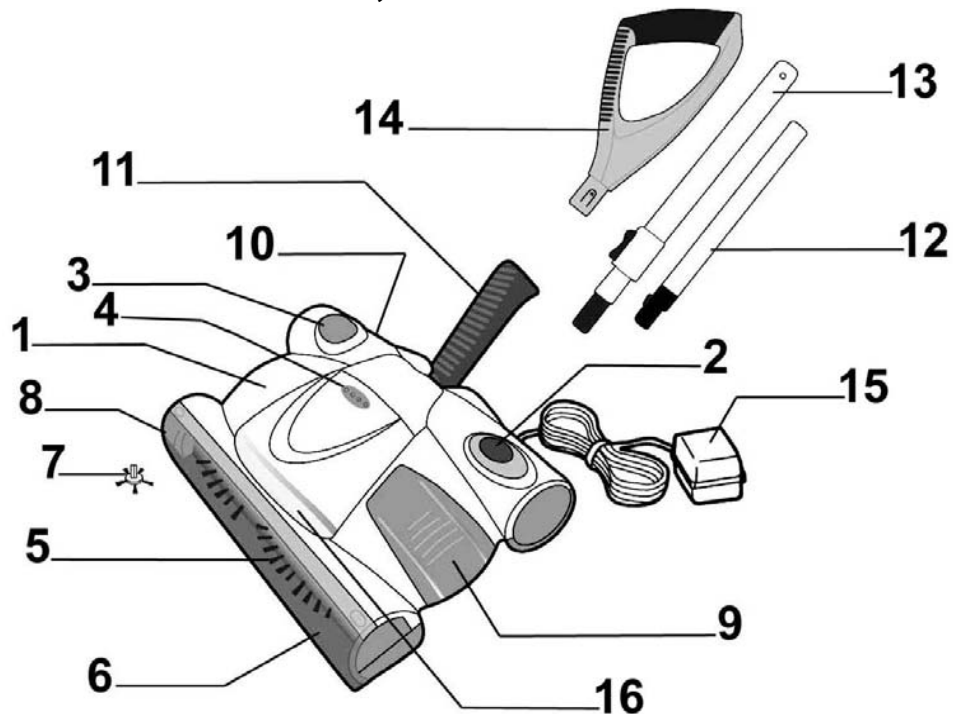

- | | |
|---|--|
| 1. Électrobrosse balayeuse | 9. Coupelle à poussière (réservoir) |
| 2. Bouton d'alimentation On/Off | 10. Prise de chargement |
| 3. Contrôleur de vitesse | 11. Poignée inférieure |
| 4. Indicateurs lumineux de chargement/vitesse | 12. Tube de rallonge |
| 5. Brosse rotative | 13. Tube télescopique |
| 6. Couvercle de la brosse | 14. Poignée supérieure |
| 7. Outil d'angle | 15. Adaptateur de chargement : n'utilisez que le TechWorld AD-1215-UL8 |
| 8. Boîtier de vitesse | 16. Phare |

Les illustrations peuvent différer du produit lui-même.

REMARQUE : Les piles de la balayeuse sans fil de modèle V1730 ne sont pas chargées avant sa sortie d'usine. L'appareil doit être chargé pendant 20 heures avant la première utilisation. N'utilisez que les piles de rechange X9730.

CLEANING THE DUST TRAY

To achieve the best performance, empty the dust tray after each use.

1. Pull the dust tray straight out from the side. (Fig. 2)

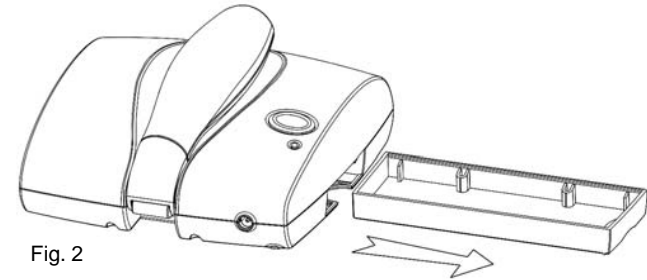

2. Empty dust tray contents. (Fig. 3) If desired- you may rinse the dust tray with water to clean - but **dry thoroughly** before replacing into the hand sweeper.

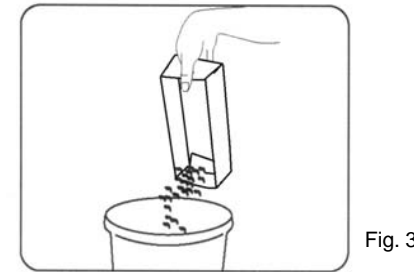

3. Replace dust tray into cordless hand sweeper.
4. Periodically remove the transparent brush cover on the front of the cordless hand sweeper and remove any build up of lint, hair or fiber on the rotating brush. To remove the transparent cover - grip the cover from the bottom, pull down and out until the cover unlocks from the bottom slots and tabs located on the top of the sweeper. (Fig. 4, Fig. 5)

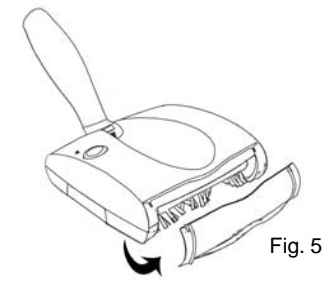
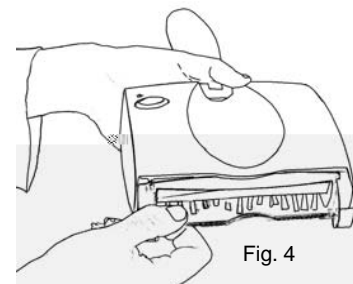

CAUTION: Do not accidentally turn unit on while cleaning.
Do not clean while unit is charging.

HOW TO OPERATE YOUR CORDLESS HAND SWEEPER

Before you start:

Your Cordless Hand Sweeper will require very little assembly. You should remove it from the carton and familiarize yourself with all the components listed as per the parts drawing (pg. 31) This will help you in the assembly and operation of your cordless hand sweeper.

1. **Before using, please ensure that the cordless hand sweeper has been initially charged for 20 hours.** Your cordless sweeper will only operate properly when the batteries are fully charged. When fully charged, your sweeper will operate for approximately 20-25 minutes - dependent upon the type of use (example - counters/tabletops or upholstery).
2. Push the On/Off switch to operate the unit. To turn off, press switch again. (Fig. 1)
NOTE: Do not operate the hand sweeper without the dust tray in place.

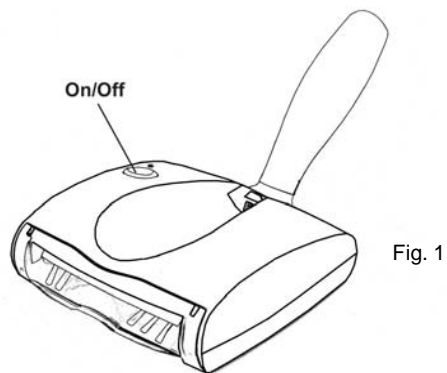

CAUTION: Any electronic or electrical appliance should not be stored in or exposed to areas of high heat or humidity. Do not store your cordless hand sweeper close to stoves, radiators, furnaces or in a bathroom or bathing area.

ASSEMBLAGE DE VOTRE BALAYEUSE SANS FIL

Avant de commencer :

Votre balayeuse sans fil ne nécessite qu'un léger assemblage. Retirez l'appareil de son emballage et familiarisez-vous avec ses composants, énumérés sous la figure éclatée (p. 20). Ceci vous aidera à assembler et à faire fonctionner votre balayeuse sans fil.

Remarque : L'adaptateur de chargement est à l'intérieur de la coupelle à poussière.

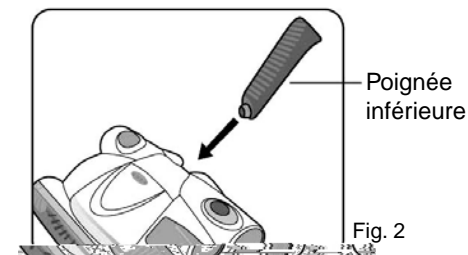
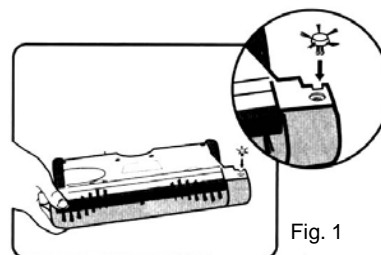

1. Si l'outil à angle n'est pas attaché à la balayeuse, insérez-le dans la fente « carrée », sous le plancher de l'électrobrosse balayeuse. Poussez délicatement mais fermement jusqu'à ce que l'outil à angle se verrouille en position (fig. 1).
2. Insérez la petite extrémité de la poignée inférieure dans l'électrobrosse balayeuse. Poussez fermement jusqu'à ce qu'elle soit en position (fig. 2).

3. Attachez le tube télescopique au tube de rallonge en poussant sur le joint de plastique vers la portion inférieure du tube télescopique (fig. 3a). Poussez jusqu'à ce que l'« onglet » du joint de plastique se verrouille dans l'ouverture du tube télescopique.

4. Poussez sur le tube télescopique vers l'intérieur de la poignée supérieure (fig. 3). Insérez le tube de rallonge dans la poignée inférieure de sorte que l'« onglet » du joint de plastique se verrouille dans l'ouverture de la poignée inférieure (fig. 3b).
5. Placez la poignée en position verticale de rangement.

5. Branchez l'adaptateur de chargement dans la prise de chargement de l'électrobrosse balayeuse. Branchez le cordon de l'adaptateur de chargement dans une prise électrique standard (120 V, 60 Hz). L'indicateur de chargement rouge devrait s'allumer ou clignoter. Sinon, enfoncez une fois le bouton On/Off.

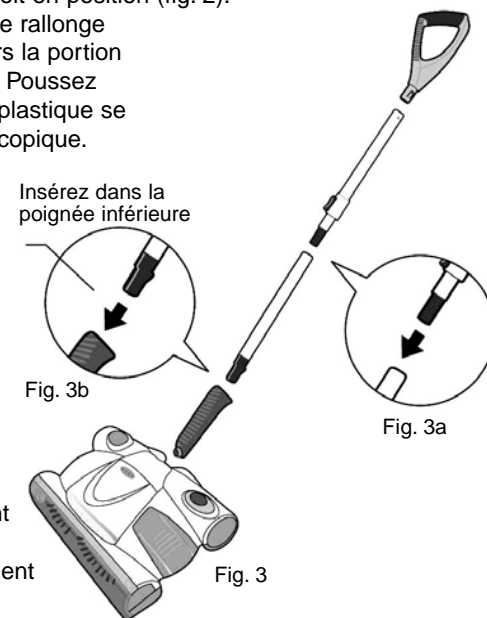

MISE EN GARDE : UTILISEZ TOUJOURS ET SEULEMENT L'ADAPTATEUR FOURNI AVEC LA BALAYEUSE

UTILISATION DE VOTRE BALAYEUSE SANS FIL

1. Avant l'utilisation, assurez-vous que la balayeuse sans fil a été chargée durant 20 heures.

Votre balayeuse sans fil ne fonctionnera correctement que lorsque les piles sont entièrement chargées. Votre balayeuse fonctionnera pendant une durée variée lorsque entièrement chargée. Cette durée dépendra du type de surface nettoyée (la durée sera plus longue sur des planchers nus que sur des tapis).

2. Appuyez sur le bouton On/Off afin de mettre l'appareil en marche. Pour l'éteindre, appuyez à nouveau sur le bouton (fig. 4).

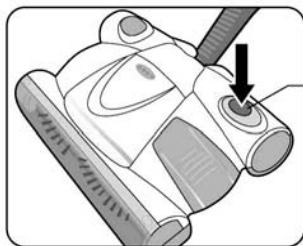

Bouton d'alimentation
On/Off

Fig. 4



MISE EN GARDE : Un appareil électronique ou électrique ne doit pas être rangé ni exposé à l'humidité ou à des températures élevées. Ne rangez pas votre balayeuse sans fil près d'un four, radiateur, fournaise ou dans une salle de bain ou un lieu de baignade.

3. Afin de placer la poignée en position confortable, appliquez une pression sur le dessus de l'électrobrosse à l'aide de votre pied pendant que vous tirez la poignée vers l'arrière (fig. 5).

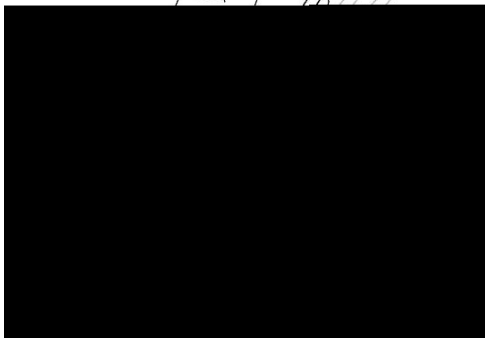

4. Pour changer la vitesse de la balayeuse, appuyez sur le bouton de contrôle de la vitesse. En le maintenant enfoncé, vous verrez changer l'indicateur lumineux de vitesse. Si une lumière s'allume, vous êtes en basse vitesse; deux lumières, vitesse moyenne; trois lumières, grande vitesse.
5. Si le rouleau de la brosse se bloque, toutes les lumières clignoteront. Si ceci devait arriver, éteignez l'appareil, retirez toute obstruction de la barre de la brosse et redémarrez l'appareil.

Shark™

CORDLESS HAND SWEEPER

3.6 Volt DC

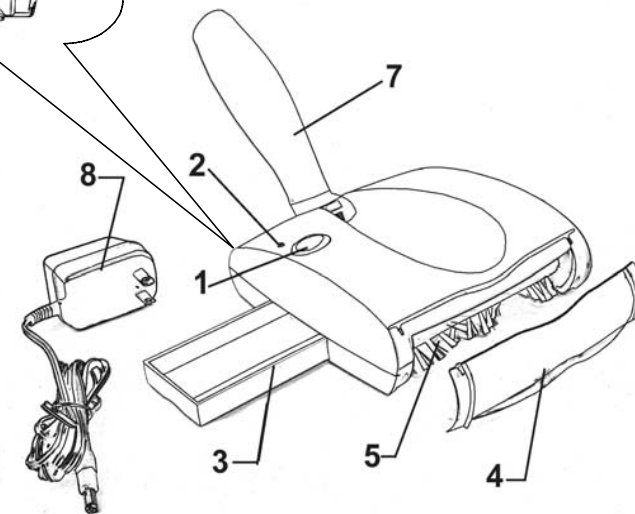
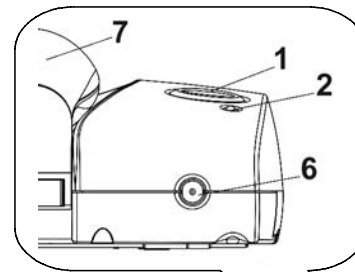

- | | |
|-----------------------------|---------------------|
| 1. On / Off Switch | 5. Rotating Brush |
| 2. Charging Light Indicator | 6. Charging Jack |
| 3. Dust Tray | 7. Pivoting Handle |
| 4. Transparent Brush Cover | 8. Charging Adapter |

NOTE: Cordless Hand Sweeper is shipped with the batteries uncharged. Charging of the unit for 20 hours prior to first use is required. Use replacement battery # XSB705 only.

IMPORTANT SAFEGUARDS

When using an electrical appliance, basic safety precautions should always be observed, including the following

READ ALL INSTRUCTIONS BEFORE USING YOUR CORDLESS HAND SWEEPER.

! WARNING: To reduce the risk of fire, electrical shock, or injury:

1. Do not charge this unit outdoors.
2. Do not use outdoors or on wet surfaces.
3. Do not allow to be used as a toy. Close attention is necessary when used by or near children.
4. Use only as described in this manual. Use only manufacturer's recommended attachments.
5. Do not use with damaged cord or plug. Do not use cordless hand sweeper if it has been dropped, damaged, left outdoors, or dropped in water. Return it to **EURO-PRO Operating LLC** for examination, repair or adjustment.
6. Do not abuse the charger cord. Never carry the charger or base by the cord or yank to disconnect from an outlet; instead grasp the charger and pull to disconnect.
7. Keep charger cord away from heated surfaces.
8. This product includes rechargeable nickel cadmium batteries. Batteries must be recycled or disposed of properly. **Do not incinerate batteries or expose to high temperatures**, as they may explode.
9. Do not handle plug or appliance with wet hands.
10. Do not put any object into openings. Do not use with any opening blocked; keep free of dust, lint, hair and anything that may reduce air flow.
11. Keep hair, loose clothing, fingers, and all parts of body away from openings and moving parts.
12. Do not pick up anything that is burning or smoking, such as cigarettes, matches, or hot ashes.
13. Do not use to pick up flammable or combustible liquids such as gasoline or use in areas where they may be present.
14. Do not use charger with an extension cord. Plug charger directly into an electrical outlet. Use charger only in a standard (120V., 60Hz) electrical outlet.
15. Keep end of rotating brush and other openings away from your face and body.
16. **Do not use the cordless hand sweeper without dust container in place.**
17. Store the cordless hand sweeper indoors. Store after use to prevent accidents.
18. Leaks from battery cells can occur under extreme conditions. If the liquid, which is 20-35% solution of potassium hydroxide, gets on the skin - wash immediately with soap and water or neutralize with a mild acid such as lemon juice or vinegar. If the liquid gets into the eyes, flush them immediately with clean water for a minimum of 10 minutes and seek medical attention.
19. Use only on dry, indoor surfaces.
20. Do not use for any purpose other than described in this user's guide.
21. Do not attempt to use the charger with any other product or attempt to charge this product with another charger. **Use only the charger supplied with this appliance.**
22. The battery is to be recycled or disposed of safely.
23. The appliance must be disconnected from the supply when removing the battery.

**SAVE THESE INSTRUCTIONS
FOR HOUSEHOLD USE ONLY**

NETTOYAGE DU RÉSERVOIR À POUSSIÈRE

Afin d'obtenir un rendement supérieur, videz le réservoir à poussière après chaque utilisation.

1. Retirez le réservoir à poussière en le tirant directement du côté de l'appareil (fig. 6).
2. Videz le réservoir à poussière (fig. 7). Si vous le désirez, vous pouvez le rincer à l'eau afin de le nettoyer. Assurez-vous cependant qu'il soit entièrement sec avant de le remettre dans la balayeuse.

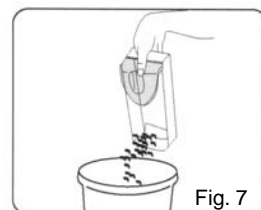
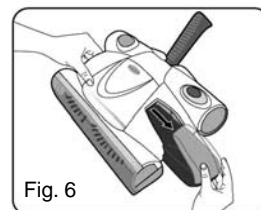

3. Replacez le réservoir à poussière sur la balayeuse sans fil.
4. Retirez périodiquement le couvercle de la brosse du devant de la balayeuse sans fil et éliminez toute accumulation de peluche, cheveux ou fibres de la brosse rotative. Pour retirer le couvercle, agrippez-le par le bas, tirez-le vers l'extérieur et vers le haut, jusqu'à ce qu'il se dégage des fentes latérales et des onglets situés sur le dessus de la balayeuse (fig. 8).

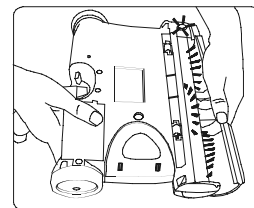

Fig. 8



MISE EN GARDE : Ne mettez pas l'appareil en marche pendant que vous le nettoyez. Ne nettoyez pas l'appareil pendant qu'il se charge.

CHARGEMENT DE VOTRE BALAYEUSE SANS FIL

1. Branchez la fiche du chargeur dans la prise de chargement située à l'arrière de la balayeuse. Branchez l'adaptateur de chargement dans la prise murale (120 V, 60 Hz). Utilisez seulement le TechWorld AD-1215-UL8 (fig. 9).
2. Cette balayeuse sans fil est alimentée par des piles ni-cad. Ces piles doivent être chargées durant un minimum de 20 heures avant la première utilisation.
3. Lorsque vous rechargez l'appareil, le bouton On/Off doit être à la position « Off ».
4. L'indicateur de chargement lumineux sur le dessus de la balayeuse clignote pour indiquer que la balayeuse se charge correctement.
5. L'indicateur de chargement s'allume et cesse de clignoter lorsque la batterie est entièrement chargée.
6. Pour recharger, répétez l'étape 1 ci-dessus. La durée de chargement dépendra de l'utilisation entre chaque cycle.

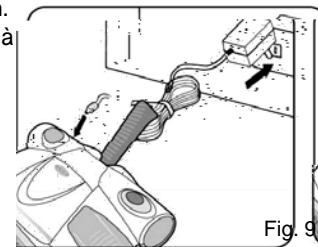

Fig. 9

Remarque : Votre balayeuse est à la fine pointe de la technologie et dispose de commandes électroniques qui optimisent son pouvoir nettoyant et sa durée de vie. Veuillez lire les instructions suivantes attentivement afin de vous assurer que toutes les fonctions sont utilisées pour assurer un meilleur rendement.

1. Lorsque vous chargez la balayeuse, l'indicateur de pile ou de chargement clignote jusqu'à ce que l'appareil soit entièrement chargé, pour demeurer ensuite allumé.
2. Lorsque l'appareil fonctionne, l'indicateur de pile prend d'abord la couleur verte, puis tourne au orange lorsque la pile a été utilisée à environ 70 %. Un clignotement orange indique que l'appareil doit être rechargé. La balayeuse empêchera les piles d'être trop déchargées en faisant clignoter l'indicateur de piles et le phare, pour ensuite cesser de fonctionner. Ceci est normal : vous n'avez qu'à recharger entièrement la balayeuse.
3. Lorsque vous rechargez la balayeuse après l'avoir entièrement déchargée, la durée de chargement minimum nécessaire au fonctionnement de l'appareil est de 1 heure.

4. Lorsque le bouton On/Off est relâché, la balayeuse atteint lentement sa vitesse. Ceci est normal et permet d'optimiser la durée de vie de tous les composants de la balayeuse.
5. À la mise en marche initiale, la balayeuse démarre à la vitesse « III » afin d'éviter de surcharger l'appareil sur les tapis épais. Des vitesses différentes peuvent être sélectionnées en enfonçant le contrôleur de vitesse.
6. Pour un meilleur rendement de nettoyage, utilisez la vitesse « I » (faible) sur les surfaces solides, la vitesse « II » (moyenne) sur les carpettes et tapis courts, et la vitesse « III » (élevée) sur les tapis plus épais. Il s'agit là de lignes directrices. Vous découvrirez la vitesse optimale pour les surfaces et les débris à ramasser avec l'usage et l'expérience.
7. La balayeuse tentera automatiquement de conserver sa vitesse sur toutes les surfaces. L'appareil peut sembler vibrer durant l'utilisation en tentant de conserver sa vitesse : ceci est normal. Sélectionnez alors la vitesse suivante afin d'atteindre le rendement optimal.
8. Pour protéger votre balayeuse et ses composants, la balayeuse est dotée d'un circuit de surtension électronique. Si quelque chose bloquait ou créait une surtension du système de barre de la brosse, les indicateurs de vitesse de l'appareil clignoteront et l'appareil cessera de fonctionner : ceci est normal. Si ceci devait arriver, éteignez l'appareil, retirez toute obstruction de la barre de la brosse et redémarrez l'appareil.

REMARQUE : Si vous placez la balayeuse sur le chargeur et que l'indicateur lumineux **NE S'ALLUME PAS**, appuyez sur le bouton On/Off une fois pour éteindre la balayeuse. L'indicateur de chargement devrait alors s'allumer.

REMARQUE : Un rendement optimal ne pourra être atteint qu'après deux (2) ou trois (3) chargements et déchargements.

IMPORTANT : Pour assurer un rendement optimal de votre balayeuse sans fil, il est conseillé de la décharger entièrement pour ensuite la recharger entièrement, au moins une fois par mois.



MISE EN GARDE

- Utilisez seulement le chargeur de pile fourni avec cet appareil (article X9730).
- Ne retirez pas le bloc-pile de l'appareil pour le recharger.
- Ne jetez jamais le bloc-pile ou l'appareil dans le feu ou dans un incinérateur.
- Ne retirez pas et n'endommagez pas l'étui de la pile.
- Les piles doivent être recyclées ou éliminées correctement selon la réglementation locale à la fin de leur durée de vie utile. Veuillez consulter vos Pages jaunes ou votre centre de recyclage local pour plus de renseignements.

RANGEMENT DE VOTRE BALAYEUSE SANS FIL

Pour ranger votre balayeuse sans fil, vous n'avez qu'à la suspendre sur une vis murale ou sur une autre surface verticale à l'aide de la fente située à l'endos de la poignée supérieure. Utilisez une vis à tête plate ou à tête cylindrique bombée numéro 6, d'un matériau approprié pour la surface sur laquelle la balayeuse reposera (ex. : gypse). Laissez la tête de la vis dépasser de la surface d'environ 3/16 po. Videz toujours votre balayeuse avant de la suspendre pour la ranger.



Cordless Hand Sweeper Barredor Inalámbrico de Mano Balayeuse à main sans fil

OWNER'S MANUAL MANUAL DEL PROPIETARIO GUIDE DU PROPRIÉTAIRE

3.6 Volt DC-3,6 Voltios CD- 3,6 Volts CC

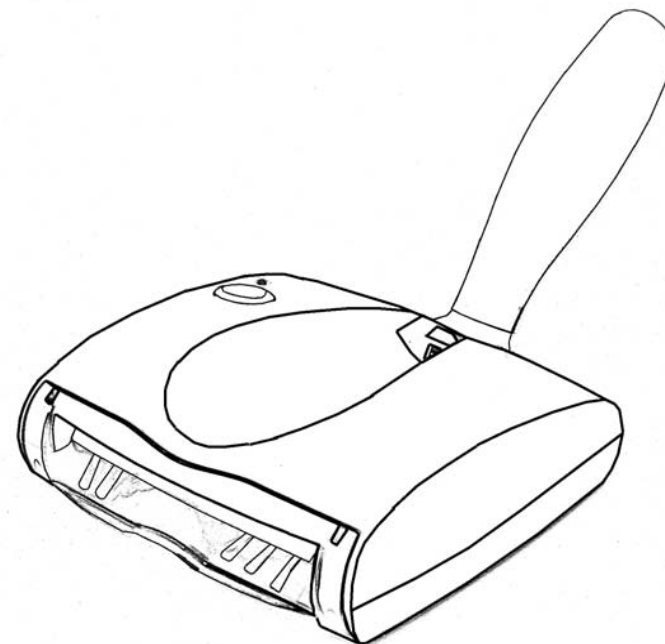

USA: *EURO-PRO Operating LLC*
94 Main Mill Street, Door 16
Plattsburgh, N.Y. 12901

Canada: *EURO-PRO Operating LLC*
4400 Bois Franc
St-Laurent, QC H4S 1A7

1 (866) 98SHARK (987-4275)

www.sharkvac.com



Changement de la brosse rotative, du boîtier de vitesse et de la raclette



AVERTISSEMENT : Lorsque vous changez la brosse rotative et le boîtier de vitesse, prenez garde à ne pas mettre l'appareil en marche en enfonçant l'électrobrosse balayeuse.

1. Retirez la poignée du tube de rallonge de l'électrobrosse balayeuse.
2. Tournez l'électrobrosse balayeuse à l'envers en prenant garde à ne pas mettre l'appareil en marche accidentellement.
3. Retirez le couvercle de la brosse (fig. 10 – consultez la page 23 pour des instructions détaillées).
4. Enfoncez l'onglet de verrouillage du boîtier de vitesse (fig. 11 et fig. 12).
5. Retirez le bouchon de la barre de la brosse hors de la fente (fig. 13).
6. Retirez la barre de la brosse hors de la bague et passez-la à côté de la courroie pour la retirer de la balayeuse (fig. 14).
7. Insérez la nouvelle barre de brosse dans la bague située à l'opposé de la courroie de transmission en premier (fig. 14).
8. Faites passer la courroie par-dessus le bouchon de la barre de la brosse.
9. Insérez la barre de la brosse dans la fente (fig. 13).
10. Insérez les onglets du boîtier de vitesse dans les fentes à onglet et enfoncez le boîtier jusqu'à ce qu'il se verrouille en position.
11. Pour remplacer la raclette, suivez les instructions de retrait du boîtier de vitesse ci-dessus et faites glisser la raclette de gauche à droite.

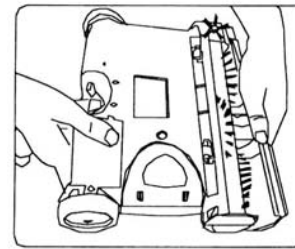

Fig. 10

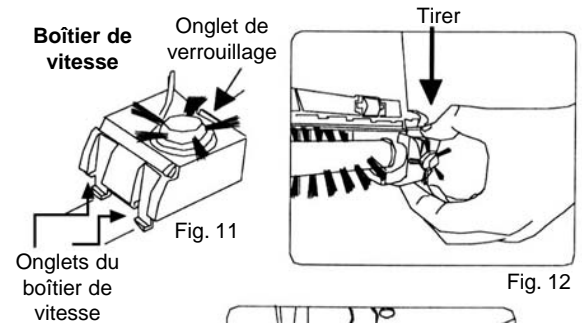

Fig. 11
Onglets du boîtier de vitesse

Fig. 12

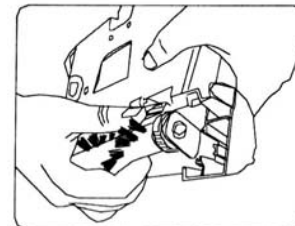

Fig. 13

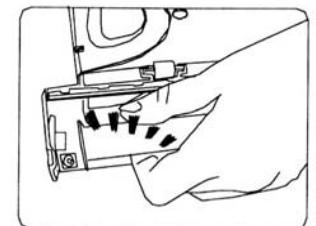

Fig. 14

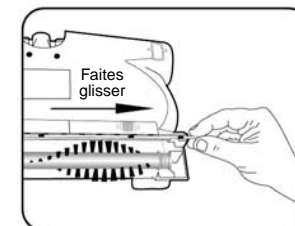

Fig. 15

Retrait et élimination de la pile

REMARQUE : Si vous n'êtes pas certain de la façon de retirer votre bloc-pile, nous vous suggérons d'emporter votre balayeuse à un technicien de petits électroménagers réputé afin qu'il le fasse pour vous.

Suivez ces étapes lorsque le retrait de la pile est nécessaire.

Cette balayeuse est dotée de piles ni-cad. Vous devez les éliminer correctement. Lorsque les piles ne sont plus en état de fonctionner, elles doivent être retirées de la balayeuse et éliminées. Ne retirez pas les piles pour une raison autre que leur élimination. **Les piles doivent être recyclées ou éliminées correctement selon la réglementation locale. Veuillez consulter vos Pages jaunes ou votre centre de recyclage local pour plus de renseignements.**



AVERTISSEMENT : N'utilisez jamais de piles ordinaires en remplacement : elles pourraient couler et endommager l'appareil. N'utilisez que les blocs-pile de rechange X9730.

Retrait du bloc-pile

1. Retirez la poignée de rallonge et la coupelle à poussière.
2. Retournez l'appareil à l'envers. Prenez soin de ne pas mettre l'appareil en marche (fig. 16).
3. Poussez sur l'onglet de verrouillage et tirez sur le bloc-pile.
4. Mettez le bloc-pile de côté.
5. Insérez le nouveau bloc-pile dans l'appareil. Assurez-vous que les onglets se verrouillent en position.



MISE EN GARDE : Cet appareil contient des piles ni-cad. Les piles doivent être recyclées ou éliminées correctement selon la réglementation locale. Veuillez consulter vos Pages jaunes ou votre centre de recyclage local pour plus de renseignements.

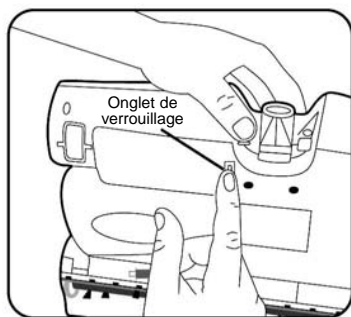

Fig. 16

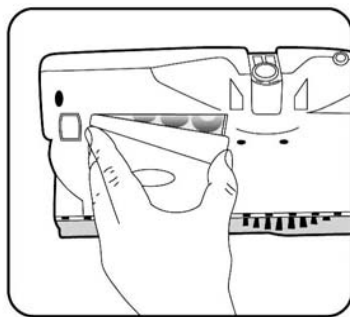

Fig. 17

Soins et entretien

Afin d'augmenter le rendement et la durée de vie de votre appareil, nous vous recommandons de respecter les consignes suivantes :

1. Une fois par mois, nettoyez l'appareil à l'aide d'un linge sec, incluant le réceptacle du réservoir à poussière. Retirez tout cheveu, fibre ou autre produit ayant pu s'accumuler dans le réceptacle, sur la broche rotative ou sur l'outil à angle.
2. N'utilisez pas de produit abrasif pour nettoyer la balayeuse. **N'immergez pas cet appareil.**
3. Ne ramassez pas de liquide avec cet appareil et ne l'utilisez pas sur les planchers mouillés.
4. N'utilisez pas l'appareil sur le ciment, le goudron ou d'autres surfaces dures similaires.
5. Ne ramassez pas de fil ou de tissu avec la balayeuse.
6. Ne nettoyez pas de tapis effiloché ou de Malte avec la balayeuse.

GUIDE DE DÉPANNAGE

PROBLÈME	CAUSE PROBABLE	SOLUTION POSSIBLE
LA BALAYEUSE NE FONCTIONNE PAS	<ol style="list-style-type: none"> 1. Les piles sont déchargées. 2. La prise alimentant l'adaptateur de chargement ne fonctionne pas. 3. L'appareil doit être réparé. 	<ol style="list-style-type: none"> 1. Chargez l'appareil. 2. Vérifiez le fusible ou le disjoncteur. Remplacez le fusible ou réinitialisez le disjoncteur. 3. Téléphonez au service à la clientèle.
LA BALAYEUSE N'ASPIRE PAS	<ol style="list-style-type: none"> 1. Le réservoir à poussière est plein. 2. L'appareil doit être rechargé. 	<ol style="list-style-type: none"> 1. Videz le réservoir à poussière. 2. Chargez l'appareil.
DE LA POUSSIÈRE S'ÉCHAPPE DE LA BALAYEUSE	<ol style="list-style-type: none"> 1. Le réservoir à poussière est plein. 	<ol style="list-style-type: none"> 1. Videz le réservoir à poussière.
LA BROSSE ROTATIVE N'ASPIRE PAS	<ol style="list-style-type: none"> 1. L'appareil est bloqué. 2. Le réservoir à poussière est plein. 	<ol style="list-style-type: none"> 1. Vérifiez l'absence de tout produit en trop sur la brosse ou au fond de la balayeuse. Retirez les obstructions des brosses et/ou de la balayeuse. 2. Videz et nettoyez le réservoir à poussière.
LA BALAYEUSE NE SE RECHARGE PAS	<ol style="list-style-type: none"> 1. La prise électrique ne fonctionne pas. 2. L'adaptateur de chargement ne fonctionne pas. 3. Les piles ne fonctionnent plus. 	<ol style="list-style-type: none"> 1. Vérifiez que la prise fonctionne correctement (en y branchant un autre appareil). 2. Remplacez l'adaptateur de chargement. 3. Consultez la section portant sur l'élimination des piles, p. 26.