

Pioneer

DJ MIXER

MESA DE MEZCLAS DJ

DJ混音器

DJM-2000

<http://www.prodjnet.com/support/>

The Pioneer website listed above provides answers to frequently asked questions, information about software, and other up-to-date data of assistance to our customers.

El sitio Web de Pioneer arriba mencionado ofrece asistencia a los clientes con respuestas a las preguntas más frecuentes, información sobre el software y otros datos actualizados.

上述先鋒網站提供常見問題的答案、軟體資訊，以及其他最新的輔助資料。

Operating Instructions

Manual de instrucciones

操作手冊

Thank you for buying this Pioneer product. Please read through these operating instructions so you will know how to operate your model properly. After you have finished reading the instructions, put them away in a safe place for future reference. In some countries or regions, the shape of the power plug and power outlet may sometimes differ from that shown in the explanatory drawings. However the method of connecting and operating the unit is the same.

IMPORTANT



The lightning flash with arrowhead symbol, within an equilateral triangle, is intended to alert the user to the presence of uninsulated "dangerous voltage" within the product's enclosure that may be of sufficient magnitude to constitute a risk of electric shock to persons.

CAUTION

**RISK OF ELECTRIC SHOCK
DO NOT OPEN**

CAUTION:
TO PREVENT THE RISK OF ELECTRIC SHOCK, DO NOT REMOVE COVER (OR BACK). NO USER-SERVICEABLE PARTS INSIDE. REFER SERVICING TO QUALIFIED SERVICE PERSONNEL.



The exclamation point within an equilateral triangle is intended to alert the user to the presence of important operating and maintenance (servicing) instructions in the literature accompanying the appliance.

D3-4-2-1-1_A1_En

Replacement and mounting of an AC plug on the power supply cord of this unit should be performed only by qualified service personnel.

IMPORTANT: THE MOULDED PLUG

This appliance is supplied with a moulded three pin mains plug for your safety and convenience. A 10 amp fuse is fitted in this plug. Should the fuse need to be replaced, please ensure that the replacement fuse has a rating of 10 amps and that it is approved by ASTA or BSI to BS1362.

Check for the ASTA mark  or the BSI mark  on the body of the fuse.

If the plug contains a removable fuse cover, you must ensure that it is refitted when the fuse is replaced. If you lose the fuse cover the plug must not be used until a replacement cover is obtained. A replacement fuse cover can be obtained from your local dealer.

If the fitted moulded plug is unsuitable for your socket outlet, then the fuse shall be removed and the plug cut off and disposed of safely. There is a danger of severe electrical shock if the cut off plug is inserted into any 13 amp socket.

If a new plug is to be fitted, please observe the wiring code as shown below. If in any doubt, please consult a qualified electrician.

IMPORTANT: The wires in this mains lead are coloured in accordance with the following code:

Blue : Neutral Brown : Live

As the colours of the wires in the mains lead of this appliance may not correspond with the coloured markings identifying the terminals in your plug, proceed as follows:

- The wire which is coloured BLUE must be connected to the terminal which is marked with the letter **N** or coloured BLACK.
- The wire which is coloured BROWN must be connected to the terminal which is marked with the letter **L** or coloured RED.

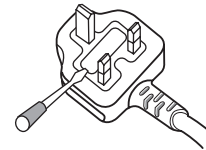

How to replace the fuse: Open the fuse compartment with a screwdriver and replace the fuse.

D3-4-2-1-2-2*_A2_En

NOTE:

This equipment has been tested and found to comply with the limits for a Class B digital device, pursuant to Part 15 of the FCC Rules. These limits are designed to provide reasonable protection against harmful interference in a residential installation. This equipment generates, uses, and can radiate radio frequency energy and, if not installed and used in accordance with the instructions, may cause harmful interference to radio communications. However, there is no guarantee that interference will not occur in a particular installation. If this equipment does cause harmful interference to radio or television reception, which can be determined by turning the equipment off and on, the user is encouraged to try to correct the interference by one or more of the following measures:

- Reorient or relocate the receiving antenna.
- Increase the separation between the equipment and receiver.
- Connect the equipment into an outlet on a circuit different from that to which the receiver is connected.
- Consult the dealer or an experienced radio/TV technician for help.

D8-10-1-2_A1_En

FEDERAL COMMUNICATIONS COMMISSION DECLARATION OF CONFORMITY

This device complies with part 15 of the FCC Rules. Operation is subject to the following two conditions: (1) This device may not cause harmful interference, and (2) this device must accept any interference received, including interference that may cause undesired operation.

Product Name: DJ MIXER
 Model Number: DJM-2000
 Responsible Party Name: PIONEER ELECTRONICS (USA) INC.
 SERVICE SUPPORT DIVISION
 Address: 1925 E. DOMINGUEZ ST. LONG BEACH, CA 90810-1003, U.S.A.
 Phone: 1-800-421-1404
 URL: <http://www.pioneerelectronics.com>

D8-10-4*_C1_En

WARNING

This equipment is not waterproof. To prevent a fire or shock hazard, do not place any container filled with liquid near this equipment (such as a vase or flower pot) or expose it to dripping, splashing, rain or moisture.

D3-4-2-1-3_A1_En

WARNING

Before plugging in for the first time, read the following section carefully.

The voltage of the available power supply differs according to country or region. Be sure that the power supply voltage of the area where this unit will be used meets the required voltage (e.g., 230 V or 120 V) written on the side panel.

D3-4-2-1-4*_A1_En

WARNING

To prevent a fire hazard, do not place any naked flame sources (such as a lighted candle) on the equipment.

D3-4-2-1-7a_A1_En

VENTILATION CAUTION

When installing this unit, make sure to leave space around the unit for ventilation to improve heat radiation (at least 5 cm at rear, and 3 cm at each side).

WARNING

Slots and openings in the cabinet are provided for ventilation to ensure reliable operation of the product, and to protect it from overheating. To prevent fire hazard, the openings should never be blocked or covered with items (such as newspapers, table-cloths, curtains) or by operating the equipment on thick carpet or a bed.

D3-4-2-1-7b*_A1_En

Operating Environment

Operating environment temperature and humidity: +5 °C to +35 °C (+41 °F to +95 °F); less than 85 %RH (cooling vents not blocked)

Do not install this unit in a poorly ventilated area, or in locations exposed to high humidity or direct sunlight (or strong artificial light)

D3-4-2-1-7c*_A1_En

CAUTION

This product satisfies FCC regulations when shielded cables and connectors are used to connect the unit to other equipment. To prevent electromagnetic interference with electric appliances such as radios and televisions, use shielded cables and connectors for connections.

D8-10-3a_A1_En

For Taiwan exclusively

Taiwanese two pin flat-bladed plug

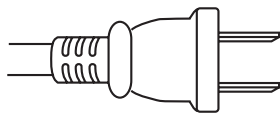

K056_A1_En

If the AC plug of this unit does not match the AC outlet you want to use, the plug must be removed and appropriate one fitted. Replacement and mounting of an AC plug on the power supply cord of this unit should be performed only by qualified service personnel. If connected to an AC outlet, the cut-off plug can cause severe electrical shock. Make sure it is properly disposed of after removal. The equipment should be disconnected by removing the mains plug from the wall socket when left unused for a long period of time (for example, when on vacation).

D3-4-2-2-1a_A1_En

CAUTION

The **POWER** switch on this unit will not completely shut off all power from the AC outlet. Since the power cord serves as the main disconnect device for the unit, you will need to unplug it from the AC outlet to shut down all power. Therefore, make sure the unit has been installed so that the power cord can be easily unplugged from the AC outlet in case of an accident. To avoid fire hazard, the power cord should also be unplugged from the AC outlet when left unused for a long period of time (for example, when on vacation).

D3-4-2-2-2a*_A1_En

POWER-CORD CAUTION

Handle the power cord by the plug. Do not pull out the plug by tugging the cord and never touch the power cord when your hands are wet as this could cause a short circuit or electric shock. Do not place the unit, a piece of furniture, etc., on the power cord, or pinch the cord. Never make a knot in the cord or tie it with other cords. The power cords should be routed such that they are not likely to be stepped on. A damaged power cord can cause a fire or give you an electrical shock. Check the power cord once in a while. When you find it damaged, ask your nearest PIONEER authorized service center or your dealer for a replacement.

S002*_A1_En

Information to User

Alterations or modifications carried out without appropriate authorization may invalidate the user's right to operate the equipment.

D8-10-2_A1_En

Contents

How to read this manual

The names of displays, menus, and buttons in this manual are enclosed in brackets. (e.g. [MASTER] channel, [ON/OFF], [File] menu)

01 Before start

Features	5
What's in the box.....	5

02 Connections

Rear Panel	6
Connecting input terminals.....	7
Connecting output terminals.....	7
Connecting to the control panel.....	8
Connecting a computer.....	8
About the USB audio driver software.....	8

03 Operations

Control Panel.....	11
Basic Operation	12
Advanced Operations	14
List of MIDI Messages	18
Types of BEAT EFFECT	22

04 Changing the settings

Setting preferences.....	24
About the auto standby function	24

05 Additional information

Troubleshooting	25
About the liquid crystal display.....	26
About the exemption clauses	26
Block Diagram.....	27
Specifications.....	28

Before start

Features

This unit is a high-performance DJ mixer designed for professional DJs, which, in addition to its high sound quality design, is equipped with a multi-touch panel and various types of interface and effect functions enabling new styles of DJ performing.

TOUCH PANEL EFFECT

This unit uses a large 5.8-inch LCD multi-touch panel. When the [FREQUENCY MIX] and [SIDECHAIN REMIX] effect functions are combined, the effect can be checked both visually and aurally, enabling intuitive control.

❖ FREQUENCY MIX

The track frequencies are divided into seven bands and displayed graphically. Fader control on the touch panel makes it easier to grasp the details and mix two channels or swap instruments (parts).

❖ SIDECHAIN REMIX

The sound of a specific channel can be used as the trigger to apply effects to the sound of other channels. Operation of the touch panel's pad makes it possible to process sound dynamically.

INST FX

This unit is equipped with six types of effects (NOISE, ZIP, CRUSH, JET, HPF, LPF). Effects can be obtained simply by turning the [FILTER] controls for the different channels for improvisational performances, and the desired effects can be achieved by adjusting the [PARAMETER] control.

BEAT EFFECT

The DJM series' well-received BEAT EFFECT function has been carried over and further evolved. This unit is equipped with an [EFFECT FREQUENCY] function allowing the amount of the effect applied to be adjusted by frequency range, for even greater playing freedom than before.

PRO DJ LINK

When a PRO DJ LINK-compatible Pioneer DJ player (CDJ-2000, CDJ-900 etc.), a computer on which rekordbox is installed and this unit are connected by LAN cable, the PRO DJ LINK functions below can be used.
For details, see *About PRO DJ LINK* on page 14.

❖ SD & USB Export

❖ rekordbox LINK Export

❖ LIVE SAMPLER

❖ LINK MONITOR

❖ STATUS INFORMATION

SOUND CARD

This unit is equipped with sound card/USB audio interface allowing up to four audio sources from one computer to be assigned to the different channels and mixed. Furthermore, the master channel output signals can be output to the computer, a great convenience for example for recording the mixed sound.

HIGH SOUND QUALITY

Measures have been taken to improve sound quality for both the digital and analog inputs and outputs. Sound processing with 96 kHz sampling, a 24-bit high sound quality A/D converter and a 32-bit high sound quality D/A converter achieves more powerful, higher grade sound.

This unit supports 48 kHz 16 bit, 48 kHz 24 bit and 44.1 kHz 16 bit USB audio signals.

What's in the box

- CD-ROM
- USB Cable
- LAN cables x 4
- Power cable
- Operating instructions (this document)

Connections

Be sure to turn off the power and unplug the power cord from the power outlet whenever making or changing connections. Refer to the operating instructions for the component to be connected. Connect the power cord after all the connections between devices have been completed. Be sure to use the included power cord.

Rear Panel

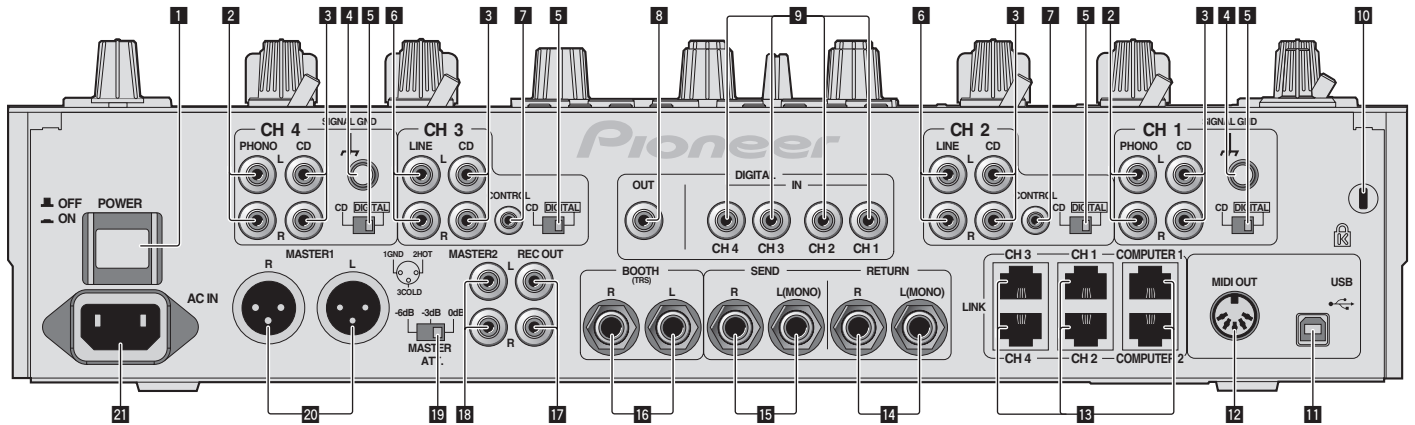

- 1 POWER (page 12)**
Turns this unit's power on and off.
- 2 PHONO (page 7)**
Connect to a phono level (MM cartridge) output device. Do not input line level signals.
- 3 CD (page 7)**
Connect to a DJ player or a line level output component.
- 4 SIGNAL GND (page 7)**
Connect an analog player's ground wire here. This helps reduce noise when the analog player is connected.
- 5 CD, DIGITAL (page 12)**
Selects the analog signal input terminals (CD) or the digital signal input terminals (DIGITAL IN).
- 6 LINE (page 7)**
Connect to a cassette deck or a line level output component.
- 7 CONTROL (page 7)**
Connect using a control cord (included with Pioneer DJ players).
- 8 DIGITAL OUT (page 7)**
Outputs the master channel audio signals.
- 9 DIGITAL IN (page 7)**
Connect these to the digital coaxial output terminals on DJ players, etc. The sound may be momentarily interrupted when the output signal sampling frequency is switched.
- 10 Kensington security slot**
- 11 USB (page 8)**
Connect to a computer.
- 12 MIDI OUT (page 7)**
Connect this to the MIDI IN terminal on an external MIDI sequencer.
- 13 LINK (page 7)**
Connect these to the LINK terminals on Pioneer DJ players or the LAN ports of computers on which rekordbox is installed (PRO DJ LINK).
- 14 RETURN (page 7)**
Connect to the output terminal of an external effector. When the [L (MONO)] channel only is connected, the [L (MONO)] channel input is simultaneously input to the [R] channel.
- 15 SEND (page 7)**
Connect to the input terminal of an external effector. When the [L (MONO)] channel only is connected, a monaural audio signal is output.
- 16 BOOTH (page 7)**
Output terminals for a booth monitor, compatible with balanced or unbalanced output for a TRS connector.
- 17 REC OUT (page 7)**
This is an output terminal for recording.
- 18 MASTER2 (page 7)**
Connect to a power amplifier, etc.
- 19 MASTER ATT.**
Switches the attenuation level of the sound output from the [MASTER1] and [MASTER2] terminals. Select 0 dB, -3 dB or -6 dB.
- 20 MASTER1 (page 7)**
Connect to a power amplifier, etc.
- 21 AC IN**
Connect to a power outlet using the included power cord. Wait until all connections between the equipment are completed before connecting the power cord. Be sure to use the included power cord.

Connecting input terminals

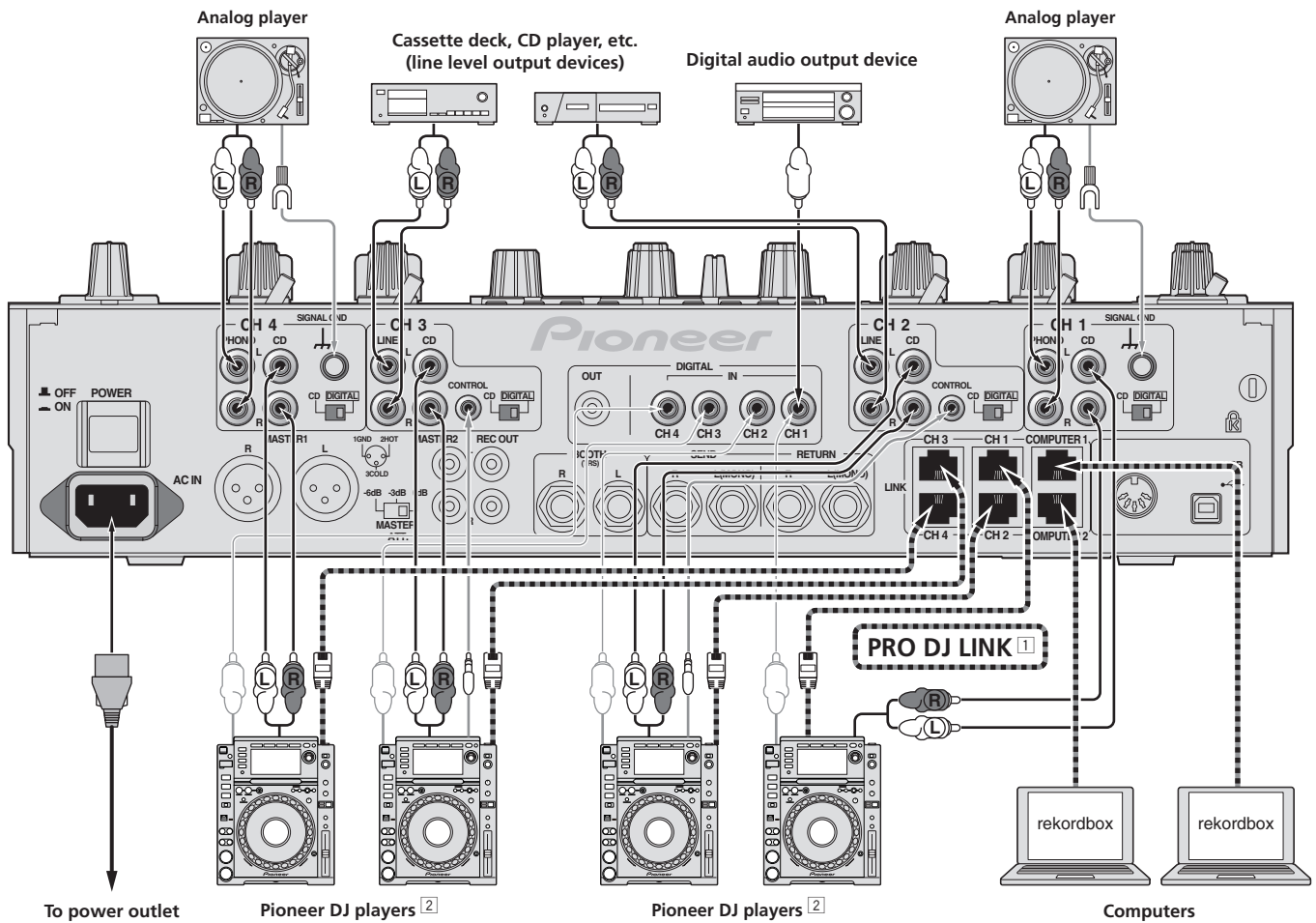

1 For details on PRO DJ LINK, see *About PRO DJ LINK* on page 14.
Use the included LAN cables to connect to Pioneer DJ players.

2 To use the fader start function, connect a LAN cable or control cord (page 13).

Connecting output terminals

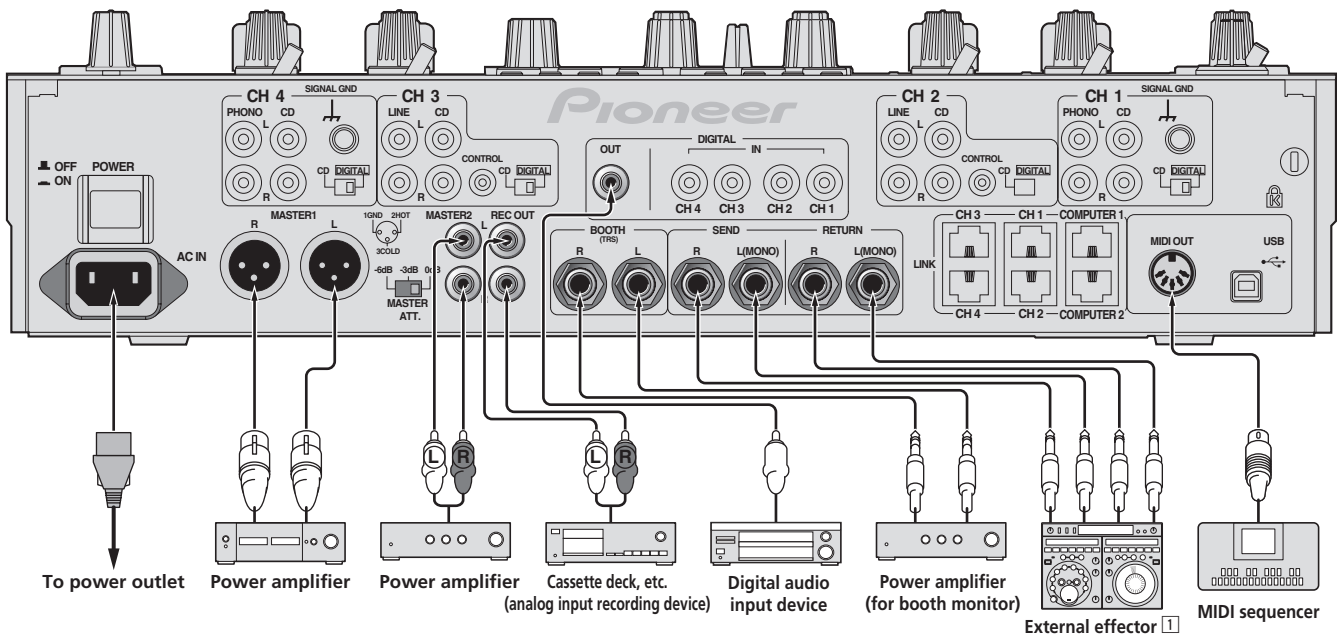

1 Also connect the external effector to the [RETURN] terminal (input terminal).

Connecting to the control panel

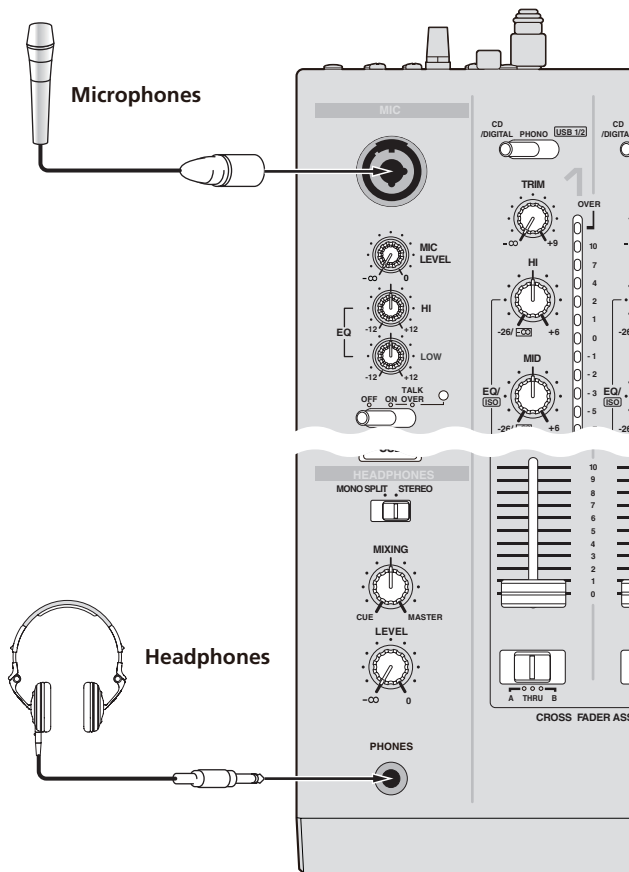

Connecting a computer

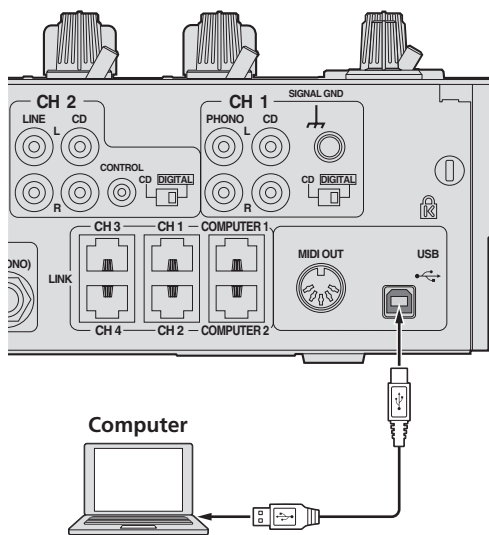

Connect with the included USB cable.

About the USB audio driver software

This driver software is a proprietary program for inputting and outputting audio signals from the computer. To use this unit connected to a computer on which a Windows or Mac OS is installed, install the driver software on the computer beforehand.

Software end user license agreement

This Software End User License Agreement ("Agreement") is between you (both the individual installing the Program and any single legal entity for which the individual is acting) ("You" or "Your") and PIONEER CORPORATION ("Pioneer"). TAKING ANY STEP TO SET UP OR INSTALL THE PROGRAM MEANS THAT YOU ACCEPT ALL OF THE TERMS OF THIS LICENSE AGREEMENT. PERMISSION TO DOWNLOAD AND/OR USE THE PROGRAM IS EXPRESSLY CONDITIONED ON YOUR FOLLOWING THESE TERMS. WRITTEN OR ELECTRONIC APPROVAL IS NOT REQUIRED TO MAKE THIS AGREEMENT VALID AND ENFORCEABLE. IF YOU DO NOT AGREE TO ALL OF THE TERMS OF THIS AGREEMENT, YOU ARE NOT AUTHORIZED TO USE THE PROGRAM AND MUST STOP INSTALLING IT OR UNINSTALL IT, AS APPLICABLE.

1 Definitions

- 1 "Documentation" means written documentation, specifications and help content made generally available by Pioneer to aid in installing and using the Program.
- 2 "Program" means all or any part of Pioneer's software licensed to You by Pioneer under this Agreement.

2 Program license

- 1 Limited License. Subject to this Agreement's restrictions, Pioneer grants to You a limited, non-exclusive, nontransferable, license (without the right to sublicense):
 - a To install a single copy of the Program on the hard disk drive of Your computer, to use the Program only for Your personal purpose complying with this Agreement and the Documentation ("Authorized Use");
 - b To use the Documentation in support of Your Authorized Use; and
 - c To make one copy of the Program solely for backup purposes, provided that all titles and trademark, copyright and restricted rights notices are reproduced on the copy.
- 2 Restrictions. You will not copy or use the Program or Documentation except as expressly permitted by this Agreement. You will not transfer, sublicense, rent, lease or lend the Program, or use it for third-party training, commercial time-sharing or service bureau use. You will not Yourself or through any third party modify, reverse engineer, disassemble or decompile the Program, except to the extent expressly permitted by applicable law, and then only after You have notified Pioneer in writing of Your intended activities. You will not use the Program on multiple processors without Pioneer's prior written consent.
- 3 Ownership. Pioneer or its licensor retains all right, title and interest in and to all patent, copyright, trademark, trade secret and other intellectual property rights in the Program and Documentation, and any derivative works thereof. You do not acquire any other rights, express or implied, beyond the limited license set forth in this Agreement.
- 4 No Support. Pioneer has no obligation to provide support, maintenance, upgrades, modifications or new releases for the Program or Documentation under this Agreement.

3 Warranty disclaimer

THE PROGRAM AND DOCUMENTATION ARE PROVIDED "AS IS" WITHOUT ANY REPRESENTATIONS OR WARRANTIES, AND YOU AGREE TO USE THEM AT YOUR SOLE RISK. TO THE FULLEST EXTENT PERMISSIBLE BY LAW, PIONEER EXPRESSLY DISCLAIMS ALL WARRANTIES OF ANY KIND WITH RESPECT TO THE PROGRAM AND DOCUMENTATION, WHETHER EXPRESS, IMPLIED, STATUTORY, OR ARISING OUT OF COURSE OF PERFORMANCE, COURSE OF DEALING OR USAGE OF TRADE, INCLUDING ANY WARRANTIES OF MERCHANTABILITY, FITNESS FOR A PARTICULAR PURPOSE, SATISFACTORY QUALITY, ACCURACY, TITLE OR NON-INFRINGEMENT.

4 Damages and remedies for breach

You agree that any breach of this Agreement's restrictions would cause Pioneer irreparable harm for which money damages alone would be inadequate. In addition to damages and any other remedies to which Pioneer may be entitled, You agree that Pioneer may seek injunctive relief to prevent the actual, threatened or continued breach of this Agreement.

5 Termination

Pioneer may terminate this Agreement at any time upon Your breach of any provision. If this Agreement is terminated, You will stop using the Program, permanently delete it from the computer where it resides, and destroy all copies of the Program and Documentation in Your possession, confirming to Pioneer in writing that You have done so. Sections 2.2, 2.3, 2.4, 3, 4, 5 and 6 will continue in effect after this Agreement's termination.

6 General terms

- 1 Limitation of Liability. In no event will Pioneer or its subsidiaries be liable in connection with this Agreement or its subject matter, under any theory

of liability, for any indirect, incidental, special, consequential or punitive damages, or damages for lost profits, revenue, business, savings, data, use, or cost of substitute procurement, even if advised of the possibility of such damages or if such damages are foreseeable. In no event will Pioneer's liability for all damages exceed the amounts actually paid by You to Pioneer or its subsidiaries for the Program. The parties acknowledge that the liability limits and risk allocation in this Agreement are reflected in the Program price and are essential elements of the bargain between the parties, without which Pioneer would not have provided the Program or entered into this Agreement.

- 2 The limitations or exclusions of warranties and liability contained in this Agreement do not affect or prejudice Your statutory rights as consumer and shall apply to You only to the extent such limitations or exclusions are permitted under the laws of the jurisdiction where You are located.
- 3 Severability and Waiver. If any provision of this Agreement is held to be illegal, invalid or otherwise unenforceable, that provision will be enforced to the extent possible or, if incapable of enforcement, deemed to be severed and deleted from this Agreement, and the remainder will continue in full force and effect. The waiver by either party of any default or breach of this Agreement will not waive any other or subsequent default or breach.
- 4 No Assignment. You may not assign, sell, transfer, delegate or otherwise dispose of this Agreement or any rights or obligations under it, whether voluntarily or involuntarily, by operation of law or otherwise, without Pioneer's prior written consent. Any purported assignment, transfer or delegation by You will be null and void. Subject to the foregoing, this Agreement will be binding upon and will inure to the benefit of the parties and their respective successors and assigns.
- 5 Entire Agreement. This Agreement constitutes the entire agreement between the parties and supersedes all prior or contemporaneous agreements or representations, whether written or oral, concerning its subject matter. This Agreement may not be modified or amended without Pioneer's prior and express written consent, and no other act, document, usage or custom will be deemed to amend or modify this Agreement.
- 6 You agree that this Agreement shall be governed and construed by and under the laws of Japan.

Cautions on Installation

- Before installing the driver software, be sure to turn off the power of this unit and disconnect the USB cable from both this unit and your computer.
- If you connect this unit to your computer without installing the driver software first, an error may occur on your computer depending on the system environment.
- If you have discontinued the installation process in progress, step through the installation process again from the beginning according to the following procedure.
- Read *Software end user license agreement* carefully before installing this unit's proprietary driver software.
- Before installing the driver software, terminate all other programs running on your computer.
- The driver software is compatible with the following OSs.

Supported operating systems

Mac OS X (10.3.9 and later)		✓
Windows® 7 Home Premium/Professional/Ultimate	32-bit version	✓
	64-bit version	✓
Windows Vista® Home Basic/Home Premium/Business/Ultimate	32-bit version	✓
	64-bit version	✓
Windows® XP Home Edition/Professional (SP2 and later)	32-bit version	✓

Windows® XP Professional x64 edition is not supported.

- The included CD-ROM includes installation programs in the following 12 languages.
English, French, German, Italian, Dutch, Spanish, Portuguese, Russian, Simplified Chinese, Traditional Chinese, Korean, and Japanese
When using operating systems in other languages, follow the instructions on the screen to select [English (English)].

Installing the driver software

❖ Installation Procedure (Windows)

Read *Cautions on Installation* carefully before installing the driver software.

- To install or uninstall the driver software, you need to be authorized by the administrator of your computer. Log on as the administrator of your computer before proceeding with the installation.

1 Insert the included CD-ROM into the computer's CD drive.

The CD-ROM folder appears.

- If the CD-ROM folder is not displayed after a CD-ROM is loaded, open the CD drive from [Computer (or My Computer)] in the [Start] menu.

2 Double-click [DJM-2000_X.XXX.exe].

The driver installation screen appears.

3 When the language selection screen appears, select [English] and click [OK].

You can select one from multiple languages depending on the system environment of your computer.

4 Carefully read the *Software end user license agreement* and if you consent to the provisions, put a check mark in [I agree.] and click [OK].

If you do not consent to the provisions of the *Software end user license agreement*, click [Cancel] and stop installation.

5 Proceed with installation according to the instructions on the screen.

If [Windows Security] appears on the screen while the installation is in progress, click [Install this driver software anyway] and continue with the installation.

- When installing on Windows XP
If [Hardware Installation] appears on the screen while the installation is in progress, click [Continue Anyway] and continue with the installation.
- When the installation program is completed, a completion message appears.
- When the installation of the driver software is completed, you need to reboot your computer.

❖ Installation Procedure (Macintosh)

Read *Cautions on Installation* carefully before installing the driver software.

- To install or uninstall the driver software, you need to be authorized by the administrator of your computer. Have the name and password of the administrator of your computer ready in advance.

1 Insert the included CD-ROM into the computer's CD drive.

The CD-ROM folder appears.

- Double-click the CD icon on the desktop when folders are not displayed after a CD-ROM has been loaded.

2 Double-click [DJM-2000_M_X.X.X.dmg].

The [DJM-2000AudioDriver] menu screen appears.

3 Double-click [DJM-2000AudioDriver.pkg].

The driver installation screen appears.

4 Check the details on the screen and click [Continue Anyway].

5 When the Software Use Agreement screen appears, select [English], carefully read the *Software end user license agreement* and click [Continue Anyway].

You can select one from multiple languages depending on the system environment of your computer.

6 If you consent to the provisions of the *Software end user license agreement*, click [Agree].

If you do not consent to the provisions of the *Software end user license agreement*, click [I disagree] and stop installation.

7 Proceed with installation according to the instructions on the screen.

- Click [Cancel] to cancel installation after it has started.
- When the installation of the driver software is completed, you need to reboot your computer.

Connecting the DJM-2000 and computer

1 Connect this unit to your computer via a USB cable.

This unit functions as an audio device conforming to the ASIO standards.

- When using ASIO-compatible applications, [USB 1/2], [USB 3/4], [USB 5/6] and [USB 7/8] can be used as inputs. Depending on the input/output setting, it is possible to use three of this unit's sets of inputs.
- When using DirectX-compatible applications, only [USB 1/2] can be used as the input.
- The computer's recommended operating environment depends on the DJ application. Be sure to check the recommended operating environment for the DJ application you are using.
- When another USB audio device is connected to the computer at the same time, it may not operate or be recognized normally.
We recommend only connecting the computer and this unit.
- When connecting the computer and this unit, we recommend connecting directly to this unit's USB port.

2 Press [POWER].

Turn on the power of this unit.

- The message [Installing device driver software] may appear when the DJM-2000 is connected to the computer for the first time or when it is reconnected

to the computer's USB port. Wait until the [Your devices are ready for use] message appears.

- When installing on Windows XP
 - [Can Windows connect to Windows Update to search for software?] may appear while the installation is in progress. Select [No, not this time] and click [Next] to continue with the installation.
 - [What do you want the wizard to do?] may appear while the installation is in progress. Select [Install the software automatically (Recommended)] and click [Next] to continue with the installation.
 - If [Windows Security] appears on the screen while the installation is in progress, click [Install this driver software anyway] and continue with the installation.

Checking the latest information on the driver software

For the latest information on the driver software for exclusive use with this unit, visit our website shown below.
<http://www.prodjnet.com/support/>

Switching the input/output setting

Use this procedure to switch the computer's input/output setting when using the driver software.

- If applications using this unit as the default audio device (DJ applications, etc.) are running, quit those applications before switching the input/output setting.
- Some time is required after the input/output setting is switched for the computer to be updated. The input/output setting cannot be switched while the computer is being updated.
- Sound may not be output if there are differences between the input/output settings on this unit and on the computer. If this happens, turn this unit's power on and reset the input/output settings with the USB cable connected.
- If the input/output setting is switched while using DirectX, the application may not recognize the driver software.
- MIDI communications are interrupted if the input/output setting is switched during MIDI communications.

❖ Switching procedure (Windows)

Click the Windows [Start] menu>[All Programs]>[Pioneer]>[DJM-2000]>[DJM-2000 Setting Utility].

Switch the computer's input/output setting.

- ASIO 4 outputs 0 inputs 16 bits DirectX 1 output 0 inputs
- ASIO 3 outputs 1 input 16 bits DirectX 1 output 1 input
- ASIO 3 outputs 0 inputs 24 bits DirectX 1 output 0 inputs

❖ Switching procedure (Macintosh)

Click [Apple]>[System Preferences]>[Other]>[DJM-2000 Settings].

Switch the computer's input/output setting.

- 8-channel output No input 16 bits
- 6-channel output 2-channel input 16 bits
- 6-channel output No input 24 bits

Adjusting the buffer size (Windows)

Use this procedure to adjust the computer's buffer size when using ASIO driver software.

Click the Windows [Start] menu>[All Programs]>[Pioneer]>[DJM-2000]>[DJM-2000 Setting Utility].

A sufficiently large buffer size decreases the chance of sound dropout (sound interruption) but increases audio signal transmission delay (latency).

- If applications using this unit as the default audio device (DJ applications, etc.) are running, quit those applications before adjusting the buffer size.

Checking the version of the driver software

❖ Procedure for checking (Windows)

Click the Windows [Start] menu>[All Programs]>[Pioneer]>[DJM-2000]>[DJM-2000 Version Display Utility].

The [Version] screen appears.

❖ Procedure for checking (Macintosh)

Click [Apple]>[About This Mac]>[More Info]>[Extensions]>[DJM-2000 USB Audio].

The [Version] screen appears.

Operations

Control Panel

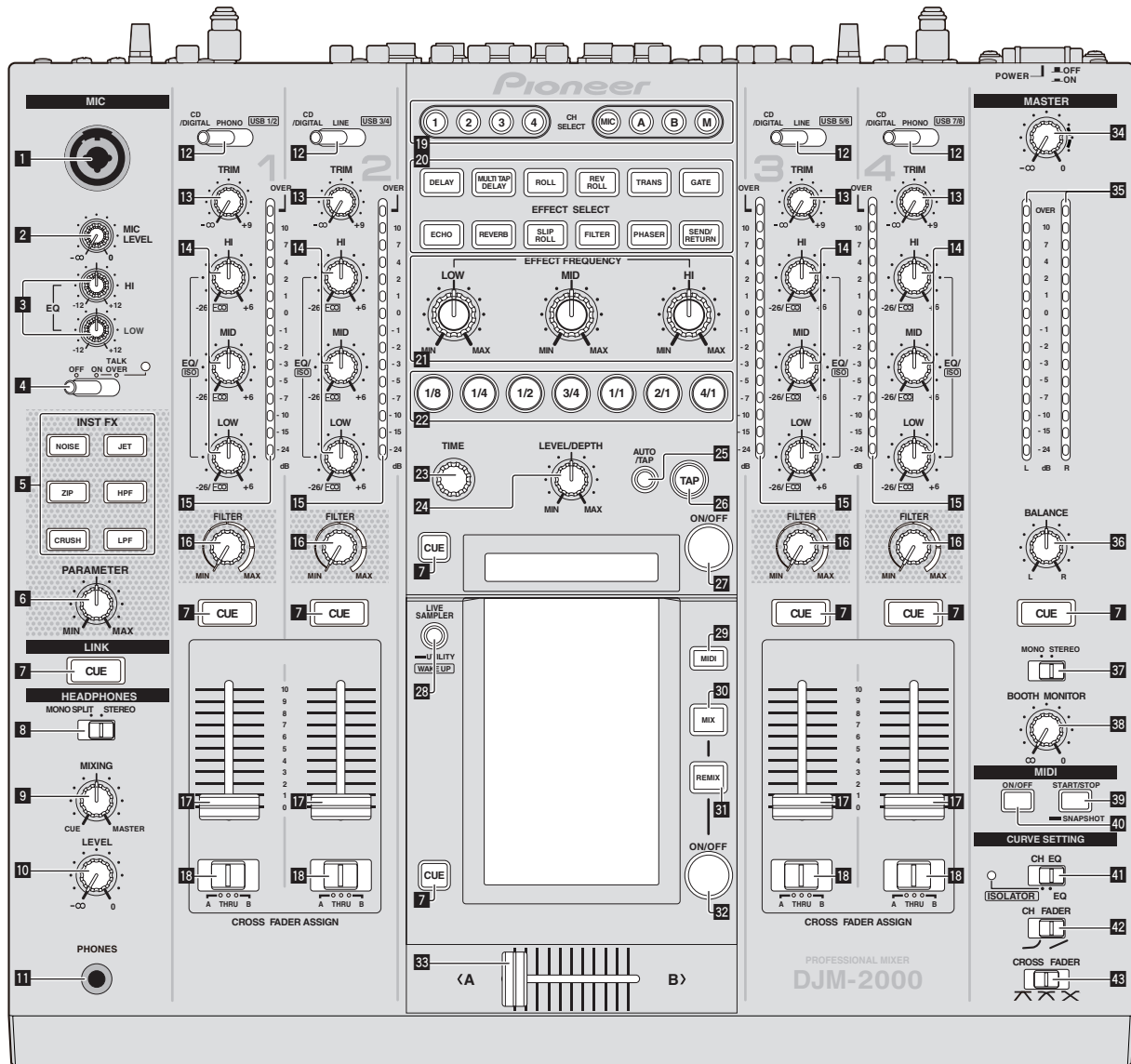

- | | |
|---|--|
| <ul style="list-style-type: none"> 1 Microphone input jack (page 13) 2 MIC LEVEL (page 13) 3 EQ (HI, LOW) (page 13) 4 OFF, ON, TALK OVER (page 13) 5 INST FX (page 15) 6 PARAMETER (page 15) 7 CUE (page 12) 8 MONO SPLIT, STEREO (page 12) 9 MIXING (page 12) 10 LEVEL (page 12) 11 PHONES (page 12) 12 CD/DIGITAL, PHONO, LINE, USB */* (page 12) 13 TRIM (page 12) 14 EQ/ISO (HI, MID, LOW) (page 12) 15 Channel Level Indicator (page 12) 16 FILTER (page 15) | <ul style="list-style-type: none"> 17 Channel Fader (page 12) 18 CROSS FADER ASSIGN (A, THRU, B) (page 12) 19 CH SELECT (page 16) 20 EFFECT SELECT (page 16) 21 EFFECT FREQUENCY (HI, MID, LOW) (page 16) 22 Beat buttons (page 16) 23 TIME (page 16) 24 LEVEL/DEPTH (page 16) 25 AUTO/TAP (page 16) 26 TAP (page 16) 27 ON/OFF (BEAT EFFECT) (page 16) 28 LIVE SAMPLER (UTILITY, WAKE UP) (page 15, page 24) 29 MIDI (page 16) 30 MIX (page 14) 31 REMIX (page 14) 32 ON/OFF (TOUCH PANEL EFFECT) (page 14) |
|---|--|

- 33 Crossfader (page 12)
- 34 MASTER (page 12)
- 35 Master Level Indicator (page 12)
- 36 BALANCE (page 13)
- 37 MONO, STEREO (page 13)
- 38 BOOTH MONITOR (page 13)
- 39 START/STOP (SNAPSHOT) (page 16)
- 40 ON/OFF (MIDI) (page 16)
- 41 CH EQ (ISOLATOR, EQ) (page 12)
- 42 CH FADER (↵, ↶) (page 13)
- 43 CROSS FADER (↵, ↶, ✕) (page 13)

Basic Operation

Outputting sound

1 Press [POWER].

Turn on the power of this unit.

2 Switching the [CD/DIGITAL, PHONO, LINE, USB */*] switch

Select the input sources for the different channels from among the devices connected to this unit.

- [CD/DIGITAL]: Selects the DJ player connected to the [CD] terminals. To select the DJ player connected to the [DIGITAL IN] terminal, set the [CD, DIGITAL] switch on the rear panel to [DIGITAL].
- [PHONO]: Selects the analog player connected to the [PHONO] terminals.
- [LINE]: Selects the cassette deck or CD player connected to the [LINE] terminals.
- [USB */*]: Selects the sound of the computer connected to the [USB] port.

3 Rotate [TRIM].

Adjusts the level of audio signals input in each channel.

The corresponding channel level indicator lights when audio signals are being properly input to that channel.

4 Set the channel fader to the inner position.

Adjusts the level of audio signals output in each channel.

5 Switch the [CROSS FADER ASSIGN (A, THRU, B)] switch.

Switches the output destination of each channel.

- [A]: Assigns to [A] (left) of the crossfader.
- [B]: Assigns to [B] (right) of the crossfader.
- [THRU]: Choose this when you do not want to use the crossfader. (The signals do not pass through the crossfader.)

6 Set the crossfader.

This operation is not necessary when [CROSS FADER ASSIGN (A, THRU, B)] is set to [THRU].

7 Turn the [MASTER] control.

Audio signals are output from the [MASTER1] and [MASTER2] terminals. The master level indicator lights.

Adjusting the sound quality

Turn the [EQ/ISO (HI, MID, LOW)] controls for the individual channels.

Refer to *Specifications* on page 28 for the range of sound that can be adjusted by each control.

❖ Switching the [EQ/ISO (HI, MID, LOW)] function.

Switch the [CH EQ (ISOLATOR, EQ)] switch.

- [ISOLATOR]: The isolator function is set. The indicator lights.
- [EQ]: The equalizer function is set.

Monitoring sound with headphones

1 Connect headphones to the [PHONES] jack.

2 Press [CUE] for the channel to be monitored.

3 Switch the [MONO SPLIT, STEREO] switch.

- [MONO SPLIT]: The sound of the channel for which [CUE] is pressed is output from the headphones output's left channel, while the sound of [MASTER] is output from the right channel.
- [STEREO]: The sound of the channel for which [CUE] is pressed is output in stereo from the headphones.

4 Turn the [MIXING] control.

This adjusts the balance of the monitor volume between the sound of the channel for which [CUE] is pressed and the [MASTER] channel sound.

5 Turn the [LEVEL] control for [HEADPHONES].

Sound is output from the headphones in the channel selected by [CUE].

- Monitoring is canceled when [CUE] is pressed again.
- When [LIVE SAMPLER] is turned on, [CUE] button for the TOUCH PANEL EFFECT and [CUE] button for the [LINK] cannot be pressed simultaneously.

Monitoring the sound of the computer

- Check [Use "LINK MONITOR" of Pioneer DJ Mixers.] at [File] > [Preferences] > [Audio] in rekordbox beforehand. Also refer to the rekordbox operating instructions.

- 1 Connect headphones to the [PHONES] jack.
- 2 Connect a computer on which rekordbox is installed.
For instructions on connections, see *Connecting input terminals* on page 7.
- 3 Selecting the track to be monitored with rekordbox
- 4 Press [CUE] button for [LINK].

The track selected with rekordbox is output from the headphones.

- Monitoring is canceled when [CUE] is pressed again.
- The same operation as at *Monitoring sound with headphones* (steps 3 to 5) can be performed.

Switching the fader curve

❖ Select the channel fader curve characteristics.

Switch the [CH FADER (↘, ↗)] switch.

- [↘]: The curve rises suddenly at the back side.
- [↗]: The curve rises gradually (the sound gradually increases as the channel fader is moved away from the front side).

❖ Select the crossfader curve characteristics.

Switch the [CROSS FADER (↖, ↗, ✕)] switch.

- [↖]: Makes a sharply increasing curve (if the crossfader is moved away from the [A] side, audio signals are immediately output from the [B] side).
- [↗]: Makes a curve shaped between the two curves above and below.
- [✕]: Makes a gradually increasing curve (if the crossfader is moved away from the [A] side, the sound on the [B] side gradually increases, while the sound on the [A] gradually decreases).

Starting playback on a DJ player using the fader (fader start)

When connected to a Pioneer DJ player by LAN cable (included with this unit) or control cord (included with the DJ player), operations such as starting playback on the DJ player can be controlled with this unit's fader.

Connect this unit and Pioneer DJ player beforehand. For instructions on connections, see *Connecting input terminals* on page 7.

❖ Start playback using the channel fader

- 1 Set [CROSS FADER ASSIGN (A, THRU, B)] to [THRU].
- 2 Set [FADER START] to [ON].

For instructions on setting, see *Changing the settings* on page 24.

- 3 Set the channel fader to the outermost position.

- 4 Set the cue on the DJ player.

The DJ player pauses playback at the cue point.

- 5 Set the channel fader to the inner position.

Playback starts on the DJ player.

- If you set the channel fader back to the original position, the player instantaneously returns to the cue point already set and pauses playback (back cue).

❖ Start playback using the crossfader

- 1 Set [CROSS FADER ASSIGN (A, THRU, B)] to [A] or [B].

- 2 Set [FADER START] to [ON].

For instructions on setting, see *Changing the settings* on page 24.

- 3 Set the crossfader.

Set to the edge opposite the side on which the channel you want to use with the fader start function is set.

- 4 Set the cue on the DJ player.

The DJ player pauses playback at the cue point.

- 5 Set the crossfader.

Playback starts on the DJ player.

- If you set the crossfader back to the original position, the player instantaneously returns to the cue point already set and pauses playback (back cue).

Using a microphone

- 1 Connect the microphone to the microphone input jack.

- 2 Set [OFF, ON, TALK OVER] to [ON] or [TALK OVER].

- [ON]: The indicator lights.
- [TALK OVER]: The indicator flashes.

- When set to [TALK OVER], sound other than that from the [MIC] terminal is attenuated by 20 dB (default value) when sound of -15 dB (default value) or greater is input to the microphone.

- 3 Turn the [MIC LEVEL] control.

This adjusts the audio level output from the [MIC] terminal.

- Pay attention that rotating to the extreme right position outputs a very loud sound.

- 4 Input audio signals to the microphone.

❖ Adjusting the sound quality

Turn the [EQ (HI, LOW)] control for [MIC] channel.

Refer to *Specifications* on page 28 for the range of sound that can be adjusted by each control.

Switching between monaural and stereo audio

This switches the sound output from the [MASTER1], [MASTER2], [BOOTH], [REC OUT], [PHONES], [DIGITAL OUT] and [USB] terminals between monaural and stereo.

Switch the [MONO, STEREO] switch.

- [MONO]: Outputs monaural audio.
- [STEREO]: Outputs stereo audio.

❖ Adjusting the L/R balance of audio

The left/right balance of the sound output from the [MASTER1], [MASTER2], [BOOTH], [REC OUT], [PHONES], [DIGITAL OUT] and [USB] terminals can be adjusted.

- 1 Set the [MONO, STEREO] switch to [STEREO].

- 2 Rotate [BALANCE].

The L/R balance of audio varies according to the rotation direction and position of the [BALANCE] control.

- Rotating to the rightmost position outputs only the right sound of stereo audio. Rotating to the leftmost position outputs only the left sound of stereo audio.

Audio is output from the [BOOTH] terminal

Rotate [BOOTH MONITOR].

Adjusts the level of audio signals output at the [BOOTH] terminal.

Advanced Operations

About PRO DJ LINK

When a PRO DJ LINK-compatible Pioneer DJ player (CDJ-2000, CDJ-900 etc.), a computer on which rekordbox is installed and this unit are connected by LAN cable, the PRO DJ LINK functions below can be used.

For more details on the PRO DJ LINK function, also refer to the DJ player's handling instructions and rekordbox's operating instructions.

For instructions on connections, see *Connecting input terminals* on page 7.

- Up to four DJ players can be connected. Up to two computers can be connected.
- Connect the DJ players to the [LINK] terminal ([CH1] to [CH4]) with the same number as the channel to which the audio cables are connected.
- Connect the computers to the [COMPUTER 1] or [COMPUTER 2] terminal.

❖ SD & USB Export

rekordbox music files and management data on SD memory cards/USB devices connected to a CDJ-2000, CDJ-900, etc., can be transferred between DJ players.

❖ rekordbox LINK Export

This function lets you transfer rekordbox music files and management data directly, eliminating the bother of exporting the data to an SD memory card/USB device.

❖ LIVE SAMPLER

The sound input to the [MIC] terminal or output from the [MASTER] terminals can be sampled and played on a DJ player.

❖ LINK MONITOR

With this function, rekordbox music files stored on the computer can be quickly monitored over the headphones.

❖ STATUS INFORMATION

This function informs the DJ players of the connected channel status (on-air status, channel number, etc.).

FREQUENCY MIX

The currently playing sound is divided into seven frequency bands that are displayed graphically. Fader control on the touch panel makes it easier to grasp the details and mix two channels or swap instruments (parts).

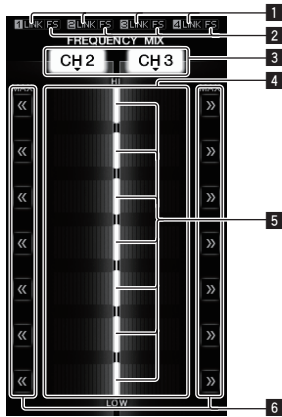

1	LINK	These light when DJ players are properly connected to the [LINK] terminals.
2	FS	These light when the fader start function is turned on.
3	Channel assign buttons	These select the channels to be mixed.
4	Volume level display	The input volume level to this function is displayed in a light color, the output volume level from this function is displayed in a dark color.
5	Touch fader	These adjust the volume balance of the channels to be mixed for the separate frequency bands.
6	<<>>	These move the touch fader immediately to the left or right edge.

❖ To mix [CH2] and [CH3]:

Prepare this unit in advance so that the sound of [CH3] is being output from the [MASTER] terminals.

1 Set the [CROSS FADER ASSIGN (A, THRU, B)] switches for [CH2] and [CH 3] to [THRU].

- Set the [CROSS FADER ASSIGN (A, THRU, B)] switches of the channels to be mixed to [THRU].
- When using the crossfader, it is recommended to set it to the center position.

2 Press [MIX].

The [FREQUENCY MIX] screen appears on the touch panel.

3 Press the channel assign buttons to select [CH2] for the left side, [CH3] for the right side.

The volume levels for the individual frequency bands of the sound playing in [CH3] are displayed on the right half of the touch panel.

4 Press all the [>>] buttons.

All the touch faders move to the right edge.

5 Press [ON/OFF].

This turns the effect on.

[ON/OFF] flashes when the effect is turned on.

6 Move the channel fader for [CH2] to the back side.

The volume levels for the individual frequency bands of the sound playing in [CH2] are displayed on the left half of the touch panel.

7 Move the touch fader to the left side.

The sound of the frequency bands whose crossfaders have been moved is mixed and output.

- The effect turns off when [ON/OFF] is pressed again.
- To switch from the [FREQUENCY MIX] to the [SIDECHAIN REMIX] mode, first press the [ON/OFF] button to turn the effect off, then press [REMIX].

SIDECHAIN REMIX

When this function is used, the sound of the specified frequency band for the specified channel can be used as the trigger to apply effects to the sounds of other channels.

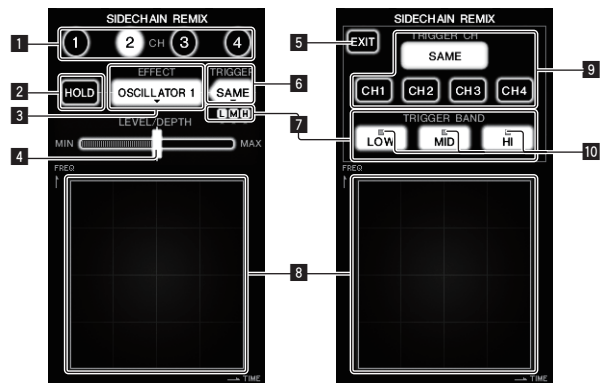

1	CH	This selects the channel to which the effect is applied.
2	HOLD	This holds the effect's parameter information (the position at which the control area was touched).
3	EFFECT	This selects the type of effect.
4	LEVEL/DEPTH	Use this to adjust the amount of the effect applied.
5	EXIT	Use this to close the [TRIGGER] menu.
6	TRIGGER (SAMPLING/TRIGGER)	Use this to open the [TRIGGER] menu.
7	TRIGGER BAND	Use these to select the frequency band to be used as the trigger.
8	Control area	Use this to change the effect's parameters.
9	TRIGGER CH (SAMPLING/TRIGGER CH)	This selects the channel to be used as the effect trigger.
10	Trigger indicators	These flash according to the automatically detected rhythm for the different frequency bands.

❖ To set the channel for sampling and triggering to [CH3] and mix the sampled sound with the sound of [CH2] for output:

Prepare this unit in advance so that the sound of [CH2] is being output from the [MASTER] terminals.

1 Press [REMIX].

The [SIDECHAIN REMIX] screen appears on the touch panel.

2 Press the [2] button in the [CH] section.

This selects the channel to which the effect is applied.

3 Press [EFFECT] and select [SAMPLER].

This selects the type of effect.

Effect Name	Descriptions
OSCILLATOR1 – 4	Sound is created inside this unit, mixed to the sound of the channel selected in the [CH] section, then output according to the [TRIGGER CH (SAMPLING/TRIGGER CH)] trigger.
SAMPLER	The sound of the channel selected at [TRIGGER CH (SAMPLING/TRIGGER CH)] is sampled, mixed to the sound of the channel selected in the [CH] section, then output according to the [TRIGGER CH (SAMPLING/TRIGGER CH)] trigger.
PITCH	The pitch of the sound of the channel selected in the [CH] section is changed, mixed with the channel selected in the [CH] section, then output according to the [TRIGGER CH (SAMPLING/TRIGGER CH)] trigger.
GATE	The sound input at [CH] is output according to the [TRIGGER CH (SAMPLING/TRIGGER CH)] trigger.

- It is not possible to select multiple effects simultaneously.

4 Press [TRIGGER (SAMPLING/TRIGGER)].

The [TRIGGER] menu appears.

5 At [TRIGGER CH (SAMPLING/TRIGGER CH)], select [CH3].

This selects the channel to be used as the effect trigger.

- When [SAME] is pressed, the same channel as the one selected in the [CH] section is selected as the trigger.

6 At [TRIGGER BAND], press [MID] and [HI].

This selects the frequency band set as the effect trigger.

Only [LOW] (the bass sound) is selected.

7 Press [ON/OFF].

This turns the effect on.

[ON/OFF] flashes when the effect is turned on.

8 Touch the control area.

[O] appears at the point at which the panel was touched.

The [CH3] sound at the point in the control area that was touched is sampled.

Triggered by the low frequency sound of [CH3], the sampled sound is mixed with the sound of [CH2] (which is continuing to play normally) and output from the [MASTER] terminals.

The effect changes when the position touched in the control area is changed.

- The effect turns off when [ON/OFF] is pressed again.
- The sampled sound is only valid while the control area is being touched.
- To switch from the [SIDECHAIN REMIX] to the [FREQUENCY MIX] mode, first press the [ON/OFF] button to turn the effect off, then press [MIX].

❖ Using [HOLD]

When [HOLD] is turned on, effect's parameter information is held even if the effect is turned off. The parameter information is cleared when [HOLD] is turned off.

- The parameter information and sampled sound are cleared when the effect is switched.

LIVE SAMPLER

The sound input to the [MIC] terminal or the sound output from the [MASTER] terminals can be sampled and played on a PRO DJ LINK-compatible Pioneer DJ player.

Connect this unit and PRO DJ LINK-compatible Pioneer DJ player in advance.

For instructions on connections, see *Connecting input terminals* on page 7.

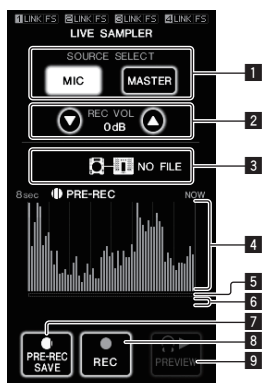

1	SOURCE SELECT	Select the source to be sampled here.
2	REC VOLUME	Use these to adjust the volume for recording. The volume can be adjusted in the range -9 dB to +9 dB.
3	Status indicator	This indicates this unit's status and whether or not sampling data is available.
4	Waveform display	This displays the sound as a waveform.
5	Playing address display	This displays the sound as a bar graph. This is only displayed when previewing the sound.

6	Slider	The sound is played from the position at which the touch panel was touched. This is only displayed when previewing the sound.
7	PRE-REC SAVE	The sound is sampled from a point 8 seconds before the button was pressed.
8	REC (REC STOP)	The sound is sampled for up to 8 seconds from the point at which the button is pressed.
9	PREVIEW (STOP)	Use this to preview the sampled sound over the headphones.

❖ Sampling the sound being played

1 Press [LIVE SAMPLER].

The [LIVE SAMPLER] screen appears on the touch panel.

2 Press [MIC] or [MASTER] in the [SOURCE SELECT].

This selects the channel to be sampled.

3 Press [REC (REC STOP)].

The sound of the channel selected at step 2 is sampled from the point at which [REC (REC STOP)] was pressed.

- Sampling is possible for up to 8 seconds.
- Sampling stops automatically once 8 seconds have elapsed after [REC (REC STOP)] was pressed.

4 Press [REC (REC STOP)].

Sampling stops. The sample saving screen is displayed.

❖ Sampling the sound from the point 8 seconds before

1 Press [LIVE SAMPLER].

The [LIVE SAMPLER] screen appears on the touch panel.

2 Press [MIC] or [MASTER] in the [SOURCE SELECT].

This selects the channel to be sampled.

3 Press [PRE-REC SAVE].

The sound for the channel selected in step 2 is sampled from the point 8 seconds before [PRE-REC SAVE] was pressed.

- Sampling is possible for up to 8 seconds.

❖ Previewing the sampled sound

1 Press the [CUE] button to the left of the touch panel.

2 Press [PREVIEW (STOP)].

The position being played is displayed at the playing address and slider displays.

- When the touch panel's slider is touched, the sampled sound is played from that position.

❖ Playing the sampled sound on the DJ player

Use PRO DJ LINK to access this unit from the DJ player.

The sampled sound (audio file) can be loaded and played on the DJ player.

INST FX

This effect changes in association with the [FILTER] controls for the individual channels.

1 Press one of the [INST FX] buttons.

This selects the type of effect.

The button that was pressed flashes.

- The same effect is set for [CH1] to [CH4].

2 Turn the [FILTER] control.

The effect is applied to the channel(s) for which the control(s) was (were) pressed.

Effect Name	Descriptions	FILTER (parameter 1)	PARAMETER (parameter 2)
NOISE	White noise generated inside this unit is mixed in to the sound of the channel via the filter and output.	Sets the cut-off frequency for the filter through which the white noise passes.	Sets the volume of the white noise.
ZIP	Lowers the pitch of the channel's sound for output.	Sets the amount of pitch shifting for lowering the pitch.	Sets the balance between the original sound and the effect sound.
CRUSH	Changes the channel's sound to a crushed sound for output.	Sets the degree by which the input sound is crushed.	The further the control is turned clockwise, the more the effect is stressed.
JET	Adds a flanger effect for output.	Sets the flanger effect.	The further the control is turned clockwise, the more the effect is stressed.

Effect Name	Descriptions	FILTER (parameter 1)	PARAMETER (parameter 2)
HPF	Outputs the sound through the high-pass filter.	Sets the filter's cut-off frequency.	The further the control is turned clockwise, the more the effect is stressed.
LPF	Outputs the sound through the low-pass filter.	Sets the filter's cut-off frequency.	The further the control is turned clockwise, the more the effect is stressed.

❖ Adjusting the effect of the effect sound

Turn the [PARAMETER] control.

The further the control is turned clockwise, the more the effect is stressed. When turned all the way counterclockwise, the effect is minimum.

BEAT EFFECT

This function lets you instantaneously set various effects according to the tempo (BPM = Beats Per Minute) of the currently playing track.



1	AUTO (TAP)	[AUTO] lights when the BPM measurement mode is set to the auto mode. [TAP] lights when in the manual input mode.
2	BPM value display (3 digits)	When in the auto mode, this displays the automatically detected BPM value. When the BPM cannot be detected, the previously detected BPM value is displayed and flashes. When in the manual input mode, this displays the BPM value that was input manually.
3	BPM	This is always lit.
4	% (ms)	These light according to the units for the different effects.

1 Press [AUTO/TAP].

Select the BPM measurement mode.

- **AUTO**: The BPM is automatically measured from the input audio signal. AUTO is set when this unit's power is turned on.
- **TAP**: The BPM is input manually by tapping [TAP].
- The BPM measurement range when AUTO is selected is 70 to 180. Depending on the track, it may not be possible to properly measure the BPM. If not, the BPM value flashes on the display. In this case, use the [TAP] button to input the BPM manually.

2 Press one of the [CH SELECT] buttons.

This selects the channel to which the effect is applied.

- **[1] – [4]**: The effect is applied to the sounds of channels [CH1] – [CH4].
- **[MIC]**: The effect is applied to the sound of the [MIC] channel.
- **[A], [B]**: The effect is applied to the sound of the crossfader's [A] (left) or [B] (right) side.
- **[M]**: The effect is applied to the sound of the [MASTER] channel.

3 Press one of the [EFFECT SELECT] buttons.

This selects the type of effect.

- For the types of effects, see *Types of BEAT EFFECT* on page 22.
- When [SEND/RETURN] is selected, see *Using the external effector* below.

4 Press one of the beat buttons.

This selects the beat fraction for synchronizing the effect sound.

The effect time corresponding to the beat fraction is set automatically.

- The beat fraction can be changed by turning [TIME] while pressing the beat button.

5 Press [ON/OFF].

The effect is applied to the sound.

The effect's time parameter can be adjusted by turning the [TIME] control.

The effect's quantity parameter can be adjusted by turning the [LEVEL/DEPTH] control.

[ON/OFF] flashes when the effect is turned on.

- The effect turns off when [ON/OFF] is pressed again.

❖ Inputting the BPM manually

Tap the [TAP] button at least two times with a finger in (quarter note) beat with the currently playing sound.

The average value of the intervals at which the [TAP] button was tapped is set as the BPM.

- When the BPM is set using the [TAP] button, the beat fraction is set to 1/1, and the time of one beat (one quarter note) is set as the effect time.

- The BPM can be set manually by turning the [TIME] control while pressing the [TAP] button.
- The BPM can be set manually by pressing the beat button while pressing [TAP].
- The BPM can be set in units of 0.1 by turning [TIME] while pressing [TAP] and [AUTO/TAP].

❖ Adjusting the amount of effect applied for different frequency bands

Turn the [EFFECT FREQUENCY (HI, MID, LOW)] control.

See *Types of BEAT EFFECT* on page 22 for the parameters of the effects that can be adjusted with the different controls.

❖ Using the external effector

1 Connect this unit and external effector.

[SEND/RETURN] lights.

For instructions on connections, see *Connecting output terminals* on page 7.

2 Press one of the [CH SELECT] buttons.

This selects the channel to which the effect is applied.

3 Press [SEND/RETURN].

[SEND/RETURN] flashes.

4 Press [ON/OFF].

The sound that has passed through the external effector is output.

- The effect turns off when [ON/OFF] is pressed again.

Using the MIDI function

❖ Operating the DJ software

The DJM-2000 also outputs the operating data for the buttons and dials in MIDI format. If you connect a computer with a built-in MIDI-compatible DJ software via a USB cable, you can operate the DJ software on this unit. Install the DJ software on your computer in advance. Also, adjust audio and MIDI settings for the DJ software.

- For MIDI channel setting instructions, see *Changing the settings* on page 24.

1 Connect this unit's [USB] terminal to the computer.

For details about connections, see *Connecting a computer* on page 8.

2 Start the DJ software.

3 Press [ON/OFF] in the [MIDI] section.

Turn the MIDI function on.

Transmission of the MIDI messages begin.

- When the faders and controls are moved, messages are sent according to the positions of the faders and controls. For messages output by this unit, see *List of MIDI Messages* on page 18.
- MIDI messages for the positions of all the buttons, faders and controls can be sent in a single batch by pressing the [START/STOP] button for at least 2 seconds (Snapshot function).
- The MIDI timing clock (BPM information) is sent regardless of [ON/OFF].
- When [ON/OFF] in the [MIDI] section is pressed again, sending of MIDI messages stops.

❖ Sending the MIDI start and MIDI stop messages

Press [START/STOP] in the [MIDI] section.

- The MIDI start and MIDI stop messages are sent alternately each time the [START/STOP] button is pressed, regardless of whether the MIDI function is on or off.

Using the MIDI control screens

This unit is equipped with four types of MIDI control screens. Use them according to your DJ software.

1 Press the [MIDI] button to the right of the touch panel.

The [MIDI CONTROL] screen appears on the touch panel.

2 Select a type, from [TYPE A] to [TYPE D].

This selects the type of MIDI control screen.

- When [PAGE1] or [PAGE2] is pressed, the page being displayed switches.

3 Operate the touch panel buttons or faders.

Transmission of the MIDI messages begin.

For messages output by this unit, see *List of MIDI Messages* on page 18.

Operating an external MIDI sequencer

This unit sends the tempo of the currently playing source (BPM information) as the MIDI timing clock. This can be used to synchronize an external MIDI sequencer with the tempo of the source.

- External MIDI sequencers not supporting MIDI timing clocks cannot be synchronized.
- External MIDI sequencers cannot be synchronized for sources for which the BPM cannot be measured stably.
- MIDI timing clocks are output even for BPM values input manually by tapping the [TAP] button with a finger. The MIDI timing clock output range is 40 BPM to 250 BPM.

1 Connect the [MIDI OUT] terminal to the external MIDI sequencer's MIDI IN terminal using a commercially available MIDI cable.

2 Set the external MIDI sequencer's sync mode to Slave.

3 Press [START/STOP].

The MIDI start message is sent.

4 Press [ON/OFF] in the [MIDI] section.

Transmission of the MIDI messages begin.

List of MIDI Messages

Control Panel

Category	SW Name	SW Type	MIDI Messages						Trigger/Toggle	Notes
			MSB			LSB				
CH1	TRIM	VR	Bn	01	dd	—	—	—	—	0-127
	HI	VR	Bn	02	dd	—	—	—	—	0-127
	MID	VR	Bn	03	dd	—	—	—	—	0-127
	LOW	VR	Bn	04	dd	—	—	—	—	0-127
	FILTER	VR	Bn	05	dd	—	—	—	—	0-127
	Channel fader	VR	Bn	11	dd	—	—	—	—	0-127
	CROSS FADER ASSIGN	SW	Bn	41	dd	—	—	—	—	0, 64, 127
CUE	BTN	Bn	46	dd	—	—	—	Trigger/Toggle	OFF=0, ON=127	
CH2	TRIM	VR	Bn	06	dd	—	—	—	—	0-127
	HI	VR	Bn	07	dd	—	—	—	—	0-127
	MID	VR	Bn	08	dd	—	—	—	—	0-127
	LOW	VR	Bn	09	dd	—	—	—	—	0-127
	FILTER	VR	Bn	0A	dd	—	—	—	—	0-127
	Channel fader	VR	Bn	12	dd	—	—	—	—	0-127
	CROSS FADER ASSIGN	SW	Bn	42	dd	—	—	—	—	0, 64, 127
CUE	BTN	Bn	47	dd	—	—	—	Trigger/Toggle	OFF=0, ON=127	
CH 3	TRIM	VR	Bn	0C	dd	—	—	—	—	0-127
	HI	VR	Bn	0E	dd	—	—	—	—	0-127
	MID	VR	Bn	0F	dd	—	—	—	—	0-127
	LOW	VR	Bn	15	dd	—	—	—	—	0-127
	FILTER	VR	Bn	16	dd	—	—	—	—	0-127
	Channel fader	VR	Bn	13	dd	—	—	—	—	0-127
	CROSS FADER ASSIGN	SW	Bn	43	dd	—	—	—	—	0, 64, 127
CUE	BTN	Bn	48	dd	—	—	—	Trigger/Toggle	OFF=0, ON=127	
CH4	TRIM	VR	Bn	50	dd	—	—	—	—	0-127
	HI	VR	Bn	51	dd	—	—	—	—	0-127
	MID	VR	Bn	5C	dd	—	—	—	—	0-127
	LOW	VR	Bn	52	dd	—	—	—	—	0-127
	FILTER	VR	Bn	53	dd	—	—	—	—	0-127
	Channel fader	VR	Bn	14	dd	—	—	—	—	0-127
	CROSS FADER ASSIGN	SW	Bn	44	dd	—	—	—	—	0, 64, 127
CUE	BTN	Bn	49	dd	—	—	—	Trigger/Toggle	OFF=0, ON=127	
Crossfader	Crossfader	VR	Bn	0B	dd	—	—	—	—	0-127
CURVE SETTING	CH EQ (ISOLATOR, EQ)	SW	Bn	21	dd	—	—	—	—	0, 127
	CH FADER (↘, ↗)	SW	Bn	5E	dd	—	—	—	—	0, 127
	CROSS FADER (↖, ↗, ✕)	SW	Bn	5F	dd	—	—	—	—	0, 64, 127
MASTER	BALANCE	VR	Bn	17	dd	—	—	—	—	0-127
	MASTER level	VR	Bn	18	dd	—	—	—	—	0-127
	CUE	BTN	Bn	4A	dd	—	—	—	Trigger/Toggle	OFF=0, ON=127
	BOOTH MONITOR	VR	Bn	19	dd	—	—	—	—	0-127
CH SELECT	1	BTN	Bn	22	dd	—	—	—	Trigger/Toggle ^[1]	OFF=0, ON=127
	2	BTN	Bn	23	dd	—	—	—	Trigger/Toggle ^[1]	OFF=0, ON=127
	3	BTN	Bn	24	dd	—	—	—	Trigger/Toggle ^[1]	OFF=0, ON=127
	4	BTN	Bn	25	dd	—	—	—	Trigger/Toggle ^[1]	OFF=0, ON=127
	MIC	BTN	Bn	26	dd	—	—	—	Trigger/Toggle ^[1]	OFF=0, ON=127
	A	BTN	Bn	27	dd	—	—	—	Trigger/Toggle ^[1]	OFF=0, ON=127
	B	BTN	Bn	28	dd	—	—	—	Trigger/Toggle ^[1]	OFF=0, ON=127
M	BTN	Bn	29	dd	—	—	—	Trigger/Toggle ^[1]	OFF=0, ON=127	
BEAT EFFECT	TIME	VR	Bn	0D	MSB	Bn	2D	LSB	—	TIME value (half the value when FILTER or PHASER is selected for EFFECT SELECT)
	ON/OFF	BTN	Bn	40	dd	—	—	—	Trigger/Toggle	OFF=0, ON=127
	AUTO/TAP	BTN	Bn	45	dd	—	—	—	Trigger/Toggle	OFF=0, ON=127
	CUE	BTN	Bn	4B	dd	—	—	—	Trigger/Toggle	OFF=0, ON=127
	TAP	BTN	Bn	4E	dd	—	—	—	Trigger/Trigger	OFF=0, ON=127
LEVEL/DEPTH	VR	Bn	5B	dd	—	—	—	—	0-127	



Category	SW Name	SW Type	MIDI Messages						Trigger/Toggle	Notes
			MSB			LSB				
EFFECT SELECT	DELAY	BTN	Bn	2A	dd	—	—	—	Trigger/Toggle ^[1]	OFF=0, ON=127
	MULTI TAP DELAY	BTN	Bn	2B	dd	—	—	—	Trigger/Toggle ^[1]	OFF=0, ON=127
	ROLL	BTN	Bn	2E	dd	—	—	—	Trigger/Toggle ^[1]	OFF=0, ON=127
	REV ROLL	BTN	Bn	2F	dd	—	—	—	Trigger/Toggle ^[1]	OFF=0, ON=127
	TRANS	BTN	Bn	35	dd	—	—	—	Trigger/Toggle ^[1]	OFF=0, ON=127
	GATE	BTN	Bn	3D	dd	—	—	—	Trigger/Toggle ^[1]	OFF=0, ON=127
	ECHO	BTN	Bn	37	dd	—	—	—	Trigger/Toggle ^[1]	OFF=0, ON=127
	REVERB	BTN	Bn	36	dd	—	—	—	Trigger/Toggle ^[1]	OFF=0, ON=127
	SLIP ROLL	BTN	Bn	3A	dd	—	—	—	Trigger/Toggle ^[1]	OFF=0, ON=127
	FILTER	BTN	Bn	3B	dd	—	—	—	Trigger/Toggle ^[1]	OFF=0, ON=127
	PHASER	BTN	Bn	39	dd	—	—	—	Trigger/Toggle ^[1]	OFF=0, ON=127
SEND/RETURN	BTN	Bn	3E	dd	—	—	—	Trigger/Toggle ^[1]	OFF=0, ON=127	
EFFECT FREQUENCY	HI	VR	Bn	66	dd	—	—	—	—	0-127
	MID	VR	Bn	67	dd	—	—	—	—	0-127
	LOW	VR	Bn	68	dd	—	—	—	—	0-127
INST FX	NOISE	BTN	Bn	55	dd	—	—	—	Trigger/Toggle ^[1]	OFF=0, ON=127
	ZIP	BTN	Bn	56	dd	—	—	—	Trigger/Toggle ^[1]	OFF=0, ON=127
	CRUSH	BTN	Bn	57	dd	—	—	—	Trigger/Toggle ^[1]	OFF=0, ON=127
	JET	BTN	Bn	69	dd	—	—	—	Trigger/Toggle ^[1]	OFF=0, ON=127
	HPF	BTN	Bn	6A	dd	—	—	—	Trigger/Toggle ^[1]	OFF=0, ON=127
	LPF	BTN	Bn	6B	dd	—	—	—	Trigger/Toggle ^[1]	OFF=0, ON=127
	PARAMETER	VR	Bn	6C	dd	—	—	—	—	0-127
MIC	HI	VR	Bn	1E	dd	—	—	—	—	0-127
	LOW	VR	Bn	1F	dd	—	—	—	—	0-127
HEADPHONES	LEVEL	VR	Bn	1A	dd	—	—	—	—	0-127
	MIXING	VR	Bn	1B	dd	—	—	—	—	0-127
LINK	CUE	BTN	Bn	73	dd	—	—	—	Trigger/Toggle	OFF=0, ON=127
Touch panel control	CUE	BTN	Bn	6E	dd	—	—	—	Trigger/Toggle	OFF=0, ON=127
	MIDI	BTN	Bn	6F	dd	—	—	—	Trigger/Toggle	OFF=0, ON=127
	MIX	BTN	Bn	70	dd	—	—	—	Trigger/Toggle ^[1]	OFF=0, ON=127
	REMIX	BTN	Bn	71	dd	—	—	—	Trigger/Toggle ^[1]	OFF=0, ON=127
	ON/OFF	BTN	Bn	72	dd	—	—	—	Trigger/Toggle	OFF=0, ON=127
MIDI	START	BTN	FA	—	—	—	—	—	—	—
	STOP	BTN	FC	—	—	—	—	—	—	—

- [1] When turning one button on switches another button from on to off, MIDI on and off messages are sent from the two buttons. When there is no button that switches off, only the MIDI on message is sent from the button that was pressed.

Touch panel

❖ FREQUENCY MIX, SIDECHAIN REMIX

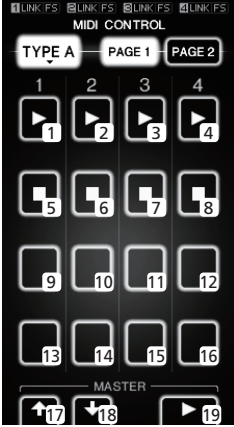
Category	SW Name	SW Type	MIDI Messages						Trigger/Toggle	Notes
			MSB			LSB				
FREQUENCY MIX	Touch fader 1	VR	Bn	38	dd	—	—	—	—	0 - 127 (very top of screen)
	Touch fader 2	VR	Bn	4C	dd	—	—	—	—	0-127
	Touch fader 3	VR	Bn	4D	dd	—	—	—	—	0-127
	Touch fader 4	VR	Bn	74	dd	—	—	—	—	0-127
	Touch fader 5	VR	Bn	75	dd	—	—	—	—	0-127
	Touch fader 6	VR	Bn	76	dd	—	—	—	—	0-127
	Touch fader 7	VR	Bn	77	dd	—	—	—	—	0 - 127 (very bottom of screen)
SIDECHAIN REMIX	X axis of control area	VR	Bn	1C	dd	—	—	—	—	0-127
	Y axis of control area	VR	Bn	3C	dd	—	—	—	—	0-127
	LEVEL/DEPTH	VR	Bn	31	dd	—	—	—	—	0-127
	CH1	BTN	9n	49	dd	—	—	—	Trigger/Toggle	OFF=0, ON=127
	CH2	BTN	9n	4A	dd	—	—	—	Trigger/Toggle	OFF=0, ON=127
	CH3	BTN	9n	4B	dd	—	—	—	Trigger/Toggle	OFF=0, ON=127
	CH4	BTN	9n	4C	dd	—	—	—	Trigger/Toggle	OFF=0, ON=127
	TRIGGER CH (SAMPLING/TRIGGER CH) SAME	BTN	9n	51	dd	—	—	—	Trigger/Toggle	OFF=0, ON=127
	TRIGGER CH (SAMPLING/TRIGGER CH) CH1	BTN	9n	52	dd	—	—	—	Trigger/Toggle	OFF=0, ON=127
	TRIGGER CH (SAMPLING/TRIGGER CH) CH2	BTN	9n	53	dd	—	—	—	Trigger/Toggle	OFF=0, ON=127
	TRIGGER CH (SAMPLING/TRIGGER CH) CH3	BTN	9n	54	dd	—	—	—	Trigger/Toggle	OFF=0, ON=127
	TRIGGER CH (SAMPLING/TRIGGER CH) CH4	BTN	9n	55	dd	—	—	—	Trigger/Toggle	OFF=0, ON=127
	TRIGGER BAND LOW	BTN	9n	59	dd	—	—	—	Trigger/Toggle	OFF=0, ON=127
	TRIGGER BAND MID	BTN	9n	5A	dd	—	—	—	Trigger/Toggle	OFF=0, ON=127
TRIGGER BAND HI	BTN	9n	5B	dd	—	—	—	Trigger/Toggle	OFF=0, ON=127	

Category	Switch position	SW Type	MIDI Messages						Trigger/Toggle	Notes
			MSB			LSB				
TYPE A 	[PAGE1]-9	BTN	9n	5D	dd	—	—	—	Trigger/Toggle	OFF=0, ON=127
	[PAGE1]-10	BTN	9n	5E	dd	—	—	—	Trigger/Toggle	OFF=0, ON=127
	[PAGE1]-11	BTN	9n	5F	dd	—	—	—	Trigger/Toggle	OFF=0, ON=127
	[PAGE1]-12	BTN	9n	60	dd	—	—	—	Trigger/Toggle	OFF=0, ON=127
	[PAGE1]-13	BTN	9n	61	dd	—	—	—	Trigger/Toggle	OFF=0, ON=127
	[PAGE1]-14	BTN	9n	62	dd	—	—	—	Trigger/Toggle	OFF=0, ON=127
	[PAGE1]-15	BTN	9n	63	dd	—	—	—	Trigger/Toggle	OFF=0, ON=127
	[PAGE1]-16	BTN	9n	64	dd	—	—	—	Trigger/Toggle	OFF=0, ON=127
	[PAGE1]-5	BTN	9n	65	dd	—	—	—	Trigger/Toggle	OFF=0, ON=127
	[PAGE1]-6	BTN	9n	66	dd	—	—	—	Trigger/Toggle	OFF=0, ON=127
	[PAGE1]-7	BTN	9n	67	dd	—	—	—	Trigger/Toggle	OFF=0, ON=127
	[PAGE1]-8	BTN	9n	68	dd	—	—	—	Trigger/Toggle	OFF=0, ON=127
	[PAGE1]-1	BTN	9n	69	dd	—	—	—	Trigger/Toggle	OFF=0, ON=127
	[PAGE1]-2	BTN	9n	6A	dd	—	—	—	Trigger/Toggle	OFF=0, ON=127
	[PAGE1]-3	BTN	9n	6B	dd	—	—	—	Trigger/Toggle	OFF=0, ON=127
	[PAGE1]-4	BTN	9n	6C	dd	—	—	—	Trigger/Toggle	OFF=0, ON=127
	[PAGE1], [PAGE2]-17	BTN	9n	7D	dd	—	—	—	Trigger/Toggle	OFF=0, ON=127
	[PAGE1], [PAGE2]-18	BTN	9n	7E	dd	—	—	—	Trigger/Toggle	OFF=0, ON=127
	[PAGE1], [PAGE2]-19	BTN	9n	7F	dd	—	—	—	Trigger/Toggle	OFF=0, ON=127
	[PAGE2]-9	BTN	9n	6D	dd	—	—	—	Trigger/Toggle	OFF=0, ON=127
	[PAGE2]-10	BTN	9n	6E	dd	—	—	—	Trigger/Toggle	OFF=0, ON=127
	[PAGE2]-11	BTN	9n	6F	dd	—	—	—	Trigger/Toggle	OFF=0, ON=127
	[PAGE2]-12	BTN	9n	70	dd	—	—	—	Trigger/Toggle	OFF=0, ON=127
	[PAGE2]-13	BTN	9n	71	dd	—	—	—	Trigger/Toggle	OFF=0, ON=127
	[PAGE2]-14	BTN	9n	72	dd	—	—	—	Trigger/Toggle	OFF=0, ON=127
	[PAGE2]-15	BTN	9n	73	dd	—	—	—	Trigger/Toggle	OFF=0, ON=127
	[PAGE2]-16	BTN	9n	74	dd	—	—	—	Trigger/Toggle	OFF=0, ON=127
	[PAGE2]-5	BTN	9n	75	dd	—	—	—	Trigger/Toggle	OFF=0, ON=127
	[PAGE2]-6	BTN	9n	76	dd	—	—	—	Trigger/Toggle	OFF=0, ON=127
	[PAGE2]-7	BTN	9n	77	dd	—	—	—	Trigger/Toggle	OFF=0, ON=127
	[PAGE2]-8	BTN	9n	78	dd	—	—	—	Trigger/Toggle	OFF=0, ON=127
	[PAGE2]-1	BTN	9n	79	dd	—	—	—	Trigger/Toggle	OFF=0, ON=127
[PAGE2]-2	BTN	9n	7A	dd	—	—	—	Trigger/Toggle	OFF=0, ON=127	
[PAGE2]-3	BTN	9n	7B	dd	—	—	—	Trigger/Toggle	OFF=0, ON=127	
[PAGE2]-4	BTN	9n	7C	dd	—	—	—	Trigger/Toggle	OFF=0, ON=127	
TYPE B 	[PAGE1]-9	VR	Bn	01	dd	—	—	—	—	0-127
	[PAGE1]-10	VR	Bn	02	dd	—	—	—	—	0-127
	[PAGE1]-11	VR	Bn	03	dd	—	—	—	—	0-127
	[PAGE1]-12	VR	Bn	04	dd	—	—	—	—	0-127
	[PAGE2]-9	VR	Bn	05	dd	—	—	—	—	0-127
	[PAGE2]-10	VR	Bn	06	dd	—	—	—	—	0-127
	[PAGE2]-11	VR	Bn	07	dd	—	—	—	—	0-127
	[PAGE2]-12	VR	Bn	08	dd	—	—	—	—	0-127
	[PAGE1]-1	BTN	9n	30	dd	—	—	—	Trigger/Toggle	OFF=0, ON=127
	[PAGE1]-2	BTN	9n	31	dd	—	—	—	Trigger/Toggle	OFF=0, ON=127
	[PAGE1]-3	BTN	9n	32	dd	—	—	—	Trigger/Toggle	OFF=0, ON=127
	[PAGE1]-4	BTN	9n	33	dd	—	—	—	Trigger/Toggle	OFF=0, ON=127
	[PAGE1]-5	BTN	9n	34	dd	—	—	—	Trigger/Toggle	OFF=0, ON=127
	[PAGE1]-6	BTN	9n	35	dd	—	—	—	Trigger/Toggle	OFF=0, ON=127
	[PAGE1]-7	BTN	9n	36	dd	—	—	—	Trigger/Toggle	OFF=0, ON=127
	[PAGE1]-8	BTN	9n	37	dd	—	—	—	Trigger/Toggle	OFF=0, ON=127
	[PAGE2]-1	BTN	9n	38	dd	—	—	—	Trigger/Toggle	OFF=0, ON=127
	[PAGE2]-2	BTN	9n	39	dd	—	—	—	Trigger/Toggle	OFF=0, ON=127
	[PAGE2]-3	BTN	9n	3A	dd	—	—	—	Trigger/Toggle	OFF=0, ON=127
	[PAGE2]-4	BTN	9n	3B	dd	—	—	—	Trigger/Toggle	OFF=0, ON=127
[PAGE2]-5	BTN	9n	48	dd	—	—	—	Trigger/Toggle	OFF=0, ON=127	
[PAGE2]-6	BTN	9n	49	dd	—	—	—	Trigger/Toggle	OFF=0, ON=127	
[PAGE2]-7	BTN	9n	4A	dd	—	—	—	Trigger/Toggle	OFF=0, ON=127	
[PAGE2]-8	BTN	9n	4B	dd	—	—	—	Trigger/Toggle	OFF=0, ON=127	

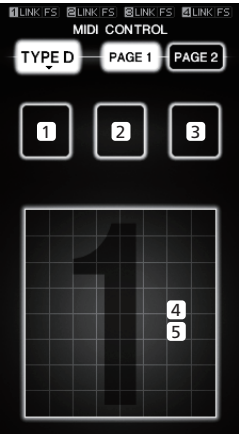
Category	Switch position	SW Type	MIDI Messages						Trigger/Toggle	Notes
			MSB			LSB				
TYPE C 	[PAGE1]-1	BTN	9n	3C	dd	—	—	—	Trigger/Toggle	OFF=0, ON=127
	[PAGE1]-2	BTN	9n	3D	dd	—	—	—	Trigger/Toggle	OFF=0, ON=127
	[PAGE1]-3	BTN	9n	3E	dd	—	—	—	Trigger/Toggle	OFF=0, ON=127
	[PAGE1]-4	BTN	9n	3F	dd	—	—	—	Trigger/Toggle	OFF=0, ON=127
	[PAGE1]-5	BTN	9n	40	dd	—	—	—	Trigger/Toggle	OFF=0, ON=127
	[PAGE1]-6	BTN	9n	41	dd	—	—	—	Trigger/Toggle	OFF=0, ON=127
	[PAGE1]-7	BTN	9n	42	dd	—	—	—	Trigger/Toggle	OFF=0, ON=127
	[PAGE1]-8	BTN	9n	43	dd	—	—	—	Trigger/Toggle	OFF=0, ON=127
	[PAGE1]-9	BTN	9n	44	dd	—	—	—	Trigger/Toggle	OFF=0, ON=127
	[PAGE1]-10	BTN	9n	45	dd	—	—	—	Trigger/Toggle	OFF=0, ON=127
	[PAGE1]-11	BTN	9n	46	dd	—	—	—	Trigger/Toggle	OFF=0, ON=127
	[PAGE1]-12	BTN	9n	47	dd	—	—	—	Trigger/Toggle	OFF=0, ON=127
	[PAGE2]-1	BTN	9n	24	dd	—	—	—	Trigger/Toggle	OFF=0, ON=127
	[PAGE2]-2	BTN	9n	25	dd	—	—	—	Trigger/Toggle	OFF=0, ON=127
	[PAGE2]-3	BTN	9n	26	dd	—	—	—	Trigger/Toggle	OFF=0, ON=127
	[PAGE2]-4	BTN	9n	27	dd	—	—	—	Trigger/Toggle	OFF=0, ON=127
	[PAGE2]-5	BTN	9n	28	dd	—	—	—	Trigger/Toggle	OFF=0, ON=127
	[PAGE2]-6	BTN	9n	29	dd	—	—	—	Trigger/Toggle	OFF=0, ON=127
	[PAGE2]-7	BTN	9n	2A	dd	—	—	—	Trigger/Toggle	OFF=0, ON=127
	[PAGE2]-8	BTN	9n	2B	dd	—	—	—	Trigger/Toggle	OFF=0, ON=127
	[PAGE2]-9	BTN	9n	2C	dd	—	—	—	Trigger/Toggle	OFF=0, ON=127
	[PAGE2]-10	BTN	9n	2D	dd	—	—	—	Trigger/Toggle	OFF=0, ON=127
	[PAGE2]-11	BTN	9n	2E	dd	—	—	—	Trigger/Toggle	OFF=0, ON=127
	[PAGE2]-12	BTN	9n	2F	dd	—	—	—	Trigger/Toggle	OFF=0, ON=127
TYPE D 	[PAGE1]-1	BTN	9n	57	dd	—	—	—	Trigger/Toggle	OFF=0, ON=127
	[PAGE1]-2	BTN	9n	58	dd	—	—	—	Trigger/Toggle	OFF=0, ON=127
	[PAGE1]-3	BTN	9n	59	dd	—	—	—	Trigger/Toggle	OFF=0, ON=127
	[PAGE1]-4	VR	Bn	1C	dd	—	—	—	—	0-127
	[PAGE1]-5	VR	Bn	3C	dd	—	—	—	—	0-127
	[PAGE2]-1	BTN	9n	5A	dd	—	—	—	Trigger/Toggle	OFF=0, ON=127
	[PAGE2]-2	BTN	9n	5B	dd	—	—	—	Trigger/Toggle	OFF=0, ON=127
	[PAGE2]-3	BTN	9n	5C	dd	—	—	—	Trigger/Toggle	OFF=0, ON=127
	[PAGE2]-4	VR	Bn	31	dd	—	—	—	—	0-127
	[PAGE2]-5	VR	Bn	32	dd	—	—	—	—	0-127

Types of BEAT EFFECT

DELAY¹

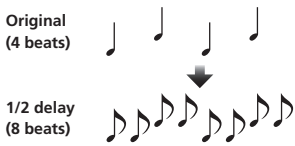

This function outputs a delay sound once according to the beat button's fraction. When 1/2 beat delay sound is added, 4 beats become 8 beats.

Beat buttons (parameter 1)	Use these to set the delay time from 1/8 to 4/1 with respect to 1 beat of BPM time.
TIME (parameter 2)	Use this to set the delay time. 1 to 4000 (ms)
LEVEL/DEPTH (parameter 3)	Use this to set the balance between the original sound and the delay sound.
EFFECT FREQUENCY (parameter 4)	Use these to set the balance between the original sound and the delay sound for the different bands.

ECHO^{1 2}

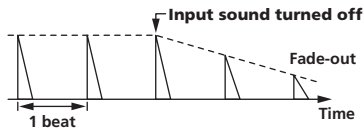

This function outputs increasingly attenuated delay sounds several times according to the beat button's fraction.

With 1/1 beat echoes, the delay sounds are faded out according to the track's tempo even after the input sound has been cut.

Beat buttons (parameter 1)	Use these to set the delay time from 1/8 to 4/1 with respect to 1 beat of BPM time.
TIME (parameter 2)	Use this to set the delay time. 1 to 4000 (ms)
LEVEL/DEPTH (parameter 3)	Use this to set the balance between the original sound and the echo sound.
EFFECT FREQUENCY (parameter 4)	Use these to set the balance between the original sound and the echo for the different bands.

MULTI TAP DELAY¹

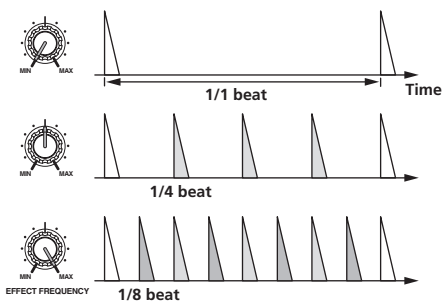

This function outputs up to 7 delay sounds in 1/8 units, according to the beat button's fraction.

The volume of the delay sound can be adjusted with the [EFFECT FREQUENCY] controls.

The volume of the odd delay sounds is adjusted from [MIN] to the center position, the volume of the even delay sounds is adjusted from the center position to [MAX].

Beat buttons (parameter 1)	The effect time is set from 1/8 to 4/1 with respect to 1 beat of BPM time.
TIME (parameter 2)	Use this to set the delay time. 10 to 4000 (ms)
LEVEL/DEPTH (parameter 3)	Use this to set the balance between the original sound and the delay sound.
EFFECT FREQUENCY (parameter 4)	This sets the volume of the delay sound for the different bands.

REVERB^{1 2}

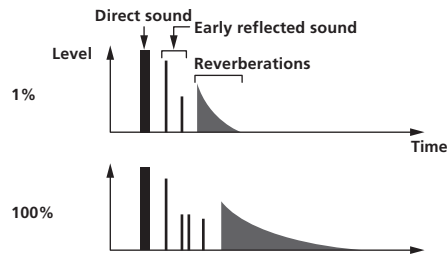

This function adds a reverberation effect to the input sound.

Beat buttons (parameter 1)	These set the degree of the reverb effect from 1 to 100 %.
TIME (parameter 2)	Use this to set the degree of the reverb effect. 1 to 100 (%)
LEVEL/DEPTH (parameter 3)	Sets the balance between the original sound and the effect sound.
EFFECT FREQUENCY (parameter 4)	Use these to set the balance between the original sound and the effect sound for the different bands.

ROLL^{1 2}

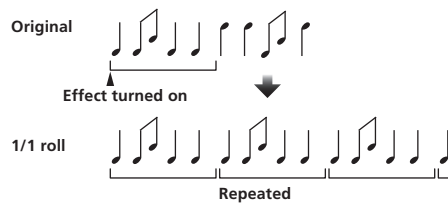

This function records the input sound at the point at which the [ON/OFF] button is pressed and repeats the recorded sound according to the beat button's fraction.

Beat buttons (parameter 1)	The effect time is set from 1/8 to 4/1 with respect to 1 beat of BPM time.
TIME (parameter 2)	Use this to set the effect time. 10 to 4000 (ms)
LEVEL/DEPTH (parameter 3)	Use this to set the balance between the original sound and the ROLL.
EFFECT FREQUENCY (parameter 4)	Use these to set the balance between the original sound and the ROLL for the different bands.

SLIP ROLL^{1 2}

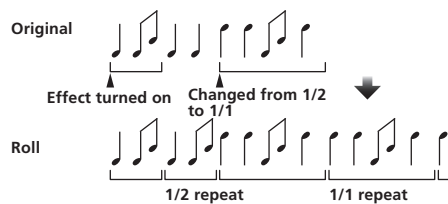

This function records the input sound at the point at which the [ON/OFF] button is pressed and repeats the recorded sound according to the beat button's fraction.

When the effect time changes, the input sound is recorded again.

Beat buttons (parameter 1)	The effect time is set from 1/8 to 4/1 with respect to 1 beat of BPM time.
TIME (parameter 2)	Use this to set the effect time. 10 to 4000 (ms)
LEVEL/DEPTH (parameter 3)	Use this to set the balance between the original sound and the ROLL.
EFFECT FREQUENCY (parameter 4)	Use these to set the balance between the original sound and the ROLL for the different bands.

REV ROLL^{1 2}

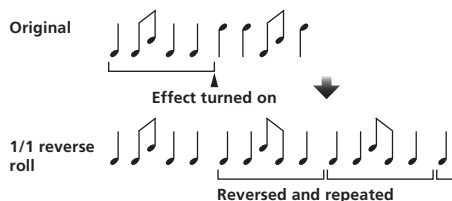

This function records the input sound at the point at which the **[ON/OFF]** button is pressed, reverses the recorded sound and repeats it according to the beat button's fraction.

Beat buttons (parameter 1)	The effect time is set from 1/8 to 4/1 with respect to 1 beat of BPM time.
TIME (parameter 2)	Use this to set the effect time. 10 to 4000 (ms)
LEVEL/DEPTH (parameter 3)	Use this to set the balance between the original sound and ROLL .
EFFECT FREQUENCY (parameter 4)	Use these to set the balance between the original sound and the ROLL for the different bands.

FILTER¹

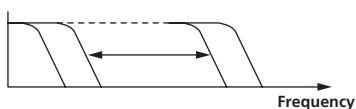

This function changes the filter's cut-off frequency according to the beat button's fraction.

Beat buttons (parameter 1)	These set the cycle for moving the cut-off frequency from 1/8 to 4/1 with respect to 1 beat of BPM time.
TIME (parameter 2)	Use this to set the cycle at which the cut-off frequency is moved. 10 to 32000 (ms)
LEVEL/DEPTH (parameter 3)	The further the control is turned clockwise, the more the effect is stressed.
EFFECT FREQUENCY (parameter 4)	These set the balance between the original sound and the effect sound for the different bands.

TRANS¹

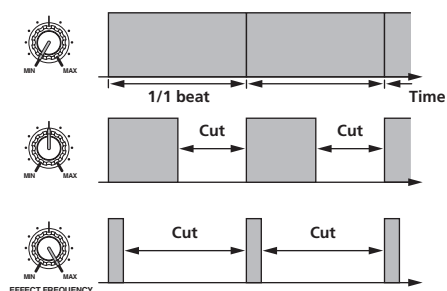

This function cuts the sound according to the beat button's fraction. The amount of the sound to be cut can be changed at **[EFFECT FREQUENCY]**.

Beat buttons (parameter 1)	These set the 1/8 to 4/1 cut time with respect to 1 beat of BPM time.
TIME (parameter 2)	Use this to set the effect time. 10 to 16000 (ms)
LEVEL/DEPTH (parameter 3)	Sets the balance between the original sound and the effect sound.
EFFECT FREQUENCY (parameter 4)	This sets the amount of the original sound to be cut for the different bands.

PHASER¹

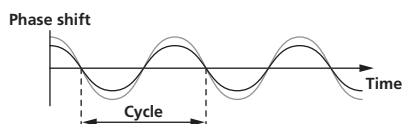

The phaser effect changes according to the beat button fraction.

Beat buttons (parameter 1)	These set the cycle for moving the phaser effect by 1/8 to 4/1 with respect to the time of one BPM beat.
TIME (parameter 2)	This sets the cycle by which the phaser effect is moved. 10 to 32000 (ms)
LEVEL/DEPTH (parameter 3)	The further the control is turned clockwise, the more the effect is stressed. When turned all the way counterclockwise, only the original sound is output.
EFFECT FREQUENCY (parameter 4)	Use these to set the balance between the original sound and the effect sound for the different bands.

GATE¹

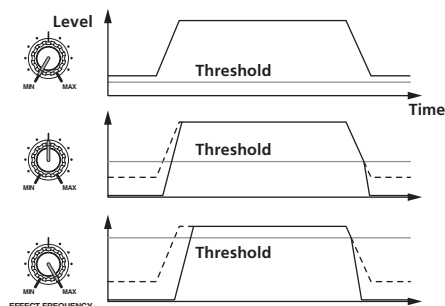

This function outputs the input sound that has a level above the threshold level, cutting the input sound that has a level below the threshold level. The threshold level can be changed at **[EFFECT FREQUENCY]**.

Beat buttons (parameter 1)	This sets the release time between 1 and 100 %.
TIME (parameter 2)	This sets the release time. 1 to 100 (%)
LEVEL/DEPTH (parameter 3)	Sets the threshold level. The further the control is turned clockwise, the more the effect is stressed and the sound is cut.
EFFECT FREQUENCY (parameter 4)	Use these to set the threshold levels for the different bands.

SEND/RETURN¹

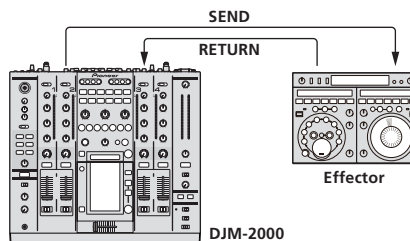

Connect an external effector, etc., here. **[EFFECT FREQUENCY]** can be used as an isolator.

Beat buttons (parameter 1)	—
TIME (parameter 2)	—
LEVEL/DEPTH (parameter 3)	This adjusts the sound level input to the [RETURN] terminal.
EFFECT FREQUENCY (parameter 4)	This sets the audio output level of the [RETURN] sound for the different bands.

- When "A", "B" or "M" is selected with the **[CH SELECT]** buttons, the effect sound cannot be monitored by pressing **[CUE]** (BEAT EFFECT) unless the sound for the channel you want to monitor is being output from **[MASTER]** channel.
- When BEAT EFFECT is off, the effect sound cannot be monitored by pressing **[CUE]** (BEAT EFFECT).

Changing the settings



1 Setup item button

1 Press [LIVE SAMPLER (UTILITY, WAKE UP)] for at least 1 seconds.

The [USER SETUP] screen appears.

The [LIVE SAMPLER (UTILITY, WAKE UP)] indicator flashes.

- To display the [CLUB SETUP] screen, first turn this unit's power off, then press [POWER] while pressing [LIVE SAMPLER (UTILITY, WAKE UP)].

2 Press the setup item button.

The selection items appear.

3 Select the setup item.

Select the item on the touch panel and enter it.

4 Change the item's setting.

Select the item on the touch panel and enter it.

- Press [SAVE] to save the changes to the [CLUB SETUP] screen.

5 Press [EXIT].

The [USER SETUP] screen closes.

- To close the [CLUB SETUP] screen, press [POWER] to turn this unit's power off.

Setting preferences

Settings indicated in *italics* are the default settings set upon purchase.

Mode	Options settings	Selection item 1	Selection item 2	Selection item 3	Descriptions	
USER SETUP	MIDI	ZONE1 ¹	BUTTON ACTION	<i>TOGGLE</i> TRIGGER	Select the MIDI signal sending method, [<i>TOGGLE</i>] or [TRIGGER].	
			MIDI CHANNEL	1, 2, to 16	Sets the MIDI channel.	
		ZONE2 ²	BUTTON ACTION	<i>TOGGLE</i> TRIGGER	Select the MIDI signal sending method, [<i>TOGGLE</i>] or [TRIGGER].	
			MIDI CHANNEL	1, 2, to 16	Sets the MIDI channel.	
	FADER START	LINK	CH1 to CH4	ON, OFF	Turns the fader start function of the DJ players connected to the [LINK] terminals on and off.	
		CONTROL	CH2, CH3	ON, OFF	Turns the fader start function of the DJ players connected to the [CONTROL] terminals on and off.	
	LCD	BACK LIGHT	1, 2, 3, 4, 5	—	Adjusts the touch panel's brightness.	
	VERSION No.	—	—	—	Displays the DJM-2000's software version.	
	CLUB SETUP	SYSTEM	DIGITAL OUT MAX LEVEL	<i>-19 dB, -15 dB, -10 dB, -5 dB</i>	—	Adjusts the maximum audio level output from the [DIGITAL OUT] terminal.
			DIGITAL SAMPLING RATE	48 kHz, <i>96 kHz</i>	—	Switches the digital signal sampling rate.
AUTO STANDBY			ON, OFF	—	Turns the auto standby function on and off.	
MIC		OUTPUT TO BOOTH MONITOR	ON, OFF	—	Sets whether or not to output the microphone's audio signals from [BOOTH] terminals.	
		TALK OVER THRESHOLD LEVEL	<i>-25 dB, -20 dB, -15 dB, -10 dB</i>	—	Sets the talkover sensitivity. The talkover function is activated when a sound with a volume above the set volume is input to the microphone.	
		TALK OVER LEVEL	<i>-25 dB, -20 dB, -15 dB, -10 dB</i>	—	Sets the attenuation level for the sound other than the microphone's sound when the talkover function is activated.	
		TOUCH PANEL	—	—	—	The touch panel's calibration is adjusted by pressing [+] ¹ in order.
FACTORY RESET	YES, NO	—	—	Restores all the settings to their factory defaults.		

¹ Changes the MIDI settings of the buttons on the control panel, [FREQUENCY MIX] and [SIDECHAIN REMIX].

² Changes the MIDI settings for [TYPE A] to [TYPE D] on the MIDI control screen.

About the auto standby function

When [AUTO STANDBY] is set to [ON], the standby mode is set automatically if 4 hours pass with all of the conditions below met.

- That none of this unit's buttons or controls are operated.
- That no audio signals of **-10 dB** or greater are input to this unit's input terminals.
- That no PRO DJ LINK connections are made.
- The standby mode is canceled when [LIVE SAMPLER (UTILITY, WAKE UP)] is pressed.

Additional information

Troubleshooting

- Incorrect operation is often mistaken for trouble or malfunction. If you think that there is something wrong with this component, check the points below. Sometimes the trouble may lie in another component. Inspect the other components and electrical appliances being used. If the trouble cannot be rectified after checking the items below, ask your nearest Pioneer authorized service center or your dealer to carry out repair work.
- The player may not operate properly due to static electricity or other external influences. In such cases, normal operation may be restored by unplugging the power cord then plugging it back in.

Problem	Check	Remedy
The power is not turned on.	Is the power cord properly connected?	Plug in the power cord to an AC outlet.
No sound or small sound.	Is the [CD/DIGITAL, PHONO, LINE, USB */*] switch set to the proper position?	Switch the [CD/DIGITAL, PHONO, LINE, USB */*] switch to the channel's input source. (page 12)
	Are the [CD, DIGITAL] switches on the rear panel properly set?	Set the [CD, DIGITAL] switches according to the devices to be played. (page 12)
	Are the connection cables properly connected?	Connect the connection cables properly. (page 7)
	Are the terminals and plugs dirty?	Clean the terminals and plugs before making connections.
	Is the [MASTER ATT.] switch on the rear panel set to [-6 dB], etc.?	Switch the [MASTER ATT.] switch. (page 6)
Digital sound cannot be output.	Is the digital audio output's sampling frequency (fs) suited for the specifications of the connected device?	On the [CLUB SETUP] screen, set [DIGITAL SAMPLING RATE] according to the specifications of the connected equipment. (page 24)
Distorted sound.	Is the level of audio output from the microphone channel properly set?	Adjust the [MASTER] control so that the master channel level indicator lights at about [0 dB] at the peak level. (page 12) Set [MASTER ATT.] to [-3 dB] or [-6 dB]. (page 6)
	Is the level of audio input to each channel properly set?	Adjust the [TRIM] control so that the channel level indicator lights at about [0 dB] at the peak level. (page 12)
Can't crossfade.	Is the [CROSS FADER ASSIGN] switch properly set?	Set the channel's [CROSS FADER ASSIGN] switch properly. (page 12)
Can't fader start a DJ player.	Is [FADER START] set to off?	Set [FADER START] to on at the [USER SETUP] screen. (page 13)
	Is the DJ player properly connected to the [CONTROL] terminal?	Connect the [CONTROL] terminal and DJ player using a control cord. (page 7)
	Is the DJ player properly connected to the [LINK] terminal?	Connect the DJ player to the [LINK] terminal properly using a LAN cable. (page 7)
	Are the audio cables properly connected?	Connect this unit's audio input terminals and the DJ player's audio output terminals by audio cable. (page 7)
	Are the [CH SELECT] buttons properly set?	Press the [CH SELECT] button(s) to select the channel(s) to which you want to add the effect.
BEAT EFFECT function does not work.	Are the [CH SELECT] buttons properly set?	Press the [CH SELECT] button(s) to select the channel(s) to which you want to add the effect.
[INST FX] does not work.	Is the [FILTER] control set to the proper position?	Turn the [FILTER] control clockwise. (page 15)
Can't use an external effector.	Is [ON/OFF] for the BEAT EFFECT set to on?	Press [ON/OFF] for the BEAT EFFECT to turn [SEND/RETURN] on. (page 16)
	Is the external effector properly connected to the [SEND] or [RETURN] terminal?	Connect the external effector to the [SEND] and [RETURN] terminals. (page 7)
Distorted sound from an external effector.	Is the external effector's audio output level set to an appropriate level?	Adjust the external effector's audio output level.
Tempo (BPM) cannot be measured or measurement value of tempo (BPM) is implausible.	Is the audio input level too high or too low?	Adjust the [TRIM] control so that the channel level indicator lights at about [0 dB] at the peak level. (page 12) For some tracks, it may not be possible to measure the tempo (BPM). In this case, input the tempo manually using the [TAP] button. (page 16)
	—	The values may differ slightly due to the different ways in which the BPM is measured. There is no need to make any corrections.
Measured tempo (BPM) differs from tempo indicated on CD.	—	The values may differ slightly due to the different ways in which the BPM is measured. There is no need to make any corrections.
MIDI sequencer does not synchronize.	Is the MIDI sequencer's sync mode set to Slave?	Set the MIDI sequencer's sync mode to Slave.
	Does the MIDI sequencer you are using support MIDI timing clocks?	MIDI sequencers not supporting MIDI timing clocks cannot be synchronized.
MIDI control does not work.	Is the MIDI channel turned on?	Press [ON/OFF] in the [MIDI] section. (page 16)
	Are the MIDI settings properly set?	To operate DJ software with this unit, this unit's MIDI messages must be assigned to the DJ software you are using. For instructions on assigning messages, see your DJ software's operating instructions.
This unit is not recognized after it has been connected to a computer.	Is the driver software properly installed on your computer?	Install the driver software. If the software is already installed, re-install it. (page 8)
Sound of a computer cannot be output from this unit.	Are this unit and computer properly connected?	Connect this unit and computer using a USB cable. (page 8)
	Are the audio output device settings properly set?	Select this unit with the audio output device settings. For instructions on making settings for your application, see your application's operating instructions.
	Is this unit's input selector switch properly set?	Set the channel's input selector switch to the [USB */*] position. (page 12)
Nothing happens when touch panel is pressed.	Touch panel's calibration is off.	Adjust the touch panel with the [TOUCH PANEL] settings at the [CLUB SETUP] screen. (page 24)
The effect sound cannot be monitored when [CUE] for the BEAT EFFECT is pressed.	—	The circuit that generates the echo for the [ECHO], [REVERB], [ROLL], [SLIP ROLL] and [REV ROLL] effect sounds is positioned after the effect circuit, so the effect sound cannot be monitored. This is not a malfunction.

About the liquid crystal display

- Small black or shining points may appear on the liquid crystal display. This is a phenomenon inherent to liquid crystal displays; this is not a malfunction.
- When using in cold places, the liquid crystal display may be dark for a while after the DJM-2000's power is turned on. It will reach the normal brightness after a while.
- When the liquid crystal display is exposed to direct sunlight, the light will reflect off it, making it difficult to see. Block the direct sunlight.

About the exemption clauses

- Pioneer is a registered trademark of Pioneer Corporation.
- Microsoft®, Windows Vista®, and Windows® are registered trademarks or trademarks of Microsoft Corporation in the United States and/or other countries.
- Pentium is a registered trademark of Intel Corporation.
- Adobe and Reader are either registered trademarks or trademarks of Adobe Systems Incorporated in the United States and/or other countries.
- Apple, Macintosh or Mac OS are registered trademarks of Apple Inc. in the United States and/or other countries.
- ASIO is a trademark of Steinberg Media Technologies GmbH.
- The names of companies and products mentioned herein are the trademarks of their respective owners.

Block Diagram

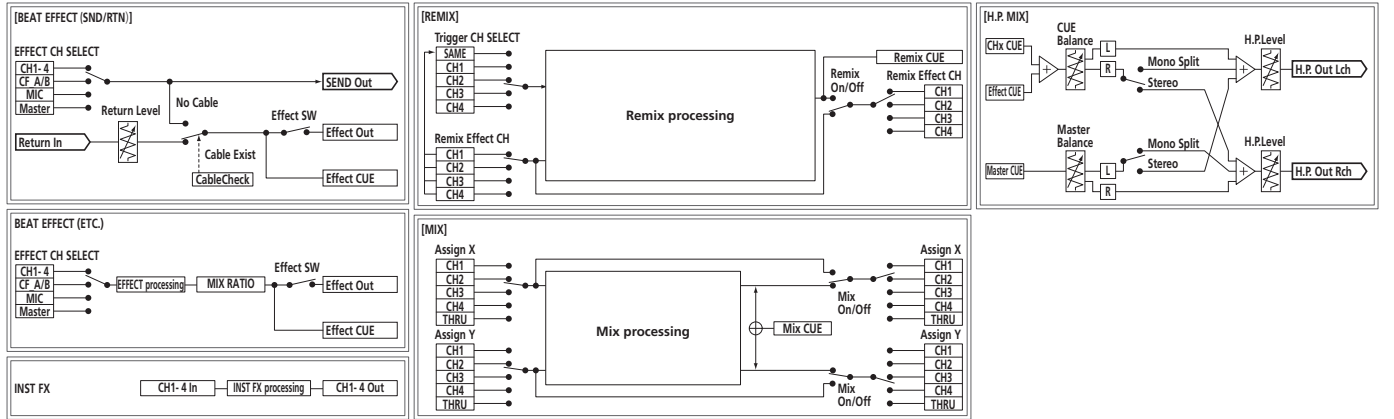
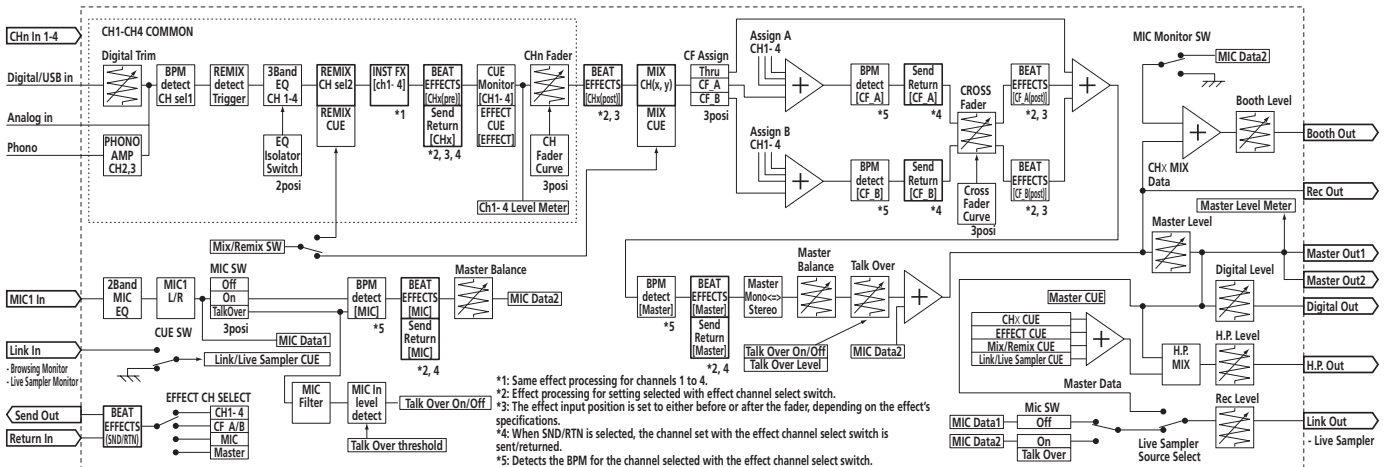
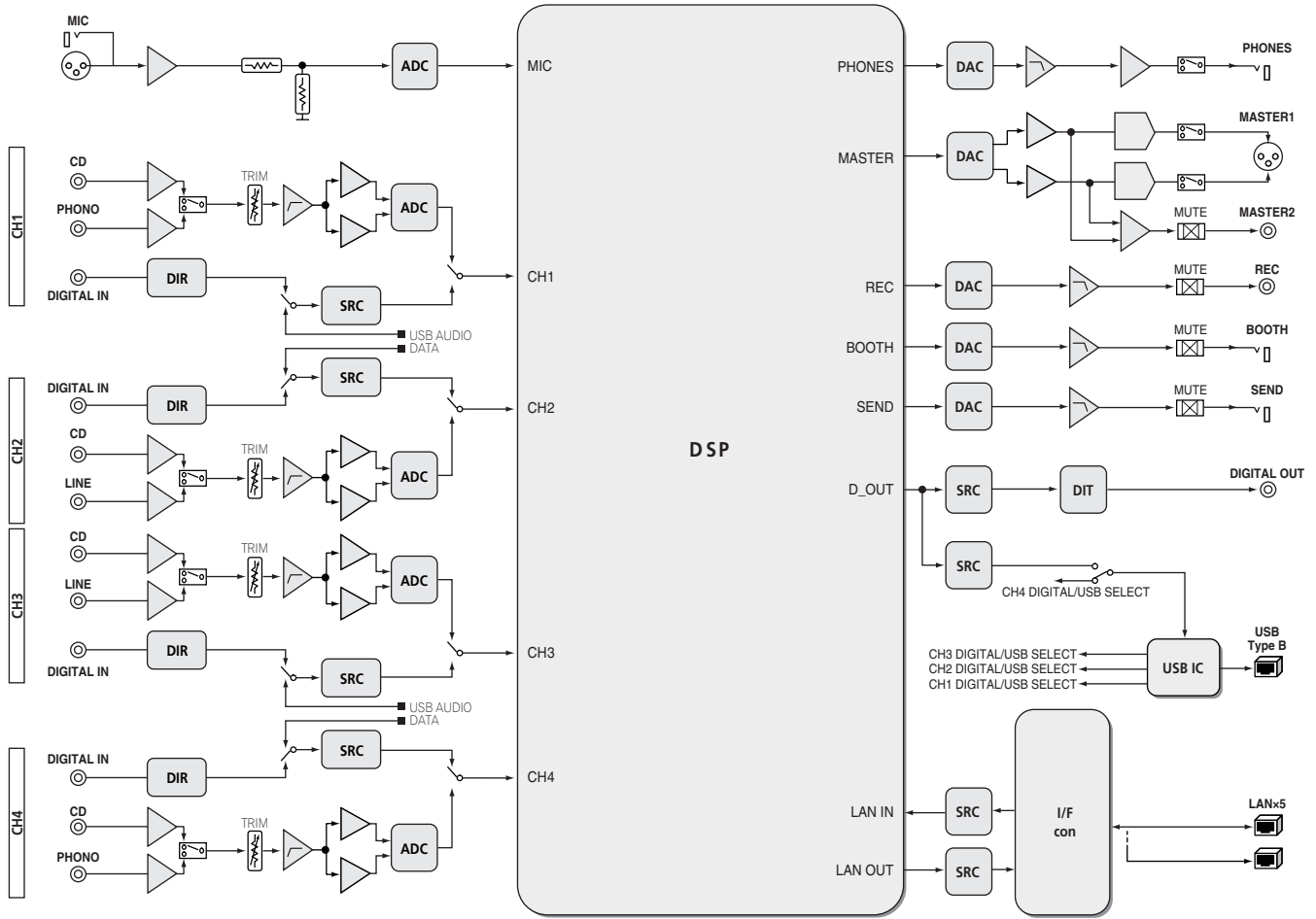

- *1: Same effect processing for channels 1 to 4.
- *2: Effect processing for setting selected with effect channel select switch.
- *3: The effect input position is set to either before or after the fader, depending on the effect's specifications.
- *4: When SND/RTN is selected, the channel set with the effect channel select switch is sent/returned.
- *5: Detects the BPM for the channel selected with the effect channel select switch.

Specifications

General

Power requirements.....	AC 110 V to 240 V, 50 Hz/60 Hz
Power consumption.....	42 W
Power consumption (standby).....	0.4 W
Main unit weight.....	8.5 kg
External dimensions.....	430 mm (W) x 107.9 mm (H) x 409 mm (D)
Tolerable operating temperature.....	+5 °C to +35 °C
Tolerable operating humidity.....	5 % to 85 % (no condensation)

Audio Section

Sampling rate.....	96 kHz
A/D, D/A converter.....	24 bits
Frequency characteristic	
CD/LINE/MIC	20 Hz to 20 kHz
S/N ratio (rated output)	
PHONO	93 dB
CD/DIGITAL, LINE	107 dB
MIC	85 dB
Total harmonic distortion (LINE — MASTER1).....	0.004 %
Standard input level / Input impedance	
PHONO	-52 dBu/47 kΩ
CD/LINE	-12 dBu/47 kΩ
MIC	-52 dBu/8 kΩ
RETURN	-12 dBu/47 kΩ
Standard output level / Load impedance / Output impedance	
MASTER1	+8 dBu/10 kΩ/1 Ω or lower
MASTER2	+2 dBu/10 kΩ/22 Ω or lower
REC OUT	-8 dBu/10 kΩ/22 Ω or lower
BOOTH	+8 dBu/10 kΩ/1 kΩ or lower
SEND	-12 dBu/10 kΩ/1 kΩ or lower
PHONES	+8.5 dBu/32 Ω/1 Ω or lower
Rated output level / Load impedance	
MASTER1	+26 dBu/10 kΩ
MASTER2	+20 dBu/10 kΩ
Crosstalk (LINE).....	82 dB
Channel equalizer characteristic	
HI	-26 dB to +6 dB (13 kHz)
MID	-26 dB to +6 dB (1 kHz)
LOW	-26 dB to +6 dB (70 Hz)
Microphone equalizer characteristic	
HI	-12 dB to +12 dB (10 kHz)
LOW	-12 dB to +12 dB (100 Hz)

Input / Output terminals

PHONO input terminal	
RCA pin jack.....	2
CD input terminal	
RCA pin jack.....	4
LINE input terminal	
RCA pin jack.....	2
MIC input terminal	
XLR connector/Phone jack (Ø 6.3 mm).....	1
RETURN Input terminals	
Phone jack (Ø 6.3 mm).....	1
DIGITAL IN coaxial input terminal	
RCA pin jack.....	4
MASTER output terminal	
XLR connector.....	1
RCA pin jack.....	1
BOOTH output terminal	
Phone jack (Ø 6.3 mm).....	1
REC OUT output terminal	
RCA pin jack.....	1
SEND output terminal	
Phone jack (Ø 6.3 mm).....	1
DIGITAL OUT coaxial output terminal	
RCA pin jack.....	1
MIDI OUT terminal	
5P DIN.....	1
PHONES output terminal	
Stereo phone jack (Ø 6.3 mm).....	1
USB terminal	
B-type.....	1
CONTROL terminal	
Mini phone jack (Ø 3.5 mm).....	2
LINK terminal	
LAN terminal (100Base-TX).....	6

The specifications and design of this product are subject to change without notice.

Le damos las gracias por la adquisición de este producto Pioneer. Lea a fondo estas instrucciones de utilización para que aprenda a utilizar correctamente su modelo. Después de haber terminado de leer estas instrucciones, guárdelas en un lugar seguro para, en caso de ser necesario, consultarlas en el futuro. En algunos países o regiones, la forma de la clavija de alimentación y del enchufe de corriente pueden ser diferentes de la mostrada en las ilustraciones de explicación. Sin embargo, el método de conexión y operación del aparato es el mismo.

IMPORTANTE



La luz intermitente con el símbolo de punta de flecha dentro un triángulo equilátero. Está convenido para avisar al usuario de la presencia de "voltaje peligrosa" no aislada dentro el producto que podría constituir un peligro de choque eléctrico para las personas.

CAUTION

RISK OF ELECTRIC SHOCK
DO NOT OPEN



ATENCIÓN:
PARA PREVENIR EL PELIGRO DE CHOQUE ELÉCTRICO NO REMOVER LA TAPA NI LAS PARTES DENTRO NO UTILIZADAS, LLAMAR UNA PERSONA CUALIFICADA.

El punto exclamativo dentro un triángulo equilátero convenido para avisar el usuario de la presencia de importantes instrucciones sobre el funcionamiento y la manutención en la libreta que acompaña el aparato.

D3-4-2-1-1_A1_Es

ADVERTENCIA

Este aparato no es impermeable. Para evitar el riesgo de incendio y de descargas eléctricas, no ponga ningún recipiente lleno de líquido (como pueda ser un vaso o un florero) cerca del aparato ni lo exponga a goteo, salpicaduras, lluvia o humedad.

D3-4-2-1-3_A1_Es

Entorno de funcionamiento

Temperatura y humedad del entorno de funcionamiento +5 °C a +35 °C; menos del 85 % de humedad relativa (rejillas de refrigeración no obstruidas)

No instale este aparato en un lugar mal ventilado, ni en lugares expuestos a alta humedad o a la luz directa del sol (o de otra luz artificial potente).

D3-4-2-1-7c*_A1_Es

ADVERTENCIA

Antes de enchufar el aparato a la corriente, lea la sección siguiente con mucha atención.

La tensión de la red eléctrica es distinta según el país o región. Asegúrese de que la tensión de la alimentación de la localidad donde se proponga utilizar este aparato corresponda a la tensión necesaria (es decir, 230 V ó 120 V) indicada en el panel lateral.

D3-4-2-1-4*_A1_Es

Si la clavija del cable de alimentación de CA de este aparato no se adapta a la toma de corriente de CA que usted desea utilizar, deberá cambiar la clavija por otra que se adapte apropiadamente. El reemplazo y montaje de una clavija del cable de alimentación de CA sólo deberá realizarlos personal de servicio técnico cualificado. Si se enchufa la clavija cortada a una toma de corriente de CA, puede causar fuertes descargas eléctricas. Asegúrese de que se tira de la forma apropiada después de haberla extraído.

El aparato deberá desconectarse desenchufando la clavija de la alimentación de la toma de corriente cuando no se proponga utilizarlo durante mucho tiempo (por ejemplo, antes de irse de vacaciones).

D3-4-2-2-1a_A1_Es

ADVERTENCIA

Para evitar el peligro de incendio, no ponga nada con fuego encendido (como pueda ser una vela) encima del aparato.

D3-4-2-1-7a_A1_Es

PRECAUCIÓN PARA LA VENTILACIÓN

Cuando instale este aparato, asegúrese de dejar espacio en torno al mismo para la ventilación con el fin de mejorar la disipación de calor (por lo menos 5 cm detrás, y 3 cm en cada lado).

ADVERTENCIA

Las ranuras y aberturas de la caja del aparato sirven para su ventilación para poder asegurar un funcionamiento fiable del aparato y para protegerlo contra sobrecalentamiento. Para evitar el peligro de incendio, las aberturas nunca deberán taparse ni cubrirse con nada (como por ejemplo, periódicos, manteles, cortinas) ni ponerse en funcionamiento el aparato sobre una alfombra gruesas o una cama.

D3-4-2-1-7b*_A1_Es

PRECAUCIÓN

El interruptor de la alimentación **POWER** de este aparato no corta por completo toda la alimentación de la toma de corriente de CA. Puesto que el cable de alimentación hace las funciones de dispositivo de desconexión de la corriente para el aparato, para desconectar toda la alimentación del aparato deberá desenchufar el cable de la toma de corriente de CA. Por lo tanto, asegúrese de instalar el aparato de modo que el cable de alimentación pueda desenchufarse con facilidad de la toma de corriente de CA en caso de un accidente. Para evitar correr el peligro de incendio, el cable de alimentación también deberá desenchufarse de la toma de corriente de CA cuando no se tenga la intención de utilizarlo durante mucho tiempo seguido (por ejemplo, antes de irse de vacaciones).

D3-4-2-2-2a*_A1_Es

PRECAUCIONES CONCERNIENTES A LA MANIPULACIÓN DEL CABLE DE ALIMENTACIÓN

Tome el cable de alimentación por la clavija. No extraiga la clavija tirando del cable. Nunca toque el cable de alimentación cuando sus manos estén mojadas, ya que esto podría causar cortocircuitos o descargas eléctricas. No coloque la unidad, algún mueble, etc., sobre el cable de alimentación.

Asegúrese de no hacer nudos en el cable ni de unirlos a otros cables. Los cables de alimentación deberán ser dispuestos de tal forma que la probabilidad de que sean pisados sea mínima. Una cable de alimentación dañado podrá causar incendios o descargas eléctricas. Revise el cable de alimentación está dañado, solicite el reemplazo del mismo al centro de servicio autorizado PIONEER más cercano, o a su distribuidor.

S002*_A1_Es

Para uso exclusivo en Taiwán

Clavija Taiwanesa de dos contactos planos

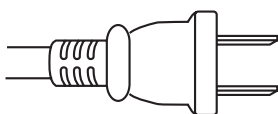

K056_A1_Es

Contenido

Cómo leer este manual

Los nombres de las visualizaciones, menús y botones de este manual van entre corchetes. (p. ej.: Canal [MASTER], [ON/OFF], menú [File])

01 Antes de empezar a usar la unidad

Características	5
Contenido de la caja	5

02 Conexiones

Panel trasero	6
Conexión de terminales de entrada	7
Conexión de terminales de salida	7
Conexión al panel de control	8
Conexión a un ordenador	8
Acerca del software de controlador de audio USB.....	8

03 Operaciones

Panel de control	11
Funcionamiento básico.....	12
Operaciones avanzadas	14
Lista de mensajes MIDI	18
Tipos de BEAT EFFECT.....	24

04 Cambio de los ajustes

Configuración de preferencias	26
Acerca de la función de espera automática.....	26

05 Información adicional

Solución de problemas.....	27
Acerca de la pantalla de cristal líquido.....	28
Acerca de las cláusulas de exención	28
Diagrama en bloques	29
Especificaciones	30

Antes de empezar a usar la unidad

Características

Esta unidad es un mezclador DJ de alto rendimiento diseñado para DJ profesionales que, además de su diseño de alta calidad de sonido, está equipado con un panel multitáctil y varios tipos de interfaz y funciones de efecto que permiten al DJ actuar con nuevos estilos.

TOUCH PANEL EFFECT

Esta unidad usa un panel multitáctil LCD de 5,8 pulgadas. Cuando se combinan las funciones de efectos **[FREQUENCY MIX]** y **[SIDECHAIN REMIX]**, los efectos se pueden verificar visual y auditivamente, permitiendo realizar un control más intuitivo.

❖ FREQUENCY MIX

Las frecuencias de las pistas se dividen en siete bandas y se visualizan gráficamente. El control fader y el panel táctil facilitan el entendimiento de los detalles y mezclan dos canales o intercambian instrumentos (partes).

❖ SIDECHAIN REMIX

El sonido de un canal específico se puede usar como disparador para aplicar efectos al sonido de otros canales. Las operaciones con el panel táctil permiten procesar dinámicamente el sonido.

INST FX

Esta unidad está equipada con seis tipos de efectos (**NOISE**, **ZIP**, **CRUSH**, **JET**, **HPF** y **LPF**). Los efectos se pueden obtener fácilmente girando los controles **[FILTER]** de los diferentes canales para actuaciones improvisadas, y los efectos deseados se puede lograr ajustando el control **[PARAMETER]**.

BEAT EFFECT

La bien recibida función **BEAT EFFECT** de la serie DJM ha sido transferida y desarrollada aún más. Esta unidad está equipada con una función **[EFFECT FREQUENCY]** que permite que la cantidad de efecto aplicada sea ajustada por gama de frecuencias, lo que proporciona todavía más libertad de reproducción.

PRO DJ LINK

Cuando se conectan mediante un cable LAN un reproductor DJ de Pioneer compatible con **PRO DJ LINK** (CDJ-2000, CDJ-900, etc.), un ordenador que tiene instalado rekordbox y esta unidad, se pueden usar las funciones **PRO DJ LINK** siguientes.

Para conocer detalles, vea *Acerca de PRO DJ LINK* en la página 14.

❖ SD & USB Export

❖ rekordbox LINK Export

❖ LIVE SAMPLER

❖ LINK MONITOR

❖ STATUS INFORMATION

SOUND CARD

Esta unidad está equipada con interfaz de audio de tarjeta de sonido/USB, lo que permite asignar hasta cuatro fuentes de audio de un ordenador a los diferentes canales y mezclarlas. Además, las señales de salida del canal maestro se pueden enviar al ordenador, lo que proporciona una gran comodidad para, por ejemplo, grabar el sonido mezclado.

HIGH SOUND QUALITY

Se han tomado medidas para mejorar la calidad del sonido de las entradas y salidas digitales y analógicas. El procesamiento de sonido con muestreo de 96 kHz, un convertidor A/D de alta calidad de sonido de 24 bits y un convertidor D/A de alta calidad de sonido de 32 bits logran un sonido potente de calidad más alta. Esta unidad es compatible con las señales de audio USB de 48 kHz 16 bits, 48 kHz 24 bits y 44,1 kHz 16 bits.

Contenido de la caja

- CD-ROM
- Cable USB
- Cables LAN x 4
- Cable de alimentación
- Manual de Instrucciones (este manual)

Conexiones

Asegúrese de desconectar la alimentación y desenchufar el cable de alimentación de la toma de corriente siempre que haga o cambie conexiones. Consulte el manual de instrucciones del componente que va a ser conectado. Conecte el cable de alimentación después de terminar las conexiones entre los aparatos. Asegúrese de usar el cable de alimentación incluido.

Panel trasero

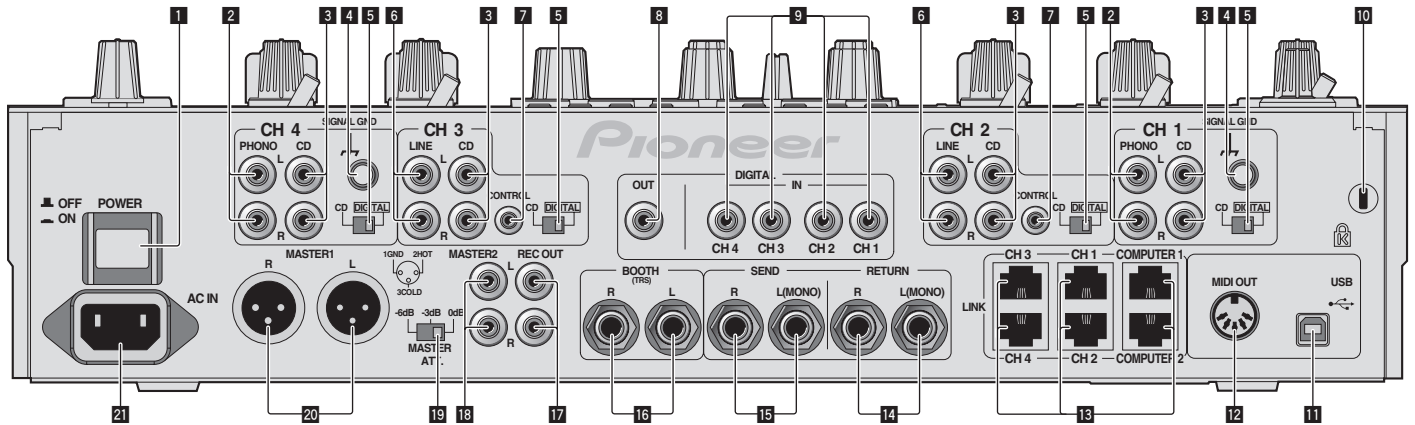

1 POWER (la página 12)

Conecta y desconecta la alimentación de esta unidad.

2 PHONO (la página 7)

Conecte a un aparato con salida fonográfica (cápsula MM). No introduzca señales de nivel de línea.

3 CD (la página 7)

Conecte a un reproductor DJ o a un componente de salida de nivel de línea.

4 SIGNAL GND (la página 7)

Conecte aquí el cable de tierra de un reproductor analógico. Esto ayuda a reducir el ruido cuando se conecta un reproductor analógico.

5 CD, DIGITAL (la página 12)

Selecciona los terminales de entrada de señal analógica (CD) o los terminales de entrada de señal digital (DIGITAL IN).

6 LINE (la página 7)

Conecte a una platina de cassette o a un componente de salida de nivel de línea.

7 CONTROL (la página 7)

Conecte usando un cable de control (incluido con los reproductores DJ de Pioneer).

8 DIGITAL OUT (la página 7)

Da salida a las señales de audio del canal maestro.

9 DIGITAL IN (la página 7)

Conecte estos a los terminales de salida coaxial digital de los reproductores DJ, etc. El sonido puede interrumpirse momentáneamente cuando se conmuta la frecuencia de muestreo de la señal de salida.

10 Ranura de seguridad Kensington

11 USB (la página 8)

Conecte a un ordenador.

12 MIDI OUT (la página 7)

Conecte esto al terminal MIDI IN de un secuenciador MIDI externo.

13 LINK (la página 7)

Conecte estos a los terminales LINK de los reproductores DJ de Pioneer o a los puertos LAN de los ordenadores que tienen instalado rekordbox (PRO DJ LINK).

14 RETURN (la página 7)

Conecte al terminal de salida de un efector externo. Cuando sólo está conectado el canal [L (MONO)], la entrada del canal [L (MONO)] entra simultáneamente al canal [R].

15 SEND (la página 7)

Conecte al terminal de entrada de un efector externo. Cuando sólo está conectado el canal [L (MONO)] sale una señal de audio monofónica.

16 BOOTH (la página 7)

Terminales de salida para un monitor de cabina, compatible con la salida equilibrada o desequilibrada para un conector TRS.

17 REC OUT (la página 7)

Éste es un terminal de salida para grabación.

18 MASTER2 (la página 7)

Conecte a un amplificador de potencia, etc.

19 MASTER ATT.

Cambia el nivel de atenuación del sonido que sale de los terminales [MASTER1] y [MASTER2]. Seleccione 0 dB, -3 dB o -6 dB.

20 MASTER1 (la página 7)

Conecte a un amplificador de potencia, etc.

21 AC IN

Conecte a una toma de corriente con el cable de alimentación incluido. Espere hasta que todas las conexiones entre el equipo estén terminadas antes de conectar el cable de alimentación. Asegúrese de usar el cable de alimentación incluido.

Conexión de terminales de entrada

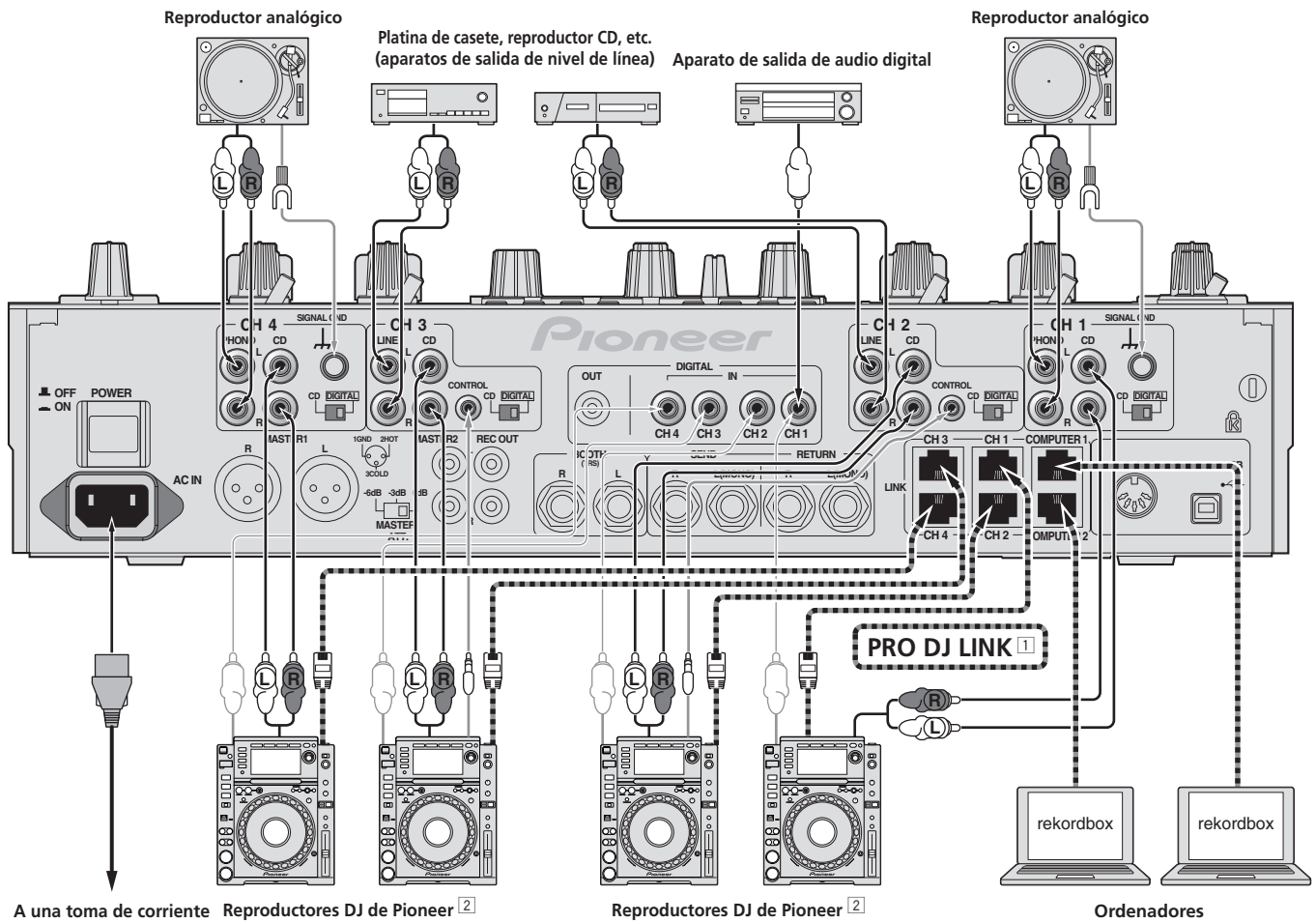

1 Para conocer detalles de PRO DJ LINK, vea *Acerca de PRO DJ LINK* en la página 14. Use los cables LAN incluidos para conectar a reproductores DJ de Pioneer.

2 Para usar la función de inicio de fader, conecte un cable LAN o un cable de control (la página 13).

Conexión de terminales de salida

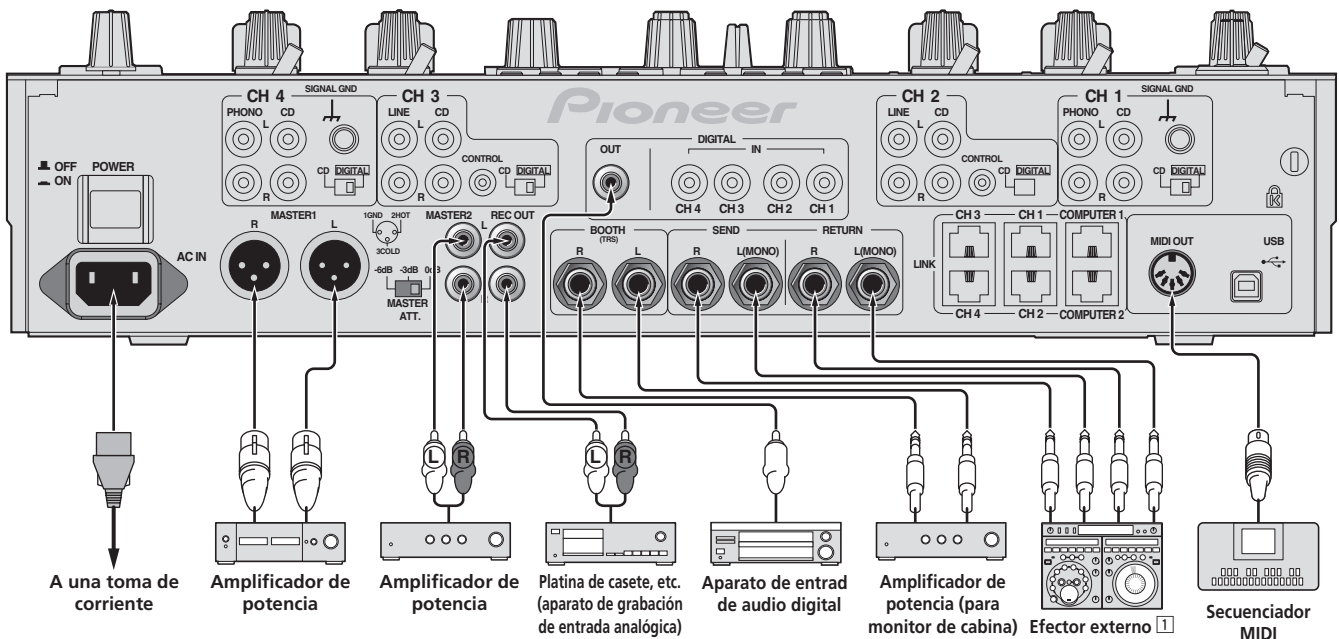

1 Conecte también el efector externo al terminal [RETURN] (terminal de entrada).

Conexión al panel de control

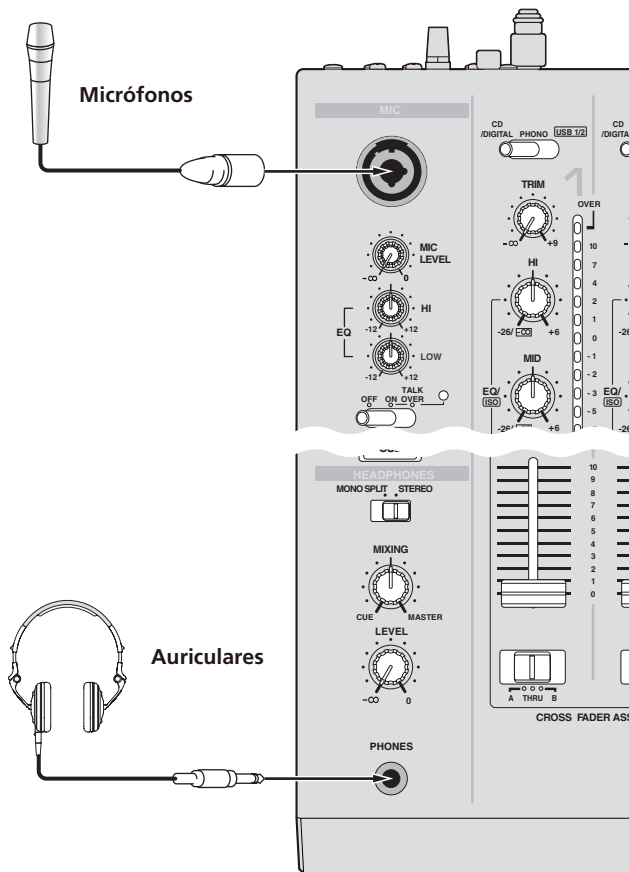

Acerca del software de controlador de audio USB

Este software controlador es un programa exclusivo que se usa para introducir y para enviar señales de audio desde el ordenador. Para usar esta unidad conectada a un ordenador en el que se ha instalado Windows o Mac OS, instale de antemano el software controlador en el ordenador.

Contrato de Licencia del Software

El presente Contrato de Licencia del Software (en lo sucesivo "Contrato") se formaliza entre usted (tanto la persona que instala el Programa como cualquier entidad legal para la cual actúe dicha persona) (en lo sucesivo "Usted" o "Su") y PIONEER CORPORATION (en lo sucesivo "Pioneer").

LA REALIZACIÓN DE CUALQUIER PASO PARA CONFIGURAR O INSTALAR EL PROGRAMA IMPLICA QUE USTED ACEPTA LAS CONDICIONES DEL PRESENTE CONTRATO DE LICENCIA. EL PERMISO PARA DESCARGAR Y/ O UTILIZAR EL PROGRAMA ESTÁ EXPRESAMENTE CONDICIONADO A LOS SIGUIENTES TÉRMINOS. NO SE REQUIERE LA AUTORIZACIÓN ESCRITA O POR MEDIOS ELECTRÓNICOS PARA QUE EL PRESENTE CONTRATO TENGA VALIDEZ LEGAL Y FUERZA EJECUTORIA. EN CASO DE NO ACEPTAR LAS CONDICIONES DEL PRESENTE CONTRATO, NO ESTARÁ AUTORIZADO A UTILIZAR EL PROGRAMA Y DEBERÁ INTERRUMPIR LA INSTALACIÓN O DESINSTALACIÓN, SEGÚN CORRESPONDA.

1 Definiciones

- 1 "Documentación" significa la documentación, especificaciones y contenido de ayuda por escrito que Pioneer normalmente facilita para ayudar en la instalación y utilización del programa.
- 2 "Programa" significa todas y cada una de las partes del software con licencia de Pioneer para su uso según lo estipulado en el presente Contrato.

2 Licencia de programa

- 1 Licencia limitada. Sujeto a las limitaciones del presente Contrato, Pioneer le otorga una licencia limitada, no exclusiva e intransferible (sin derecho a sublicenciar):
 - a Instalar una única copia del programa en la unidad de disco duro de su ordenador, utilizar el programa exclusivamente para fines personales en cumplimiento de lo establecido en el presente Contrato y en la Documentación ("Uso autorizado");
 - b Utilizar la Documentación en beneficio de su Uso autorizado; y
 - c Realizar una copia del programa exclusivamente a efectos de copia de seguridad, siempre y cuando todos los títulos y marcas registradas, derechos de autor y avisos de derechos limitados sean reproducidos en la copia.
- 2 Limitaciones. Usted no podrá copiar ni utilizar el Programa o Documentación salvo en la medida que esté expresamente permitido por el presente Contrato. No podrá ceder, sublicenciar, alquilar, arrendar ni prestar el Programa, ni utilizarlo para formar a terceros, para multi-propiedad comercial u oficina de servicios. Usted no podrá modificar, aplicar ingeniería inversa, descompilar o desensamblar el Programa, ni a través de terceros, salvo en la medida en que lo permita de forma expresa la legislación vigente, y sólo tras haber notificado a Pioneer por escrito de sus actividades previstas. No podrá utilizar el Programa en múltiples procesadores sin el previo consentimiento por escrito de Pioneer.
- 3 Propiedad. Pioneer o su otorgante de licencia se reserva cualquier derecho, título o interés en todas las patentes, derechos de autor, marcas registradas, secretos comerciales y otros derechos de propiedad intelectual del Programa y Documentación, y cualquier obra derivada de los mismos. No podrá adquirir otros derechos, expresa o implícitamente, fuera del alcance de la licencia limitada estipulada en el presente Contrato.
- 4 Soporte excluido. Pioneer no está obligado a ofrecer soporte, mantenimiento, actualizaciones, modificaciones o nuevas publicaciones del Programa o Documentación estipulados en el presente Contrato.

Conexión a un ordenador

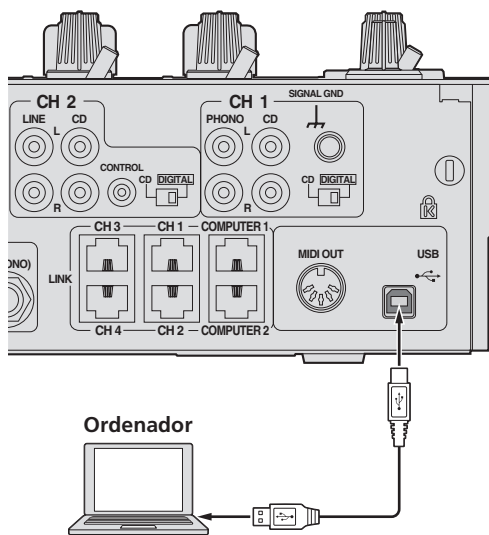

Conecte con el cable USB incluido.

3 Exclusión de garantías

EL PROGRAMA Y LA DOCUMENTACIÓN SE OFRECEN "TAL CUAL" SIN REPRESENTACIONES NI GARANTÍAS, Y USTED ACEPTA UTILIZARLOS BAJO SU PROPIO RIESGO. HASTA EL MÁXIMO GRADO PERMITIDO POR LA LEY, PIONEER RENUNCIA DE FORMA EXPRESA A TODA GARANTÍA DE CUALQUIER CLASE EN RELACIÓN AL PROGRAMA Y DOCUMENTACIÓN, YA SEA DE FORMA EXPRESA, IMPLÍCITA, POR LEY O QUE SURJAN COMO CONSECUENCIA DEL RENDIMIENTO, TRANSACCIÓN O USO COMERCIAL, INCLUYENDO SIN LIMITACIÓN LAS GARANTÍAS DE COMERCIABILIDAD O IDONEIDAD PARA UN FIN DETERMINADO, PROPÓSITO, CALIDAD SATISFACTORIA, PRECISIÓN, TITULARIDAD O DE NO VIOLACIÓN.

4 Indemnizaciones y recursos ante incumplimiento contractual

Usted acepta que cualquier incumplimiento de las limitaciones del presente Contrato originarán daños irreparables a Pioneer que no podrán verse compensados únicamente con una indemnización por daños y perjuicios. Además de indemnizaciones y otros recursos a los cuales Pioneer pueda tener derecho,

usted acepta que Pioneer pueda tomar medidas cautelares para impedir el incumplimiento real, inminente o continuado del presente Contrato.

5 Terminación

Pioneer puede dar por finalizado el presente Contrato en cualquier momento por incumplimiento de una cláusula. Si el presente Contrato queda rescindido, usted dejará de utilizar el Programa, lo eliminará permanentemente del equipo donde esté instalado y destruirá todas las copias del Programa y Documentación que estén en su posesión, y lo confirmará a Pioneer por escrito. Los apartados 2.2, 2.3, 2.4, 3, 4, 5 y 6 seguirán vigentes tras la rescisión del presente Contrato.

6 Términos generales

- Limitaciones de responsabilidad.** En ningún caso Pioneer o alguna de sus filiales será responsable en relación al presente Contrato o en cuanto a su contenido, bajo ninguna teoría de responsabilidad, por los daños indirectos, cuantificables, accesorios, consecuentes o punitivos, o daños por pérdida de beneficios, ingresos, negocios, ahorros, datos, uso o gastos de adquisición sustitutiva, incluso si se advirtió de la posibilidad de tales daños o éstos estaban previstos. En ningún caso Pioneer será responsable de aquellos daños que superen los importes abonados por usted a Pioneer o a sus filiales para el Programa. Las partes reconocen que los límites de responsabilidad y la asignación de riesgos del presente Contrato se reflejan en el precio del Programa y constituyen elementos esenciales de la venta entre ambas partes, sin los cuales Pioneer no hubiera ofrecido el Programa ni formalizado el presente Contrato.
- Las limitaciones o exclusiones de la garantía y responsabilidad que no incluyen en el presente Contrato no perjudican ni afectan a sus derechos legales como consumidor y le serán de aplicación sólo en la medida en que dichas limitaciones o exclusiones estén permitidas por la legislación vigente de su territorio.
- Divisibilidad y renuncia.** Si se determina que cualquier cláusula del presente Contrato es ilegal, inválida o inaplicable, esa cláusula se aplicará en la medida que sea posible o, en caso de que sea incapaz de ser aplicada, se considerará anulada y eliminada del presente Contrato, y las cláusulas restantes seguirán vigentes y válidas. La renuncia de cualquiera de las partes a los derechos que les correspondieren en virtud del incumplimiento del presente Contrato no se interpretará como una renuncia a ningún otro derecho que les pudiere corresponder en virtud de incumplimientos futuros.
- Sin asignación.** Usted no debe asignar, vender, ceder, delegar o hacer un uso distinto del presente Contrato o cualesquiera derechos u obligaciones en relación al mismo, voluntaria o involuntariamente, por efecto de la ley u otra forma, sin el previo consentimiento por escrito de Pioneer. Cualquier supuesta asignación, transferencia o delegación por su parte quedará sin efecto. Sujeto a lo precedente, el presente Contrato será vinculante y redundará en beneficio de las partes y sus respectivos sucesores y designados.
- Indivisibilidad del contrato.** El presente Contrato constituye el contrato íntegro entre las partes y reemplaza todos los acuerdos o representaciones anteriores o actuales, orales o escritos, en cuanto al contenido del mismo. El presente Contrato no debe modificarse sin el previo consentimiento por escrito de Pioneer, y ningún documento, uso, costumbre o ley tendrán capacidad para modificar el presente Contrato.
- Usted está de acuerdo con que este Contrato se regulará y constituirá por las leyes de Japón.

Cuidados para la instalación

- Antes de instalar el software controlador asegúrese de apagar esta unidad y desconectar el cable USB de esta unidad y de su ordenador.
- Si conecta esta unidad a su ordenador sin instalar primero el software controlador puede que se produzca un error en su ordenador dependiendo del ambiente del sistema.
- Si ha interrumpido el proceso de instalación mientras éste se ejecutaba, empiece de nuevo desde el principio siguiendo el procedimiento siguiente.
- Lea cuidadosamente *Contrato de Licencia del Software* antes de instalar el software controlador de marca registrada de esta unidad.
- Antes de instalar el software controlador, termine de ejecutar todos los demás programas en su ordenador.
- El software controlador es compatible con los sistemas operativos siguientes.

Sistemas operativos compatibles		
Mac OS X (10.3.9 y posterior)	✓	
Windows® 7 Home Premium/Professional/Ultimate	versión de 32 bits	✓
	versión de 64 bits	✓
Windows Vista® Home Basic/Home Premium/Business/Ultimate	versión de 32 bits	✓
	versión de 64 bits	✓
Windows® XP Home Edition/Professional Edition (SP2 y posterior)	versión de 32 bits	✓
Windows® XP Professional x64 Edition no es compatible.		

- El CD-ROM incluido contiene programas de instalación en los 12 idiomas siguientes.
Inglés, francés, alemán, italiano, holandés, español, portugués, ruso, chino simplificado, chino tradicional, coreano y japonés

Cuando usa sistemas operativos en otros idiomas, siga las instrucciones de la pantalla para seleccionar [English (inglés)].

Instalación del software controlador

❖ Procedimiento de instalación (Windows)

Lea cuidadosamente *Cuidados para la instalación* antes de instalar el software controlador.

- Para instalar o desinstalar el software controlador necesitará la autorización del administrador de su ordenador. Inicie la sesión como el administrador de su ordenador antes de proseguir con la instalación.

1 Inserte el CD-ROM incluido en la unidad de CD del ordenador.

La carpeta del CD-ROM aparece.

- Si la carpeta del CD-ROM no se visualiza después de cargar un CD-ROM, abra la unidad de CD desde [Equipo (o Mi PC)] en el menú [Iniciar].

2 Haga doble clic en [DJM-2000_X.XXX.exe]

La pantalla de instalación del controlador aparece.

3 Cuando aparezca la pantalla de selección de idioma, seleccione [Español] y haga clic en [OK]

Puede seleccionar uno de múltiples idiomas dependiendo del ambiente del sistema de su ordenador.

4 Lea cuidadosamente el Contrato de Licencia del Software y, si acepta las disposiciones, ponga una marca de verificación en [Acepto.] y haga clic en [OK].

Si no acepta las disposiciones del *Contrato de Licencia del Software*, haga clic en [Cancelar] y detenga la instalación.

5 Siga con la instalación según las instrucciones de la pantalla.

Si aparece [Seguridad de Windows] en la pantalla mientras se realiza la instalación, haga clic en [Instalar este software de controlador de todas formas] y continúe con la instalación.

- Cuando lo instale en Windows XP
Si aparece [Instalación de hardware] en la pantalla mientras se realiza la instalación, haga clic en [Continuar] y continúe con la instalación.
- Cuando termina la instalación del programa aparece un mensaje de terminación.
- Cuando termine la instalación del software controlador, necesitará reiniciar su ordenador.

❖ Procedimiento de instalación (Macintosh)

Lea cuidadosamente *Cuidados para la instalación* antes de instalar el software controlador.

- Para instalar o desinstalar el software controlador necesitará la autorización del administrador de su ordenador. Prepare de antemano el nombre y la contraseña del administrador de su ordenador.

1 Inserte el CD-ROM incluido en la unidad de CD del ordenador.

La carpeta del CD-ROM aparece.

- Haga doble clic en el icono CD del escritorio cuando la carpeta no se visualicen después de haber cargado el CD-ROM.

2 Haga doble clic en [DJM-2000_M_X.X.X.dmg]

La pantalla de menú [DJM-2000AudioDriver] aparece.

3 Haga doble clic en [DJM-2000AudioDriver.pkg]

La pantalla de instalación del controlador aparece.

4 Verifique los detalles en la pantalla y haga clic en [Continuar]

5 Cuando aparezca la pantalla del Contrato de Uso del Software, seleccione [Español], lea cuidadosamente el Contrato de Licencia del Software y haga clic en [Continuar].

Puede seleccionar uno de múltiples idiomas dependiendo del ambiente del sistema de su ordenador.

6 Si no acepta las disposiciones del Contrato de Licencia del Software, haga clic en [Acepto.].

Si no acepta las disposiciones del *Contrato de Licencia del Software*, haga clic en [En desacuerdo] y detenga la instalación.

7 Siga con la instalación según las instrucciones de la pantalla.

- Haga clic en [Cancelar] para cancelar la instalación después de iniciarse ésta.
- Cuando termine la instalación del software controlador, necesitará reiniciar su ordenador.

Conexión del DJM-2000 y un ordenador

1 Conecte esta unidad a su ordenador con un cable USB.

Esta unidad funcione como un aparato de audio conforme a las normas ASIO.

- Cuando usa aplicaciones compatibles con ASIO se pueden usar como entradas [USB 1/2], [USB 3/4], [USB 5/6] y [USB 7/8]. Dependiendo de la configuración de entrada/salida es posible usar tres juegos de entradas de esta unidad.
- Cuando usa aplicaciones compatibles con DirectX sólo se puede usar como entrada [USB 1/2].
- El entorno de funcionamiento recomendado para el ordenador depende de la aplicación DJ. Asegúrese de verificar el entorno de funcionamiento recomendado para la aplicación DJ que está usando.
- Cuando esté conectado otro aparato de audio USB al ordenador al mismo tiempo, puede que éste no funcione o no sea reconocido normalmente. Recomendamos conectar sólo el ordenador y esta unidad.
- Cuando conecte el ordenador y esta unidad, recomendamos conectar directamente al puerto USB de esta unidad.

2 Pulse [POWER]

Conecte la alimentación de esta unidad.

- El mensaje [Instalando software de controlador de dispositivo] puede aparecer cuando se conecta el DJM-2000 al ordenador por primera vez o cuando se reconecta al puerto USB del ordenador. Espere a que aparezca el mensaje [Los dispositivos están listos para usarse].
- Cuando lo instale en Windows XP
 - [¿Desea que Windows se conecte a Windows Update para buscar el software?] puede aparecer durante la instalación. Seleccione [No por el momento] y haga clic en [Siguiente] para continuar la instalación.
 - [¿Qué desea que haga el asistente?] puede aparecer durante la instalación. Seleccione [Instalar automáticamente el software (recomendado)] y haga clic en [Siguiente] para continuar la instalación.
 - Si aparece [Seguridad de Windows] en la pantalla mientras se realiza la instalación, haga clic en [Instalar este software de controlador de todas formas] y continúe con la instalación.

Cambio de configuración de entrada/salida

Use este procedimiento para cambiar la configuración de entrada/salida del ordenador cuando se usa el software controlador.

- Si están ejecutándose aplicaciones usando esta unidad como aparato de audio predeterminado (aplicaciones de DJ, etc.), salga de ellas antes de cambiar la configuración de entrada/salida.
- Después de cambiar la configuración de entrada/salida se necesita algo de tiempo para que se actualice el ordenador. La configuración de entrada/salida no se puede cambiar mientras el ordenador está siendo actualizado.
- El sonido puede no salir si hay diferencias entre las configuraciones de entrada/salida de esta unidad y del ordenador. Si pasa esto, desconecte la alimentación de esta unidad y restaure las configuraciones de entrada/salida con el cable USB conectado.
- Si se cambia la configuración de entrada/salida mientras se usa DirectX, la aplicación puede no reconocer el software controlador.
- Durante las comunicaciones MIDI, éstas se interrumpen si se cambia la configuración de entrada/salida.

❖ Procedimiento de cambio (Windows)

Haga clic en el menú [Iniciar] de Windows >[Todos los programas]>[Pioneer]>[DJM-2000]>[Utilidad de configuración del DJM-2000].

Cambie la configuración de entrada/salida del ordenador.

- ASIO 4 salidas 0 entradas 16 bits DirectX 1 salida 0 entradas
- ASIO 3 salidas 1 entrada 16 bits DirectX 1 salida 1 entrada
- ASIO 3 salidas 0 entradas 24 bits DirectX 1 salida 0 entradas

❖ Procedimiento de cambio (Macintosh)

Haga clic en [Apple]>[Preferencias del Sistema]>[Complementos]>[Configuración del DJM-2000].

Cambie la configuración de entrada/salida del ordenador.

- Salida de 8 canales Sin entrada 16 bits
- Salida de 6 canales entrada de 2 canales 16 bits
- Salida de 6 canales Sin entrada 24 bits

Ajuste del tamaño de la memoria intermedia (Windows)

Use este procedimiento para ajustar la capacidad de la memoria intermedia del ordenador cuando se usa el software controlador ASIO.

Haga clic en el menú [Iniciar] de Windows >[Todos los programas]>[Pioneer]>[DJM-2000]>[Utilidad de configuración del DJM-2000].

Una memoria intermedia lo suficientemente grande reduce la posibilidad de que se pierda sonido (interrupción de sonido) pero aumenta el retardo de transmisión de la señal de audio (latencia).

- Si están ejecutándose aplicaciones usando esta unidad como aparato de audio predeterminado (aplicaciones de DJ, etc.), salga de ellas antes de ajustar la capacidad de la memoria intermedia.

Verificación de la versión del software controlador

❖ Procedimiento para verificar (Windows)

Haga clic en el menú [Iniciar] de Windows >[Todos los programas]>[Pioneer]>[DJM-2000]>[Utilidad de visualización de la versión del DJM-2000].

La pantalla [Versión] aparece.

❖ Procedimiento para verificar (Macintosh)

Haga clic en [Apple]>[Acerca de este Mac]>[Más información]>[Extensiones]>[DJM-2000 USB Audio].

La pantalla [Versión] aparece.

Verificación de la información más reciente en el software controlador

Visite nuestro sitio web indicado abajo para conocer la información más reciente del software controlador que se va a usar exclusivamente con esta unidad.

<http://www.prodjnet.com/support/>

Operaciones

Panel de control

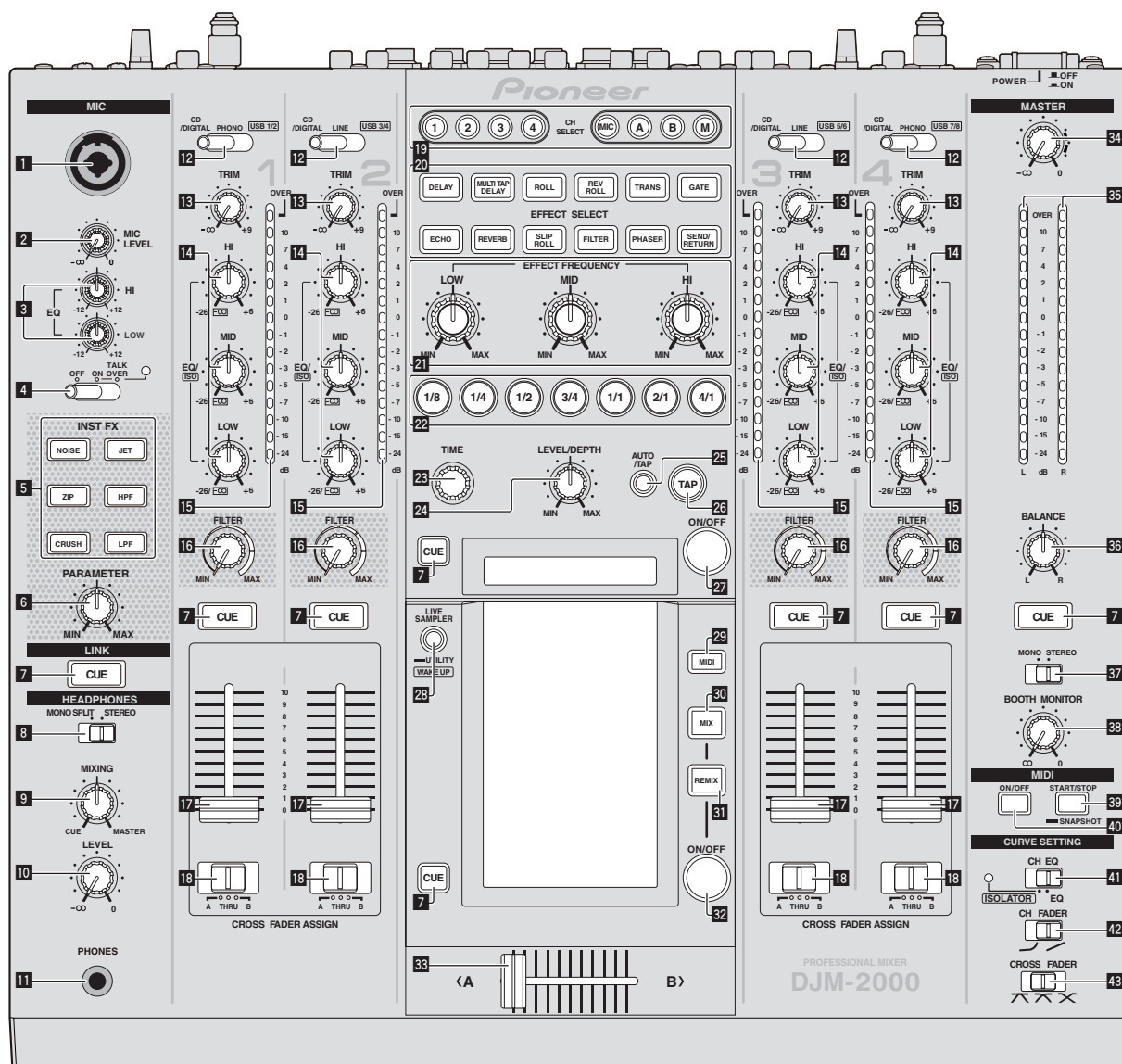

- 1 Conector de entrada de micrófono (la página 13)
- 2 MIC LEVEL (la página 13)
- 3 EQ (HI, LOW) (la página 13)
- 4 OFF, ON, TALK OVER (la página 13)
- 5 INST FX (la página 16)
- 6 PARAMETER (la página 16)
- 7 CUE (la página 12)
- 8 MONO SPLIT, STEREO (la página 12)
- 9 MIXING (la página 12)
- 10 LEVEL (la página 12)
- 11 PHONES (la página 12)
- 12 CD/DIGITAL, PHONO, LINE, USB */* (la página 12)
- 13 TRIM (la página 12)
- 14 EQ/ISO (HI, MID, LOW) (la página 12)
- 15 Indicador de nivel de canal (la página 12)
- 16 FILTER (la página 16)
- 17 Fader de canal (la página 12)
- 18 CROSS FADER ASSIGN (A, THRU, B) (la página 12)
- 19 CH SELECT (la página 16)
- 20 EFFECT SELECT (la página 16)
- 21 EFFECT FREQUENCY (HI, MID, LOW) (la página 16)
- 22 Botones de tiempo de compás (la página 16)
- 23 TIME (la página 16)
- 24 LEVEL/DEPTH (la página 16)
- 25 AUTO/TAP (la página 16)
- 26 TAP (la página 16)
- 27 ON/OFF (BEAT EFFECT) (la página 16)
- 28 LIVE SAMPLER (UTILITY, WAKE UP) (la página 15, la página 26)
- 29 MIDI (la página 17)
- 30 MIX (la página 14)
- 31 REMIX (la página 14)
- 32 ON/OFF (TOUCH PANEL EFFECT) (la página 14)
- 33 < A > < B > (la página 14)
- 34 MASTER (la página 12)
- 35 OVER (la página 12)
- 36 BALANCE (la página 12)
- 37 MONO/STEREO (la página 12)
- 38 BOOTH MONITOR (la página 12)
- 39 MIDI (la página 17)
- 40 CURVE SETTING (la página 17)
- 41 CH EQ (la página 17)
- 42 CH FADER (la página 17)
- 43 CROSS FADER (la página 17)

- 33 Crossfader (la página 12)
- 34 MASTER (la página 12)
- 35 Indicador de nivel maestro (la página 12)
- 36 BALANCE (la página 13)
- 37 MONO, STEREO (la página 13)
- 38 BOOTH MONITOR (la página 13)
- 39 START/STOP (SNAPSHOT) (la página 17)
- 40 ON/OFF (MIDI) (la página 16)
- 41 CH EQ (ISOLATOR, EQ) (la página 12)
- 42 CH FADER (↵, ↶) (la página 13)
- 43 CROSS FADER (↵, ↶, ✕) (la página 13)

Funcionamiento básico

Salida de sonido

1 Pulse [POWER]

Conecte la alimentación de esta unidad.

2 Cambio del conmutador [CD/DIGITAL, PHONO, LINE, USB */*]

Seleccione las fuentes de entrada para los canales diferentes de entre los aparatos conectados a esta unidad.

- [CD/DIGITAL]: Selecciona el reproductor DJ conectado a los terminales [CD]. Para seleccionar el reproductor DJ conectado al terminal [DIGITAL IN], ponga el conmutador [CD, DIGITAL] del panel trasero en [DIGITAL].
- [PHONO]: Selecciona el reproductor analógico conectado a los terminales [PHONO].
- [LINE]: Selecciona la platina de casete o el reproductor CD conectado a los terminales [LINE].
- [USB */*]: Selecciona el sonido del ordenador conectado al puerto [USB].

3 Gire [TRIM]

Ajusta el nivel de las señales de audio introducidas en cada canal.

El indicador de nivel de canal correspondiente se enciende cuando las señales de audio están entrando correctamente en ese canal.

4 Ponga el fader de canal en la posición interior

Ajusta el nivel de las señales de audio que salen en cada canal.

5 Cambie el conmutador [CROSS FADER ASSIGN (A, THRU, B)].

Cambia el destino de salida de cada canal.

- [A]: Asigna a [A] (izquierda) del crossfader.
- [B]: Asigna a [B] (derecha) del crossfader.
- [THRU]: Elija esto cuando no quiera usar el crossfader. (Las señales no pasan a través del crossfader.)

6 Ajuste el crossfader

Esta operación no es necesaria cuando [CROSS FADER ASSIGN (A, THRU, B)] se pone en [THRU].

7 Gire el control [MASTER].

Las señales de audio salen por los terminales [MASTER1] y [MASTER2].

El indicador de nivel maestro se enciende.

Ajuste de la calidad del sonido

Gire los controles [EQ/ISO (HI, MID, LOW)] de los canales individuales.

Consulte *Especificaciones* en la página 30 para conocer el margen de sonido que se puede ajustar con cada control.

❖ Cambio de la función [EQ/ISO (HI, MID, LOW)].

Cambie el conmutador [CH EQ (ISOLATOR, EQ)].

- [ISOLATOR]: La función de aislador se establece. El indicador se enciende.
- [EQ]: La función de ecualizador se establece.

Monitoreo de sonido con auriculares

1 Conecte los auriculares al conector [PHONES]

2 Pulse [CUE] para el canal que va a ser monitoreado

3 Cambie el conmutador [MONO SPLIT, STEREO].

- [MONO SPLIT]: El sonido del canal para el que se pulsa [CUE] sale por el canal izquierdo de la salida de los auriculares, mientras que el sonido de [MASTER] sale por el canal derecho.
- [STEREO]: El sonido del canal para el que se pulsa [CUE] sale en estéreo por los auriculares.

4 Gire el control [MIXING].

Esto ajusta el balance del volumen de monitoreo entre el sonido del canal para el que se pulsa [CUE] y el sonido del canal [MASTER].

5 Gire el control [LEVEL] para [HEADPHONES].

El sonido sale de los auriculares por el canal seleccionado con [CUE].

- El monitoreo se cancela cuando se vuelve a pulsar [CUE].
- Cuando se enciende [LIVE SAMPLER], el botón [CUE] para TOUCH PANEL EFFECT y el botón [CUE] para [LINK] no se pueden pulsar simultáneamente.

Monitoreo del sonido del ordenador

- Verifique de antemano [Use "LINK MONITOR" de los mezcladores DJ de Pioneer.] en [Archivo] > [Preferencias] > [Audio] en el rekordbox. Consulte también el manual de instrucciones del rekordbox.

1 Conecte los auriculares al conector [PHONES]

2 Conecte un ordenador que tenga instalado rekordbox.

Para conocer instrucciones de conexión, vea *Conexión de terminales de entrada* en la página 7.

3 Selección de la pista que va a monitorearse con rekordbox

4 Pulse el botón [CUE] para [LINK].

La pista seleccionada con rekordbox sale por los auriculares.

- El monitoreo se cancela cuando se vuelve a pulsar [CUE].
- Se puede realizar la misma operación que en *Monitoreo de sonido con auriculares* (pasos 3 a 5).

Cambio de la curva de fader

❖ Seleccione las características de la curva de fader de canales.

Cambie el conmutador [CH FADER (↘, ↗)].

- [↘]: La curva sube bruscamente en el lado posterior.
- [↗]: La curva sube gradualmente (el sonido aumenta gradualmente al alejar el fader de canal del lado delantero).

❖ Seleccione las características de curva de crossfader.

Cambie el conmutador [CROSS FADER (↖, ↗, ✕)].

- [↖]: Hace una curva que aumenta bruscamente (si el crossfader se separa del lado [A] salen inmediatamente señales de audio desde el lado [B]).
- [↗]: Hace una curva que está a medias de las dos curvas de arriba y abajo.
- [✕]: Hace una curva que aumenta gradualmente (si el crossfader se separa del lado [A], el sonido del lado [B] aumenta gradualmente, mientras que el sonido del lado [A] se reduce gradualmente).

Inicio de reproducción en un reproductor DJ usando el fader (inicio de fader)

Cuando se conecta a un reproductor DJ de Pioneer con un cable LAN (incluido con esta unidad) o un cable de control (incluido con el reproductor DJ), las operaciones tales como el inicio de reproducción en el reproductor DJ se pueden controlar con el fader de esta unidad.

Conecte de antemano esta unidad y el reproductor DJ de Pioneer. Para conocer instrucciones de conexión, vea *Conexión de terminales de entrada* en la página 7.

❖ Inicie la reproducción usando un fader de canales

1 Ponga [CROSS FADER ASSIGN (A, THRU, B)] en [THRU].

2 Ponga [FADER START] en [ON].

Para conocer instrucciones de configuración, vea *Cambio de los ajustes* en la página 26.

3 Ponga el fader de canal en la posición más exterior

4 Ajuste el cue del reproductor DJ

El reproductor DJ hace una pausa en la reproducción en el punto cue.

5 Ponga el fader de canal en la posición interior

La reproducción empieza en el reproductor DJ.

- Si vuelve a ajustar el fader de canal en la posición original, el reproductor vuelve instantáneamente al punto cue ya establecido y hace una pausa en la reproducción (vuelta a punto cue).

❖ Inicie la reproducción usando el crossfader

1 Ponga [CROSS FADER ASSIGN (A, THRU, B)] en [A] o [B].

2 Ponga [FADER START] en [ON].

Para conocer instrucciones de configuración, vea *Cambio de los ajustes* en la página 26.

3 Ajuste el crossfader

Póngalo en el borde opuesto al lado en el que está establecido el canal que quiera usar con la función de inicio de fader.

4 Ajuste el cue del reproductor DJ

El reproductor DJ hace una pausa en la reproducción en el punto cue.

5 Ajuste el crossfader

La reproducción empieza en el reproductor DJ.

- Si vuelve a ajustar el crossfader en la posición original, el reproductor vuelve instantáneamente al punto cue ya establecido y hace una pausa en la reproducción (vuelta a punto cue).

Uso de un micrófono

1 Conecte el micrófono al conector de entrada de micrófono.

2 Ponga [OFF, ON, TALK OVER] en [ON] o [TALK OVER].

- [ON]: El indicador se enciende.
- [TALK OVER]: El indicador parpadea.

- Cuando se pone en [TALK OVER], el sonido que no es el del terminal [MIC] se atenúa 20 dB (valor predeterminado) cuando se introduce un sonido de -15 dB (valor predeterminado) o más por el micrófono.

3 Gire el control [MIC LEVEL].

Esto ajusta la salida de nivel de audio del terminal [MIC].

- Tenga en cuenta que girar hasta la posición del extremo derecho da salida a un sonido muy alto.

4 Introduzca señales de audio en el micrófono

❖ Ajuste de la calidad del sonido

Gire el control [EQ (HI, LOW)] del canal [MIC].

Consulte *Especificaciones* en la página 30 para conocer el margen de sonido que se puede ajustar con cada control.

Cambio entre audio mono y estéreo

Esto cambia el sonido que sale por los terminales [MASTER1], [MASTER2], [BOOTH], [REC OUT], [PHONES], [DIGITAL OUT] y [USB] entre mono y estéreo.

Cambie el conmutador [MONO, STEREO].

- [MONO]: Envía audio mono.
- [STEREO]: Envía audio estéreo.

❖ Ajuste de balance L/R de audio

El balance derecho/izquierdo de la salida de sonido por los terminales [MASTER1], [MASTER2], [BOOTH], [REC OUT], [PHONES], [DIGITAL OUT] y [USB] se puede ajustar.

1 Ponga el conmutador [MONO, STEREO] en [STEREO].

2 Gire [BALANCE]

El balance L/R de audio varía según el sentido de giro y la posición del control [BALANCE].

- El giro a la posición del extremo derecho sólo envía sonido del canal derecho de audio estéreo. El giro a la posición del extremo izquierdo sólo envía sonido del canal izquierdo de audio estéreo.

Sale audio del terminal [BOOTH]

Gire [BOOTH MONITOR]

Ajusta el nivel de las señales de audio que salen por el terminal [BOOTH].

Operaciones avanzadas

Acerca de PRO DJ LINK

Cuando se conectan mediante un cable LAN un reproductor DJ de Pioneer compatible con PRO DJ LINK (CDJ-2000, CDJ-900, etc.), un ordenador que tiene instalado rekordbox y esta unidad, se pueden usar las funciones PRO DJ LINK siguientes.

Para conocer más detalles de la función PRO DJ LINK, consulte también las instrucciones de manejo del reproductor DJ y el manual de instrucciones del rekordbox.

Para conocer instrucciones de conexión, vea *Conexión de terminales de entrada* en la página 7.

- Se pueden conectar hasta cuatro reproductores DJ. Se pueden conectar hasta dos ordenadores.
- Conecte los reproductores DJ al terminal [LINK] ([CH1] a [CH4]) que tenga el mismo número que el canal al que están conectados los cables de audio.
- Conecte los ordenadores al terminal [COMPUTER 1] o [COMPUTER 2].

❖ SD & USB Export

Los archivos de música rekordbox y los datos de administración de las tarjetas de memoria SD/aparatos USB conectados a un CDJ-2000, CDJ-900, etc., se pueden transferir entre reproductores DJ.

❖ rekordbox LINK Export

Esta función le permite transferir archivos de música rekordbox y datos de administración directamente, eliminando la molestia de tener que exportar los datos a una tarjeta de memoria SD/aparato USB.

❖ LIVE SAMPLER

El sonido de entrada al terminal [MIC] o de salida por los terminales [MASTER] se puede muestrear y reproducir en un reproductor DJ.

❖ LINK MONITOR

Con esta función, los archivos de música rekordbox guardados en el ordenador se pueden monitorear rápidamente con los auriculares.

❖ STATUS INFORMATION

Esta función informa a los reproductores DJ del estado de los canales conectados (estado del programa, número de canal, etc.).

FREQUENCY MIX

El sonido que está reproduciéndose se divide en siete bandas de frecuencia que se visualizan gráficamente. El control fader y el panel táctil facilitan el entendimiento de los detalles y mezclan dos canales o intercambian instrumentos (partes).

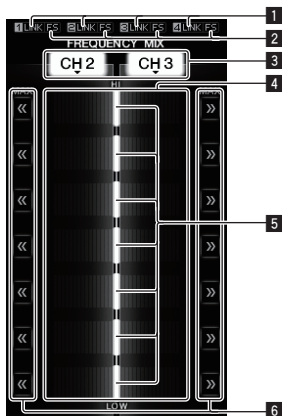

1	LINK	Se encienden cuando los reproductores DJ están bien conectados a los terminales [LINK].
2	FS	Se encienden cuando se activa la función de inicio de fader.
3	Botones de asignación de canales	Seleccionan los canales que se van a mezclar.
4	Visualización de nivel de volumen	El nivel de volumen de entrada a esta función se visualiza en un color claro, y el nivel de volumen de salida de esta función se visualiza en un color oscuro.

5	Fader táctil	Ajustan el balance del volumen de los canales que se van a mezclar para las bandas de frecuencia distintas.
6	<< >>	Mueven inmediatamente los crossfaders táctiles a los bordes derecho o izquierdo.

❖ Para mezclar [CH2] y [CH3]:

Prepare de antemano esta unidad para que el sonido de [CH3] salga por los terminales [MASTER].

1 Ponga los conmutadores [CROSS FADER ASSIGN (A, THRU, B)] para [CH2] y [CH 3] en [THRU].

- Ponga los conmutadores [CROSS FADER ASSIGN (A, THRU, B)] de los canales que va a mezclar en [THRU].
- Cuando use el crossfader le recomendamos ponerlo en la posición central.

2 Pulse [MIX].

La pantalla [FREQUENCY MIX] aparece en el panel táctil.

3 Pulse los botones de asignación de canales para seleccionar [CH2] para el lado izquierdo y [CH3] para el lado derecho.

Los niveles de volumen de las bandas de frecuencia individuales del sonido que está reproduciéndose en [CH3] se visualizan en la mitad derecha del panel táctil.

4 Pulse todos los botones [>>].

Todos los faders táctiles se mueven al borde derecho.

5 Pulse [ON/OFF].

Esto activa el efecto.

[ON/OFF] parpadea cuando se activa el efecto.

6 Mueva el fader de canal para [CH2] al lado posterior.

Los niveles de volumen de las bandas de frecuencia individuales del sonido que está reproduciéndose en [CH2] se visualizan en la mitad izquierda del panel táctil.

7 Mueva el fader táctil al lado izquierdo.

El sonido de las bandas de frecuencia cuyos crossfader han sido movidos se mezcla y sale.

- El efecto se desactiva cuando se pulsa de nuevo [ON/OFF].
- Para cambiar del modo [FREQUENCY MIX] al modo [SIDECHAIN REMIX], pulse primero el botón [ON/OFF] para desactivar el efecto y luego pulse [REMIX].

SIDECHAIN REMIX

Cuando se usa esta función, el sonido de la banda de frecuencia especificada para el canal especificado se puede usar como disparador para aplicar los efectos a los sonidos de otros canales.

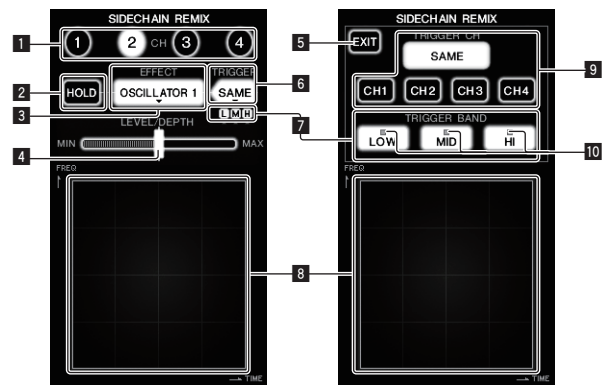

1	CH	Esto selecciona el canal al que se aplica el efecto.
2	HOLD	Esto retiene la información de los parámetros de los efectos (la posición en la cual se tocó el área de control).
3	EFFECT	Esto selecciona el tipo de efecto.
4	LEVEL/DEPTH	Use esto para ajustar la cantidad de efecto aplicada.
5	EXIT	Use esto para cerrar el menú [TRIGGER].
6	TRIGGER (SAMPLING/TRIGGER)	Use esto para abrir el menú [TRIGGER].
7	TRIGGER BAND	Use éstos para seleccionar la banda de frecuencia que se va a usar como disparador.
8	Área de control	Use esto para cambiar los parámetros de los efectos.
9	TRIGGER CH (SAMPLING/TRIGGER CH)	Esto selecciona el canal que se va a usar como disparador de efecto.
10	Indicadores de disparador	Estos indicadores parpadean según el ritmo detectado automáticamente para las bandas de frecuencia diferentes.

❖ Para establecer el canal para el muestreo y disparo en [CH3] y mezclar el sonido muestreado con el sonido de [CH2] para la salida:

Prepare de antemano esta unidad para que el sonido de [CH2] salga por los terminales [MASTER].

1 Pulse [REMI].

La pantalla [SIDECHAIN REMIX] aparece en el panel táctil.

2 Pulse el botón [2] en la sección [CH].

Esto selecciona el canal al que se aplica el efecto.

3 Pulse [EFFECT] y seleccione [SAMPLER].

Esto selecciona el tipo de efecto.

Nombre de efecto	Descripciones
OSCILLATOR1 - 4	El sonido se crea en esta unidad, se mezcla con el sonido del canal seleccionado en la sección [CH] y luego sale según el disparador [TRIGGER CH (SAMPLING/TRIGGER CH)].
SAMPLER	El sonido del canal seleccionado en [TRIGGER CH (SAMPLING/TRIGGER CH)] se muestrea, se mezcla con el sonido del canal seleccionado en la sección [CH] y luego sale según el disparador [TRIGGER CH (SAMPLING/TRIGGER CH)].
PITCH	El tono del sonido del canal seleccionado en la sección [CH] se cambia, se mezcla con el canal seleccionado en la sección [CH] y luego sale según el disparador [TRIGGER CH (SAMPLING/TRIGGER CH)].
GATE	El sonido introducido por [CH] sale según el disparador [TRIGGER CH (SAMPLING/TRIGGER CH)].

- No es posible seleccionar simultáneamente efectos múltiples.

4 Pulse [TRIGGER (SAMPLING/TRIGGER)].

El menú [TRIGGER] aparece.

5 En [TRIGGER CH (SAMPLING/TRIGGER CH)], seleccione [CH3].

Esto selecciona el canal que se va a usar como disparador de efecto.

- Cuando se pulsa [SAME] se selecciona como disparador el mismo canal que el seleccionado en la sección [CH].

6 En [TRIGGER BAND], pulse [MID] y [HI].

Esto selecciona la banda de frecuencia establecida como disparador de efecto. Sólo se selecciona [LOW] (el sonido grave).

7 Pulse [ON/OFF].

Esto activa el efecto.

[ON/OFF] parpadea cuando se activa el efecto.

8 Toque el área de control.

[○] aparece en el punto en que se tocó el panel.

El sonido [CH3] en el punto del área de control que se tocó se muestrea.

Accionado por el sonido de baja frecuencia de [CH3], el sonido muestreado se mezcla con el sonido de [CH2] (que continúa reproduciéndose normalmente) y sale por los terminales [MASTER].

El efecto cambia cuando cambia la posición tocada en el área de control.

- El efecto se desactiva cuando se pulsa de nuevo [ON/OFF].
- El sonido muestreado sólo es válido mientras está tocándose el área de control.
- Para cambiar del modo [SIDECHAIN REMIX] al modo [FREQUENCY MIX], pulse primero el botón [ON/OFF] para desactivar el efecto y luego pulse [MIX].

❖ Uso de [HOLD]

Cuando se activa [HOLD], la información de los parámetros de los efectos se retiene aunque se desactive el efecto. La información de los parámetros se borra cuando se desactiva [HOLD].

- La información de los parámetros y el sonido muestreado se borran cuando se cambia el efecto.

LIVE SAMPLER

El sonido de entrada al terminal [MIC] o de salida por los terminales [MASTER] se puede muestrear y reproducir en un reproductor DJ de Pioneer compatible con PRO DJ LINK.

Conecte de antemano esta unidad y un reproductor DJ de Pioneer compatible con PRO DJ LINK. Para conocer instrucciones de conexión, vea *Conexión de terminales de entrada* en la página 7.

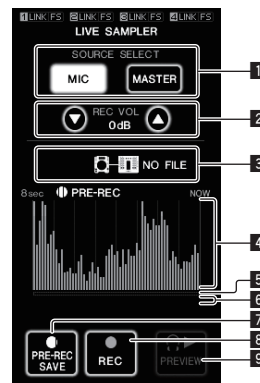

1	SOURCE SELECT	Seleccione la fuente que se va a muestrear aquí.
2	REC VOLUME	Use éstos para ajustar el volumen de grabación. El volumen se puede ajustar dentro de un margen de -9 dB a +9 dB.
3	Indicador de estado	Indica el estado de esta unidad y si hay datos de muestreo disponibles o no.
4	Visualización de forma de onda	Esto visualiza el sonido como una forma de onda.
5	Visualización de la dirección de reproducción	Esto visualiza el sonido como un gráfico de barras. Esto sólo se visualiza cuando se escucha previamente el sonido.
6	Dispositivo deslizante	El sonido se reproduce desde la posición en la que se tocó el panel táctil. Esto sólo se visualiza cuando se escucha previamente el sonido.
7	PRE-REC SAVE	El sonido se muestrea desde un punto ubicado 8 segundos antes de pulsar el botón.
8	REC (REC STOP)	El sonido se muestra durante un máximo de 8 segundos a partir del punto en que se pulsa el botón.
9	PREVIEW (STOP)	Use esto para tener una pista previa del sonido muestreado por los altavoces.

❖ Muestreo del sonido que está reproduciéndose

1 Pulse [LIVE SAMPLER].

La pantalla [LIVE SAMPLER] aparece en el panel táctil.

2 Pulse [MIC] o [MASTER] en [SOURCE SELECT].

Esto selecciona el canal que se va a muestrear.

3 Pulse [REC (REC STOP)].

El sonido del canal seleccionado en el paso 2 se muestrea desde el punto en que se pulsó [REC (REC STOP)].

- El muestreo es posible durante un máximo de 8 segundos.
- Una vez transcurridos 8 segundos desde que se pulsa [REC (REC STOP)], el muestreo se detiene automáticamente.

4 Pulse [REC (REC STOP)].

El muestreo se para. Se visualiza la pantalla para guardar el muestreo.

❖ Muestreo del sonido desde el punto ubicado 8 segundos antes

1 Pulse [LIVE SAMPLER].

La pantalla [LIVE SAMPLER] aparece en el panel táctil.

2 Pulse [MIC] o [MASTER] en [SOURCE SELECT].

Esto selecciona el canal que se va a muestrear.

3 Pulse [PRE-REC SAVE].

El sonido para el canal seleccionado en el paso 2 se muestrea desde el punto ubicado 8 segundos antes de pulsar [PRE-REC SAVE].

- El muestreo es posible durante un máximo de 8 segundos.

❖ Vista previa del sonido muestreado

1 Pulse el botón [CUE] a la izquierda del panel táctil.

2 Pulse [PREVIEW (STOP)].

La posición que está siendo reproducida se visualiza en la dirección de reproducción y se visualiza el dispositivo deslizante.

- Cuando se toca el dispositivo deslizante del panel táctil, el sonido muestreado se reproduce desde esa posición.

❖ Reproducción del sonido muestreado en el reproductor DJ

Use PRO DJ LINK para acceder a esta unidad desde el reproductor DJ.

El sonido muestreado (archivo de audio) se puede cargar y reproducir en el reproductor DJ.

INST FX

Este efecto cambia en asociación con los controles [FILTER] de los canales individuales.

1 Pulse uno de los botones [INST FX].

Esto selecciona el tipo de efecto.

El botón que fue pulsado parpadea.

- El mismo efecto se establece para [CH1] a [CH4].

2 Gire el control [FILTER].

El efecto se aplica al canal para el que se pulsó el control, o a los canales para los que se pulsaron los controles.

Nombre de efecto	Descripciones	FILTER (parámetro 1)	PARAMETER (parámetro 2)
NOISE	El ruido blanco generado dentro de esta unidad se mezcla con el sonido del canal a través del filtro y sale.	Establece la frecuencia de corte para el filtro por el que pasa el ruido blanco.	Ajusta el volumen del ruido blanco.
ZIP	Baja el tono del sonido del canal para la salida.	Ajusta el desplazamiento de tono para bajar el tono.	Ajusta el balance entre el sonido original y el sonido de efecto.
CRUSH	Cambia el sonido del canal a un sonido apagado para la salida.	Ajusta el grado de aplastamiento del sonido de entrada.	Cuanto más se gira el control a la derecha más se aplica el efecto.
JET	Añade un efecto de flanger a la salida.	Ajusta el efecto de flanger.	Cuanto más se gira el control a la derecha más se aplica el efecto.
HPF	Da salida al sonido a través del filtro pasabajos.	Establece la frecuencia de corte del filtro.	Cuanto más se gira el control a la derecha más se aplica el efecto.
LPF	Da salida al sonido a través del filtro pasabajos.	Establece la frecuencia de corte del filtro.	Cuanto más se gira el control a la derecha más se aplica el efecto.

❖ Ajuste del efecto del sonido de efecto

Gire el control [PARAMETER].

Cuanto más se gira el control a la derecha más se aplica el efecto. Cuando se gira completamente a la izquierda, el efecto es mínimo.

BEAT EFFECT

Esta función le permite establecer instantáneamente varios efectos según el tempo (BPM = pulsaciones por minuto) de la pista que está reproduciéndose.



1	AUTO (TAP)	[AUTO] se enciende cuando el modo de medición de BPM se pone en el modo automático. [TAP] se enciende en el modo de entrada manual.
2	Visualización del valor de BPM (3 dígitos)	En el modo automático, esto visualiza el valor de BPM detectado automáticamente. Cuando no se pueden detectar las BPM, el valor de BPM detectado previamente se visualiza y parpadea. En el modo de entrada manual, esto visualiza el valor de BPM que fue introducido manualmente.
3	BPM	Esto está siempre encendido.
4	% (ms)	Estos se encienden según las unidades para los efectos diferentes.

1 Pulse [AUTO/TAP].

Seleccione el modo de medición de BPM.

- AUTO: Las BPM se miden automáticamente de la señal de audio de entrada. AUTO se establece cuando se enciende esta unidad.
- TAP: Las BPM se introducen manualmente pulsando rápida y brevemente [TAP].
- El margen de medición de BPM cuando se selecciona [AUTO] es de 70 a 180. Según la pista puede que no sea posible medir bien las BPM. Si no, el valor de BPM parpadea en la pantalla. En este caso, use el botón [TAP] para introducir manualmente las BPM.

2 Pulse uno de los botones [CH SELECT].

Esto selecciona el canal al que se aplica el efecto.

- [1] – [4]: El efecto se aplica a los sonidos de los canales [CH1] – [CH4].
- [MIC]: El efecto se aplica al sonido del canal [MIC].
- [A], [B]: El efecto se aplica al sonido del lado [A] (izquierdo) o [B] (derecho) del crossfader.
- [M]: El efecto se aplica al sonido del canal [MASTER].

3 Pulse uno de los botones [EFFECT SELECT].

Esto selecciona el tipo de efecto.

- Para conocer los tipos de efectos, vea *Tipos de BEAT EFFECT* en la página 24.
- Cuando se selecciona [SEND/RETURN], vea *Uso del efector externo* más abajo.

4 Pulse uno de los botones de tiempo de compás.

Esto selecciona la fracción de tiempo de compás para sincronizar el sonido de efecto.

El tiempo de efecto correspondiente a la fracción de tiempo de compás se ajusta automáticamente.

- La fracción de tiempo de compás se puede cambiar girando [TIME] mientras pulsa el botón de tiempo de compás.

5 Pulse [ON/OFF].

El efecto se aplica al sonido.

El parámetro de tiempo del efecto se puede ajustar girando el control [TIME].

El parámetro de cantidad de efecto se puede ajustar girando el control [LEVEL/DEPTH].

[ON/OFF] parpadea cuando se activa el efecto.

- El efecto se desactiva cuando se pulsa de nuevo [ON/OFF].

❖ Introducción manual de las BPM

Pulse rápida y brevemente con un dedo el botón [TAP] un mínimo de dos veces, en compás (cuarto de nota) con el sonido que se reproduce actualmente.

El valor medio de los intervalos en los que se pulsa el botón [TAP] se establece como BPM.

- Cuando las BPM se establecen usando el botón [TAP], la fracción de tiempo de compás se establece en 1/1, y el tiempo de un compás (una cuarto de nota) se establece como tiempo de efecto.
- Las BPM se pueden establecer manualmente girando el control [TIME] mientras se pulsa el botón [TAP].
- Las BPM se pueden establecer manualmente pulsando el botón de tiempo de compás mientras se pulsa [TAP].
- Las BPM se pueden establecer en unidades de 0,1 girando [TIME] mientras se pulsa [TAP] y [AUTO/TAP].

❖ Ajuste de la cantidad de efecto aplicada para bandas de frecuencia diferentes

Gire el control [EFFECT FREQUENCY (HI, MID, LOW)].

Vea *Tipos de BEAT EFFECT* en la página 24 para conocer los parámetros de los efectos que se pueden ajustar con los diferentes controles.

❖ Uso del efector externo

1 Conecte esta unidad y un efector externo.

[SEND/RETURN] se enciende.

Para conocer instrucciones de conexión, vea *Conexión de terminales de salida* en la página 7.

2 Pulse uno de los botones [CH SELECT].

Esto selecciona el canal al que se aplica el efecto.

3 Pulse [SEND/RETURN].

[SEND/RETURN] parpadea.

4 Pulse [ON/OFF].

El sonido que ha pasado a través del efector externo sale.

- El efecto se desactiva cuando se pulsa de nuevo [ON/OFF].

Uso de la función MIDI

❖ Operación del software DJ

El DJM-2000 envía también los datos de operación para los botones y diales en el formato MIDI. Si conecta un ordenador con un software DJ compatible con MIDI incorporado a través de un cable USB, usted podrá utilizar el software DJ en esta unidad.

Instale de antemano el software DJ en su ordenador. Además, haga los ajustes de audio y MIDI para el software DJ.

- Para conocer instrucciones del canal MIDI, vea *Cambio de los ajustes* en la página 26.

1 Conecte el terminal [USB] de esta unidad al ordenador.

Para conocer detalles de las conexiones, vea *Conexión a un ordenador* en la página 8.

2 Inicie el software DJ.

3 Pulse [ON/OFF] en la sección [MIDI].

Active la función MIDI.

La transmisión del mensaje MIDI empieza.

- Cuando se mueven los faders y los controles, los mensajes se envían según las posiciones de los faders y los controles. Para enviar mensajes por esta unidad, vea *Lista de mensajes MIDI* en la página 18.
- Los mensajes MIDI para las posiciones de todos los botones, faders y controles se pueden enviar en un solo grupo pulsando el botón [START/STOP] durante un mínimo de 2 segundos (función de instantánea).
- La señal de reloj de sincronización MIDI (información BPM) se envía independientemente de [ON/OFF].
- Cuando se pulsa de nuevo [ON/OFF] en la sección [MIDI], el envío de mensajes MIDI se detiene.

❖ Envío de mensajes de inicio y parada de MIDI

Pulse [START/STOP] en la sección [MIDI].

- Los mensajes de inicio y parada de MIDI se envían alternativamente cada vez que se pulsa el botón [START/STOP], independientemente de si la función MIDI está activa o desactivada.

Uso de la pantalla de control MIDI

Esta unidad está equipada con cuatro tipos de pantallas de control MIDI. Úselas según su software DJ.

1 Pulse el botón [MIDI] a la derecha del panel táctil.

La pantalla [MIDI CONTROL] aparece en el panel táctil.

2 Seleccione un tipo de [TYPE A] a [TYPE D].

Esto selecciona el tipo de pantalla de control MIDI.

- Cuando se pulsa [PAGE1] o [PAGE2], la página que está visualizándose cambia.

3 Utilice los faders o los botones del panel táctil.

La transmisión del mensaje MIDI empieza.

Para enviar mensajes por esta unidad, vea *Lista de mensajes MIDI* en la página 18.

Utilización de un secuenciador MIDI externo

Esta unidad envía el tempo de la fuente que se reproduce (información BPM) como señal de reloj de sincronización MIDI. Esto se puede usar para sincronizar un secuenciador MIDI externo con el tempo de la fuente.

- Los secuenciadores MIDI incompatibles con las señales de sincronización MIDI no se pueden sincronizar.
- Los secuenciadores MIDI externos no se pueden sincronizar para las fuentes en las que las BPM no se pueden medir de forma estable.
- Las señales de reloj de sincronización MIDI salen incluso para los valores BPM introducidos manualmente pulsando rápida y brevemente con un dedo el botón [TAP]. El margen de salida de las señales de reloj de sincronización MIDI es de 40 BPM a 250 BPM.

1 Conecte el terminal [MIDI OUT] al terminal MIDI IN del secuenciador MIDI usando un cable MIDI de venta en tiendas especializadas.

2 Ponga el modo de sincronización del secuenciador MIDI en el modo Slave.

3 Pulse [START/STOP].

El mensaje de inicio de MIDI se envía.

4 Pulse [ON/OFF] en la sección [MIDI].

La transmisión del mensaje MIDI empieza.

Lista de mensajes MIDI

Panel de control

Categoría	Nombre de interruptor	Tipo de interruptor	Mensajes MIDI						Disparador/Conmutador	Notas
			MSB			LSB				
CH1	TRIM	VR	Bn	01	dd	—	—	—	—	0-127
	HI	VR	Bn	02	dd	—	—	—	—	0-127
	MID	VR	Bn	03	dd	—	—	—	—	0-127
	LOW	VR	Bn	04	dd	—	—	—	—	0-127
	FILTER	VR	Bn	05	dd	—	—	—	—	0-127
	Fader de canal	VR	Bn	11	dd	—	—	—	—	0-127
	CROSS FADER ASSIGN	Interruptor	Bn	41	dd	—	—	—	—	0, 64, 127
CH2	CUE	BTN	Bn	46	dd	—	—	—	Disparador/Conmutador	OFF=0, ON=127
	TRIM	VR	Bn	06	dd	—	—	—	—	0-127
	HI	VR	Bn	07	dd	—	—	—	—	0-127
	MID	VR	Bn	08	dd	—	—	—	—	0-127
	LOW	VR	Bn	09	dd	—	—	—	—	0-127
	FILTER	VR	Bn	0A	dd	—	—	—	—	0-127
	Fader de canal	VR	Bn	12	dd	—	—	—	—	0-127
CROSS FADER ASSIGN	Interruptor	Bn	42	dd	—	—	—	—	0, 64, 127	
CH3	CUE	BTN	Bn	47	dd	—	—	—	Disparador/Conmutador	OFF=0, ON=127
	TRIM	VR	Bn	0C	dd	—	—	—	—	0-127
	HI	VR	Bn	0E	dd	—	—	—	—	0-127
	MID	VR	Bn	0F	dd	—	—	—	—	0-127
	LOW	VR	Bn	15	dd	—	—	—	—	0-127
	FILTER	VR	Bn	16	dd	—	—	—	—	0-127
	Fader de canal	VR	Bn	13	dd	—	—	—	—	0-127
CROSS FADER ASSIGN	Interruptor	Bn	43	dd	—	—	—	—	0, 64, 127	
CH4	CUE	BTN	Bn	48	dd	—	—	—	Disparador/Conmutador	OFF=0, ON=127
	TRIM	VR	Bn	50	dd	—	—	—	—	0-127
	HI	VR	Bn	51	dd	—	—	—	—	0-127
	MID	VR	Bn	5C	dd	—	—	—	—	0-127
	LOW	VR	Bn	52	dd	—	—	—	—	0-127
	FILTER	VR	Bn	53	dd	—	—	—	—	0-127
	Fader de canal	VR	Bn	14	dd	—	—	—	—	0-127
CROSS FADER ASSIGN	Interruptor	Bn	44	dd	—	—	—	—	0, 64, 127	
CUE	BTN	Bn	49	dd	—	—	—	Disparador/Conmutador	OFF=0, ON=127	
Crossfader	Crossfader	VR	Bn	0B	dd	—	—	—	—	0-127
CURVE SETTING	CH EQ (ISOLATOR, EQ)	Interruptor	Bn	21	dd	—	—	—	—	0, 127
	CH FADER (↘, ↗)	Interruptor	Bn	5E	dd	—	—	—	—	0, 127
	CROSS FADER (↖, ↗, ✕)	Interruptor	Bn	5F	dd	—	—	—	—	0, 64, 127
MASTER	BALANCE	VR	Bn	17	dd	—	—	—	—	0-127
	Nivel MASTER	VR	Bn	18	dd	—	—	—	—	0-127
	CUE	BTN	Bn	4A	dd	—	—	—	Disparador/Conmutador	OFF=0, ON=127
	BOOTH MONITOR	VR	Bn	19	dd	—	—	—	—	0-127
CH SELECT	1	BTN	Bn	22	dd	—	—	—	Disparador/Conmutador ^[1]	OFF=0, ON=127
	2	BTN	Bn	23	dd	—	—	—	Disparador/Conmutador ^[1]	OFF=0, ON=127
	3	BTN	Bn	24	dd	—	—	—	Disparador/Conmutador ^[1]	OFF=0, ON=127
	4	BTN	Bn	25	dd	—	—	—	Disparador/Conmutador ^[1]	OFF=0, ON=127
	MIC	BTN	Bn	26	dd	—	—	—	Disparador/Conmutador ^[1]	OFF=0, ON=127
	A	BTN	Bn	27	dd	—	—	—	Disparador/Conmutador ^[1]	OFF=0, ON=127
	B	BTN	Bn	28	dd	—	—	—	Disparador/Conmutador ^[1]	OFF=0, ON=127
	M	BTN	Bn	29	dd	—	—	—	Disparador/Conmutador ^[1]	OFF=0, ON=127

Categoría	Nombre de interruptor	Tipo de interruptor	Mensajes MIDI						Disparador/Conmutador	Notas
			MSB			LSB				
BEAT EFFECT	TIME	VR	Bn	0D	MSB	Bn	2D	LSB	—	Valor TIME (la mitad del valor cuando se selecciona FILTER o PHASER para EFFECT SELECT)
	ON/OFF	BTN	Bn	40	dd	—	—	—	Disparador/Conmutador	OFF=0, ON=127
	AUTO/TAP	BTN	Bn	45	dd	—	—	—	Disparador/Conmutador	OFF=0, ON=127
	CUE	BTN	Bn	4B	dd	—	—	—	Disparador/Conmutador	OFF=0, ON=127
	TAP	BTN	Bn	4E	dd	—	—	—	Disparador/Disparador	OFF=0, ON=127
	LEVEL/DEPTH	VR	Bn	5B	dd	—	—	—	—	0-127
EFFECT SELECT	DELAY	BTN	Bn	2A	dd	—	—	—	Disparador/Conmutador ^[1]	OFF=0, ON=127
	MULTI TAP DELAY	BTN	Bn	2B	dd	—	—	—	Disparador/Conmutador ^[1]	OFF=0, ON=127
	ROLL	BTN	Bn	2E	dd	—	—	—	Disparador/Conmutador ^[1]	OFF=0, ON=127
	REV ROLL	BTN	Bn	2F	dd	—	—	—	Disparador/Conmutador ^[1]	OFF=0, ON=127
	TRANS	BTN	Bn	35	dd	—	—	—	Disparador/Conmutador ^[1]	OFF=0, ON=127
	GATE	BTN	Bn	3D	dd	—	—	—	Disparador/Conmutador ^[1]	OFF=0, ON=127
	ECHO	BTN	Bn	37	dd	—	—	—	Disparador/Conmutador ^[1]	OFF=0, ON=127
	REVERB	BTN	Bn	36	dd	—	—	—	Disparador/Conmutador ^[1]	OFF=0, ON=127
	SLIP ROLL	BTN	Bn	3A	dd	—	—	—	Disparador/Conmutador ^[1]	OFF=0, ON=127
	FILTER	BTN	Bn	3B	dd	—	—	—	Disparador/Conmutador ^[1]	OFF=0, ON=127
	PHASER	BTN	Bn	39	dd	—	—	—	Disparador/Conmutador ^[1]	OFF=0, ON=127
	SEND/RETURN	BTN	Bn	3E	dd	—	—	—	Disparador/Conmutador ^[1]	OFF=0, ON=127
EFFECT FREQUENCY	HI	VR	Bn	66	dd	—	—	—	—	0-127
	MID	VR	Bn	67	dd	—	—	—	—	0-127
	LOW	VR	Bn	68	dd	—	—	—	—	0-127
INST FX	NOISE	BTN	Bn	55	dd	—	—	—	Disparador/Conmutador ^[1]	OFF=0, ON=127
	ZIP	BTN	Bn	56	dd	—	—	—	Disparador/Conmutador ^[1]	OFF=0, ON=127
	CRUSH	BTN	Bn	57	dd	—	—	—	Disparador/Conmutador ^[1]	OFF=0, ON=127
	JET	BTN	Bn	69	dd	—	—	—	Disparador/Conmutador ^[1]	OFF=0, ON=127
	HPF	BTN	Bn	6A	dd	—	—	—	Disparador/Conmutador ^[1]	OFF=0, ON=127
	LPF	BTN	Bn	6B	dd	—	—	—	Disparador/Conmutador ^[1]	OFF=0, ON=127
	PARAMETER	VR	Bn	6C	dd	—	—	—	—	0-127
MIC	HI	VR	Bn	1E	dd	—	—	—	—	0-127
	LOW	VR	Bn	1F	dd	—	—	—	—	0-127
HEADPHONES	LEVEL	VR	Bn	1A	dd	—	—	—	—	0-127
	MIXING	VR	Bn	1B	dd	—	—	—	—	0-127
LINK	CUE	BTN	Bn	73	dd	—	—	—	Disparador/Conmutador	OFF=0, ON=127
Control de panel táctil	CUE	BTN	Bn	6E	dd	—	—	—	Disparador/Conmutador	OFF=0, ON=127
	MIDI	BTN	Bn	6F	dd	—	—	—	Disparador/Conmutador	OFF=0, ON=127
	MIX	BTN	Bn	70	dd	—	—	—	Disparador/Conmutador ^[1]	OFF=0, ON=127
	REMIX	BTN	Bn	71	dd	—	—	—	Disparador/Conmutador ^[1]	OFF=0, ON=127
	ON/OFF	BTN	Bn	72	dd	—	—	—	Disparador/Conmutador	OFF=0, ON=127
MIDI	START	BTN	FA	—	—	—	—	—	—	—
	STOP	BTN	FC	—	—	—	—	—	—	—

[1] Cuando al encender un botón se apaga otro, los mensajes de encendido y apagado de MIDI se envían desde los dos botones. Cuando no hay un botón que se apague, el mensaje de encendido de MIDI se envía desde el botón que fue pulsado.

Panel táctil

❖ FREQUENCY MIX, SIDECHAIN REMIX

Categoría	Nombre de interruptor	Tipo de interruptor	Mensajes MIDI						Disparador/ Conmutador	Notas
			MSB			LSB				
FREQUENCY MIX	Fader táctil 1	VR	Bn	38	dd	—	—	—	—	0 - 127 (parte superior de la pantalla)
	Fader táctil 2	VR	Bn	4C	dd	—	—	—	—	0-127
	Fader táctil 3	VR	Bn	4D	dd	—	—	—	—	0-127
	Fader táctil 4	VR	Bn	74	dd	—	—	—	—	0-127
	Fader táctil 5	VR	Bn	75	dd	—	—	—	—	0-127
	Fader táctil 6	VR	Bn	76	dd	—	—	—	—	0-127
	Fader táctil 7	VR	Bn	77	dd	—	—	—	—	0 - 127 (parte inferior de la pantalla)
SIDECHAIN REMIX	Eje X del área de control	VR	Bn	1C	dd	—	—	—	—	0-127
	Eje Y del área de control	VR	Bn	3C	dd	—	—	—	—	0-127
	LEVEL/DEPTH	VR	Bn	31	dd	—	—	—	—	0-127
	CH1	BTN	9n	49	dd	—	—	—	Disparador/Conmutador	OFF=0, ON=127
	CH2	BTN	9n	4A	dd	—	—	—	Disparador/Conmutador	OFF=0, ON=127
	CH3	BTN	9n	4B	dd	—	—	—	Disparador/Conmutador	OFF=0, ON=127
	CH4	BTN	9n	4C	dd	—	—	—	Disparador/Conmutador	OFF=0, ON=127
	TRIGGER CH (SAMPLING/TRIGGER CH) SAME	BTN	9n	51	dd	—	—	—	Disparador/Conmutador	OFF=0, ON=127
	TRIGGER CH (SAMPLING/TRIGGER CH) CH1	BTN	9n	52	dd	—	—	—	Disparador/Conmutador	OFF=0, ON=127
	TRIGGER CH (SAMPLING/TRIGGER CH) CH2	BTN	9n	53	dd	—	—	—	Disparador/Conmutador	OFF=0, ON=127
	TRIGGER CH (SAMPLING/TRIGGER CH) CH3	BTN	9n	54	dd	—	—	—	Disparador/Conmutador	OFF=0, ON=127
	TRIGGER CH (SAMPLING/TRIGGER CH) CH4	BTN	9n	55	dd	—	—	—	Disparador/Conmutador	OFF=0, ON=127
	TRIGGER BAND LOW	BTN	9n	59	dd	—	—	—	Disparador/Conmutador	OFF=0, ON=127
TRIGGER BAND MID	BTN	9n	5A	dd	—	—	—	Disparador/Conmutador	OFF=0, ON=127	
TRIGGER BAND HI	BTN	9n	5B	dd	—	—	—	Disparador/Conmutador	OFF=0, ON=127	

Categoría	Posición del conmutador	Tipo de interruptor	Mensajes MIDI						Disparador/Conmutador	Notas
			MSB			LSB				
	[PAGE1]-9	BTN	9n	5D	dd	—	—	—	Disparador/Conmutador	OFF=0, ON=127
	[PAGE1]-10	BTN	9n	5E	dd	—	—	—	Disparador/Conmutador	OFF=0, ON=127
	[PAGE1]-11	BTN	9n	5F	dd	—	—	—	Disparador/Conmutador	OFF=0, ON=127
	[PAGE1]-12	BTN	9n	60	dd	—	—	—	Disparador/Conmutador	OFF=0, ON=127
	[PAGE1]-13	BTN	9n	61	dd	—	—	—	Disparador/Conmutador	OFF=0, ON=127
	[PAGE1]-14	BTN	9n	62	dd	—	—	—	Disparador/Conmutador	OFF=0, ON=127
	[PAGE1]-15	BTN	9n	63	dd	—	—	—	Disparador/Conmutador	OFF=0, ON=127
	[PAGE1]-16	BTN	9n	64	dd	—	—	—	Disparador/Conmutador	OFF=0, ON=127
	[PAGE1]-5	BTN	9n	65	dd	—	—	—	Disparador/Conmutador	OFF=0, ON=127
	[PAGE1]-6	BTN	9n	66	dd	—	—	—	Disparador/Conmutador	OFF=0, ON=127
	[PAGE1]-7	BTN	9n	67	dd	—	—	—	Disparador/Conmutador	OFF=0, ON=127
	[PAGE1]-8	BTN	9n	68	dd	—	—	—	Disparador/Conmutador	OFF=0, ON=127
	[PAGE1]-1	BTN	9n	69	dd	—	—	—	Disparador/Conmutador	OFF=0, ON=127
	[PAGE1]-2	BTN	9n	6A	dd	—	—	—	Disparador/Conmutador	OFF=0, ON=127
	[PAGE1]-3	BTN	9n	6B	dd	—	—	—	Disparador/Conmutador	OFF=0, ON=127
	[PAGE1]-4	BTN	9n	6C	dd	—	—	—	Disparador/Conmutador	OFF=0, ON=127
	[PAGE1], [PAGE2]-17	BTN	9n	7D	dd	—	—	—	Disparador/Conmutador	OFF=0, ON=127
	[PAGE1], [PAGE2]-18	BTN	9n	7E	dd	—	—	—	Disparador/Conmutador	OFF=0, ON=127
	[PAGE1], [PAGE2]-19	BTN	9n	7F	dd	—	—	—	Disparador/Conmutador	OFF=0, ON=127
	[PAGE2]-9	BTN	9n	6D	dd	—	—	—	Disparador/Conmutador	OFF=0, ON=127
	[PAGE2]-10	BTN	9n	6E	dd	—	—	—	Disparador/Conmutador	OFF=0, ON=127
	[PAGE2]-11	BTN	9n	6F	dd	—	—	—	Disparador/Conmutador	OFF=0, ON=127
	[PAGE2]-12	BTN	9n	70	dd	—	—	—	Disparador/Conmutador	OFF=0, ON=127
	[PAGE2]-13	BTN	9n	71	dd	—	—	—	Disparador/Conmutador	OFF=0, ON=127
	[PAGE2]-14	BTN	9n	72	dd	—	—	—	Disparador/Conmutador	OFF=0, ON=127
	[PAGE2]-15	BTN	9n	73	dd	—	—	—	Disparador/Conmutador	OFF=0, ON=127
	[PAGE2]-16	BTN	9n	74	dd	—	—	—	Disparador/Conmutador	OFF=0, ON=127
	[PAGE2]-5	BTN	9n	75	dd	—	—	—	Disparador/Conmutador	OFF=0, ON=127
	[PAGE2]-6	BTN	9n	76	dd	—	—	—	Disparador/Conmutador	OFF=0, ON=127
	[PAGE2]-7	BTN	9n	77	dd	—	—	—	Disparador/Conmutador	OFF=0, ON=127
	[PAGE2]-8	BTN	9n	78	dd	—	—	—	Disparador/Conmutador	OFF=0, ON=127
	[PAGE2]-1	BTN	9n	79	dd	—	—	—	Disparador/Conmutador	OFF=0, ON=127
	[PAGE2]-2	BTN	9n	7A	dd	—	—	—	Disparador/Conmutador	OFF=0, ON=127
	[PAGE2]-3	BTN	9n	7B	dd	—	—	—	Disparador/Conmutador	OFF=0, ON=127
	[PAGE2]-4	BTN	9n	7C	dd	—	—	—	Disparador/Conmutador	OFF=0, ON=127

TYPE A

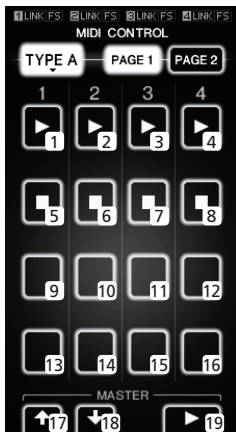

Categoría	Posición del conmutador	Tipo de interruptor	Mensajes MIDI						Disparador/Conmutador	Notas
			MSB			LSB				
	[PAGE1]-9	VR	Bn	01	dd	—	—	—	—	0-127
	[PAGE1]-10	VR	Bn	02	dd	—	—	—	—	0-127
	[PAGE1]-11	VR	Bn	03	dd	—	—	—	—	0-127
	[PAGE1]-12	VR	Bn	04	dd	—	—	—	—	0-127
	[PAGE2]-9	VR	Bn	05	dd	—	—	—	—	0-127
	[PAGE2]-10	VR	Bn	06	dd	—	—	—	—	0-127
	[PAGE2]-11	VR	Bn	07	dd	—	—	—	—	0-127
	[PAGE2]-12	VR	Bn	08	dd	—	—	—	—	0-127
	[PAGE1]-1	BTN	9n	30	dd	—	—	—	Disparador/Conmutador	OFF=0, ON=127
	[PAGE1]-2	BTN	9n	31	dd	—	—	—	Disparador/Conmutador	OFF=0, ON=127
	[PAGE1]-3	BTN	9n	32	dd	—	—	—	Disparador/Conmutador	OFF=0, ON=127
	[PAGE1]-4	BTN	9n	33	dd	—	—	—	Disparador/Conmutador	OFF=0, ON=127
	[PAGE1]-5	BTN	9n	34	dd	—	—	—	Disparador/Conmutador	OFF=0, ON=127
	[PAGE1]-6	BTN	9n	35	dd	—	—	—	Disparador/Conmutador	OFF=0, ON=127
	[PAGE1]-7	BTN	9n	36	dd	—	—	—	Disparador/Conmutador	OFF=0, ON=127
	[PAGE1]-8	BTN	9n	37	dd	—	—	—	Disparador/Conmutador	OFF=0, ON=127
	[PAGE2]-1	BTN	9n	38	dd	—	—	—	Disparador/Conmutador	OFF=0, ON=127
	[PAGE2]-2	BTN	9n	39	dd	—	—	—	Disparador/Conmutador	OFF=0, ON=127
	[PAGE2]-3	BTN	9n	3A	dd	—	—	—	Disparador/Conmutador	OFF=0, ON=127
	[PAGE2]-4	BTN	9n	3B	dd	—	—	—	Disparador/Conmutador	OFF=0, ON=127
	[PAGE2]-5	BTN	9n	48	dd	—	—	—	Disparador/Conmutador	OFF=0, ON=127
	[PAGE2]-6	BTN	9n	49	dd	—	—	—	Disparador/Conmutador	OFF=0, ON=127
	[PAGE2]-7	BTN	9n	4A	dd	—	—	—	Disparador/Conmutador	OFF=0, ON=127
	[PAGE2]-8	BTN	9n	4B	dd	—	—	—	Disparador/Conmutador	OFF=0, ON=127

TYPE B

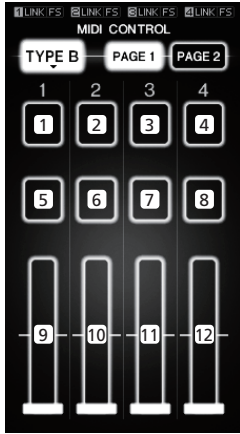

TYPE C



TYPE D

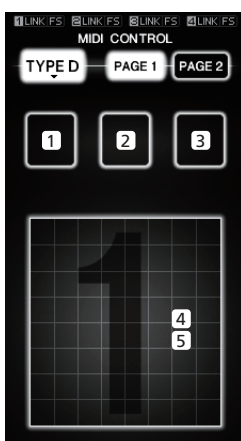

Categoría	Posición del conmutador	Tipo de interruptor	Mensajes MIDI						Disparador/Conmutador	Notas
			MSB			LSB				
	[PAGE1]-1	BTN	9n	3C	dd	—	—	—	Disparador/Conmutador	OFF=0, ON=127
	[PAGE1]-2	BTN	9n	3D	dd	—	—	—	Disparador/Conmutador	OFF=0, ON=127
	[PAGE1]-3	BTN	9n	3E	dd	—	—	—	Disparador/Conmutador	OFF=0, ON=127
	[PAGE1]-4	BTN	9n	3F	dd	—	—	—	Disparador/Conmutador	OFF=0, ON=127
	[PAGE1]-5	BTN	9n	40	dd	—	—	—	Disparador/Conmutador	OFF=0, ON=127
	[PAGE1]-6	BTN	9n	41	dd	—	—	—	Disparador/Conmutador	OFF=0, ON=127
	[PAGE1]-7	BTN	9n	42	dd	—	—	—	Disparador/Conmutador	OFF=0, ON=127
	[PAGE1]-8	BTN	9n	43	dd	—	—	—	Disparador/Conmutador	OFF=0, ON=127
	[PAGE1]-9	BTN	9n	44	dd	—	—	—	Disparador/Conmutador	OFF=0, ON=127
	[PAGE1]-10	BTN	9n	45	dd	—	—	—	Disparador/Conmutador	OFF=0, ON=127
	[PAGE1]-11	BTN	9n	46	dd	—	—	—	Disparador/Conmutador	OFF=0, ON=127
	[PAGE1]-12	BTN	9n	47	dd	—	—	—	Disparador/Conmutador	OFF=0, ON=127
	[PAGE2]-1	BTN	9n	24	dd	—	—	—	Disparador/Conmutador	OFF=0, ON=127
	[PAGE2]-2	BTN	9n	25	dd	—	—	—	Disparador/Conmutador	OFF=0, ON=127
	[PAGE2]-3	BTN	9n	26	dd	—	—	—	Disparador/Conmutador	OFF=0, ON=127
	[PAGE2]-4	BTN	9n	27	dd	—	—	—	Disparador/Conmutador	OFF=0, ON=127
	[PAGE2]-5	BTN	9n	28	dd	—	—	—	Disparador/Conmutador	OFF=0, ON=127
	[PAGE2]-6	BTN	9n	29	dd	—	—	—	Disparador/Conmutador	OFF=0, ON=127
	[PAGE2]-7	BTN	9n	2A	dd	—	—	—	Disparador/Conmutador	OFF=0, ON=127
	[PAGE2]-8	BTN	9n	2B	dd	—	—	—	Disparador/Conmutador	OFF=0, ON=127
	[PAGE2]-9	BTN	9n	2C	dd	—	—	—	Disparador/Conmutador	OFF=0, ON=127
	[PAGE2]-10	BTN	9n	2D	dd	—	—	—	Disparador/Conmutador	OFF=0, ON=127
	[PAGE2]-11	BTN	9n	2E	dd	—	—	—	Disparador/Conmutador	OFF=0, ON=127
	[PAGE2]-12	BTN	9n	2F	dd	—	—	—	Disparador/Conmutador	OFF=0, ON=127
	[PAGE1]-1	BTN	9n	57	dd	—	—	—	Disparador/Conmutador	OFF=0, ON=127
	[PAGE1]-2	BTN	9n	58	dd	—	—	—	Disparador/Conmutador	OFF=0, ON=127
	[PAGE1]-3	BTN	9n	59	dd	—	—	—	Disparador/Conmutador	OFF=0, ON=127
	[PAGE1]-4	VR	Bn	1C	dd	—	—	—	—	0-127
	[PAGE1]-5	VR	Bn	3C	dd	—	—	—	—	0-127
	[PAGE2]-1	BTN	9n	5A	dd	—	—	—	Disparador/Conmutador	OFF=0, ON=127
	[PAGE2]-2	BTN	9n	5B	dd	—	—	—	Disparador/Conmutador	OFF=0, ON=127
	[PAGE2]-3	BTN	9n	5C	dd	—	—	—	Disparador/Conmutador	OFF=0, ON=127
	[PAGE2]-4	VR	Bn	31	dd	—	—	—	—	0-127
	[PAGE2]-5	VR	Bn	32	dd	—	—	—	—	0-127

Tipos de BEAT EFFECT

DELAY¹



Esta función da salida a un sonido de retardo una vez según la fracción del botón de tiempo de compás.

Cuando se añade un sonido de retardo de 1/2 tiempo de compás, 4 tiempos de compás se convierten en 8 tiempos de compás.

Botones de tiempos de compás (parámetro 1)	Use éstos para establecer el tiempo de retardo de 1/8 a 4/1 con respecto a 1 compás de tiempo de las BPM.
TIME (parámetro 2)	Use esto para establecer el tiempo de retardo. 1 a 4000 (ms)
LEVEL/DEPTH (parámetro 3)	Use esto para establecer el balance entre el sonido original y el sonido de retardo.
EFFECT FREQUENCY (parámetro 4)	Use éstos para establecer el balance entre el sonido original y el sonido de retardo para las diferentes bandas.

ECHO¹ ²

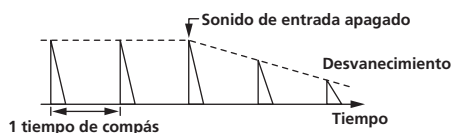

Esta función da salida varias veces a sonidos de retardo cada vez más atenuados según la fracción del botón de tiempo de compás.

Con ecos de tiempo de compás de 1/1, los sonidos de retardo se atenúan según el tempo de la pista incluso después de haber sido cortado el sonido de entrada.

Botones de tiempos de compás (parámetro 1)	Use éstos para establecer el tiempo de retardo de 1/8 a 4/1 con respecto a 1 compás de tiempo de las BPM.
TIME (parámetro 2)	Use esto para establecer el tiempo de retardo. 1 a 4000 (ms)
LEVEL/DEPTH (parámetro 3)	Use esto para establecer el balance entre el sonido original y el sonido de eco.
EFFECT FREQUENCY (parámetro 4)	Use éstos para establecer el balance entre el sonido original y el eco para las diferentes bandas.

MULTI TAP DELAY¹

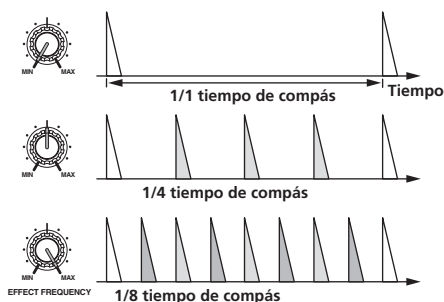

Esta función da salida a un máximo de 7 sonidos de retardo en unidades de 1/8 según la fracción del botón de tiempo de compás.

El volumen del sonido de retardo se puede ajustar con los controles [EFFECT FREQUENCY].

El volumen de los sonidos de retardo impar se ajusta de [MIN] a la posición central, el volumen de los sonidos de retardo par se ajusta de la posición central a [MAX].

Botones de tiempos de compás (parámetro 1)	El tiempo de efecto se ajusta de 1/8 a 4/1 con respecto a 1 tiempo de compás del tiempo BPM.
TIME (parámetro 2)	Use esto para establecer el tiempo de retardo. 10 a 4000 (ms)
LEVEL/DEPTH (parámetro 3)	Use esto para establecer el balance entre el sonido original y el sonido de retardo.
EFFECT FREQUENCY (parámetro 4)	Esto establece el volumen del sonido de retardo para las diferentes bandas.

REVERB¹ ²

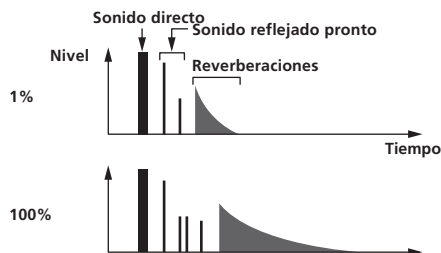

Esta función añade un efecto de reverberación al sonido de entrada.

Botones de tiempos de compás (parámetro 1)	Ajustan el grado del efecto de reverberación de 1 a 100 %.
TIME (parámetro 2)	Use esto para establecer el grado de efecto de reverberación. 1 a 100 (%)
LEVEL/DEPTH (parámetro 3)	Ajusta el balance entre el sonido original y el sonido de efecto.
EFFECT FREQUENCY (parámetro 4)	Use éstos para establecer el balance entre el sonido original y el sonido de efecto para las diferentes bandas.

ROLL¹ ²



Esta función graba el sonido de entrada en el punto en que se pulsa el botón [ON/OFF] y repite el sonido grabado según la fracción del botón de tiempo de compás.

Botones de tiempos de compás (parámetro 1)	El tiempo de efecto se ajusta de 1/8 a 4/1 con respecto a 1 tiempo de compás del tiempo BPM.
TIME (parámetro 2)	Use esto para establecer el tiempo de efecto. 10 a 4000 (ms)
LEVEL/DEPTH (parámetro 3)	Use esto para establecer el balance entre el sonido original y el ROLL .
EFFECT FREQUENCY (parámetro 4)	Use éstos para establecer el balance entre el sonido original y el ROLL para las diferentes bandas.

SLIP ROLL¹ ²



Esta función graba el sonido de entrada en el punto en que se pulsa el botón [ON/OFF] y repite el sonido grabado según la fracción del botón de tiempo de compás.

Cuando el tiempo del efecto cambia, el sonido de entrada se vuelve a grabar.

Botones de tiempos de compás (parámetro 1)	El tiempo de efecto se ajusta de 1/8 a 4/1 con respecto a 1 tiempo de compás del tiempo BPM.
TIME (parámetro 2)	Use esto para establecer el tiempo de efecto. 10 a 4000 (ms)
LEVEL/DEPTH (parámetro 3)	Use esto para establecer el balance entre el sonido original y el ROLL .
EFFECT FREQUENCY (parámetro 4)	Use éstos para establecer el balance entre el sonido original y el ROLL para las diferentes bandas.

REV ROLL ¹ ²



Esta función graba el sonido de entrada en el punto en que se pulsa el botón [ON/OFF], invierte el sonido grabado y lo repite según la fracción del botón de tiempo de compás.

Botones de tiempos de compás (parámetro 1)	El tiempo de efecto se ajusta de 1/8 a 4/1 con respecto a 1 tiempo de compás del tiempo BPM.
TIME (parámetro 2)	Use esto para establecer el tiempo de efecto. 10 a 4000 (ms)
LEVEL/DEPTH (parámetro 3)	Use esto para establecer el balance entre el sonido original y ROLL .
EFFECT FREQUENCY (parámetro 4)	Use éstos para establecer el balance entre el sonido original y el ROLL para las diferentes bandas.

FILTER ¹

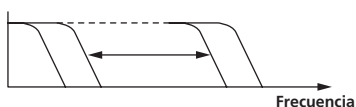

Esta función cambia la frecuencia de corte del filtro según la fracción del botón de tiempo de compás.

Botones de tiempos de compás (parámetro 1)	Ajustan el ciclo para mover la frecuencia de corte de 1/8 a 4/1 con respecto a 1 tiempo de compás del tiempo BPM.
TIME (parámetro 2)	Use esto para establecer el ciclo con el que se mueve la frecuencia de corte. 10 a 32000 (ms)
LEVEL/DEPTH (parámetro 3)	Cuanto más se gira el control a la derecha más se aplica el efecto.
EFFECT FREQUENCY (parámetro 4)	Ajustan el balance entre el sonido original y el sonido de efecto para las bandas diferentes.

TRANS ¹

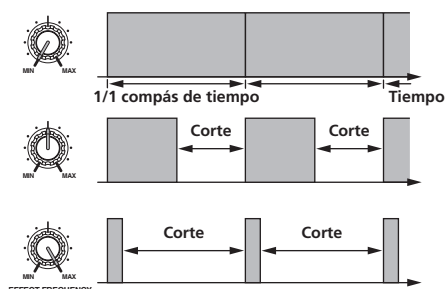

Esta función corta el sonido según la fracción del botón de tiempo de compás. La cantidad de sonido que se va a cortar se puede cambiar en [EFFECT FREQUENCY].

Botones de tiempos de compás (parámetro 1)	Ajustan el tiempo de corte 1/8 a 4/1 con respecto a 1 tiempo de compás del tiempo BPM.
TIME (parámetro 2)	Use esto para establecer el tiempo de efecto. 10 a 16000 (ms)
LEVEL/DEPTH (parámetro 3)	Ajusta el balance entre el sonido original y el sonido de efecto.
EFFECT FREQUENCY (parámetro 4)	Esto establece la cantidad de sonido original que se va a cortar para las diferentes bandas.

PHASER ¹

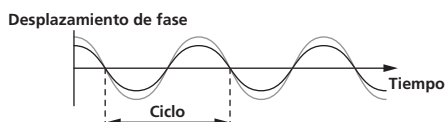

El efecto de phaser cambia según la fracción del botón de tiempo de compás.

Botones de tiempos de compás (parámetro 1)	Ajustan el ciclo para mover el efecto de phaser mediante 1/8 a 4/1 con respecto al tiempo de un compás de tiempo BPM.
TIME (parámetro 2)	Esto ajusta el ciclo por el que se mueve el efecto de phaser. 10 a 32000 (ms)
LEVEL/DEPTH (parámetro 3)	Cuanto más se gira el control a la derecha más se aplica el efecto. Cuando se gira completamente a la izquierda sólo sale el sonido original.
EFFECT FREQUENCY (parámetro 4)	Use éstos para establecer el balance entre el sonido original y el sonido de efecto para las diferentes bandas.

GATE ¹

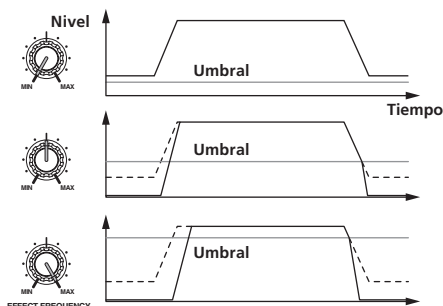

Esta función da salida al sonido de entrada que tiene un nivel por encima del nivel de umbral, cortando el sonido de entrada que tiene un nivel por debajo del nivel de umbral.

El nivel de umbral se puede cambiar en [EFFECT FREQUENCY].

Botones de tiempos de compás (parámetro 1)	Esto establece el tiempo de liberación entre 1 y 100 %.
TIME (parámetro 2)	Esto establece el tiempo de liberación. 1 a 100 (%)
LEVEL/DEPTH (parámetro 3)	Ajusta el nivel de umbral. Cuando más se gira el control a la derecha más se aplica el efecto, y el sonido se corta.
EFFECT FREQUENCY (parámetro 4)	Use éstos para establecer los niveles de umbral para las diferentes bandas.

SEND/RETURN ¹

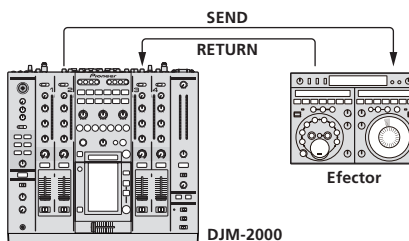

Conecte aquí un efecto externo, etc.

[EFFECT FREQUENCY] se puede usar como un aislador.

Botones de tiempos de compás (parámetro 1)	—
TIME (parámetro 2)	—
LEVEL/DEPTH (parámetro 3)	Ajusta la entrada de nivel de sonido al terminal [RETURN].
EFFECT FREQUENCY (parámetro 4)	Esto establece el nivel de salida de audio del sonido RETURN para las diferentes bandas.

¹ Cuando se seleccione "A", "B" o "M" con los botones [CH SELECT], el sonido del efecto no se podrá monitorear pulsando [CUE] (BEAT EFFECT) a menos que el sonido del canal que usted quiera monitorear esté saliendo por el canal [MASTER].

² El sonido de efecto no se puede monitorear pulsando [CUE] (BEAT EFFECT) cuando está apagado BEAT EFFECT.

Cambio de los ajustes

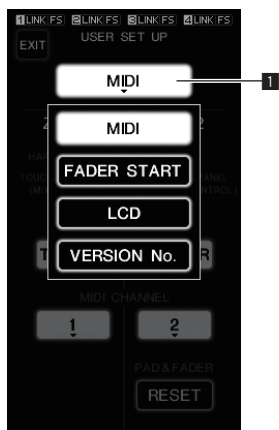

1 Botón de elemento de configuración

1 Pulse [LIVE SAMPLER (UTILITY, WAKE UP)] durante un mínimo de 1 segundo.

La pantalla [USER SETUP] aparece.

El indicador [LIVE SAMPLER (UTILITY, WAKE UP)] parpadea.

- Para visualizar la pantalla [CLUB SETUP], desconecte primero la alimentación de esta unidad y luego pulse [POWER] mientras pulsa [LIVE SAMPLER (UTILITY, WAKE UP)].

2 Pulse el botón de elemento de configuración.

Los elementos de selección aparecen.

3 Seleccione el elemento de configuración.

Seleccione el elemento en el panel táctil e introdúzcalo.

4 Cambie el ajuste del elemento.

Seleccione el elemento en el panel táctil e introdúzcalo.

- Pulse [SAVE] para guardar los cambios en la pantalla [CLUB SETUP].

5 Pulse [EXIT].

La pantalla [USER SETUP] se cierra.

- Para cerrar la pantalla [CLUB SETUP], pulse [POWER] para desconectar la alimentación de esta unidad.

Configuración de preferencias

Las configuraciones indicadas en *cursiva* están predeterminadas en el momento de la compra.

Modo	Ajustes opcionales	Elemento de selección 1	Elemento de selección 2	Elemento de selección 3	Descripciones
USER SETUP	MIDI	ZONE1 ¹	BUTTON ACTION	<i>TOGGLE</i> TRIGGER	Seleccione el método de envío de señales MIDI, [TOGGLE] o [TRIGGER].
			MIDI CHANNEL	1, 2, a 16	Ajusta el canal MIDI.
		ZONE2 ²	BUTTON ACTION	<i>TOGGLE</i> TRIGGER	Seleccione el método de envío de señales MIDI, [TOGGLE] o [TRIGGER].
			MIDI CHANNEL	1, 2, a 16	Ajusta el canal MIDI.
			RESET	—	Restablece la configuración MIDI [TYPE A] – [TYPE D] a los ajustes predeterminados. La función [RESET] es única para [ZONE2].
	FADER START	LINK	CH1 a CH4	ON, OFF	Activa y desactiva la función de inicio de fader de los reproductores DJ conectados a los terminales [LINK].
		CONTROL	CH2, CH3	ON, OFF	Activa y desactiva la función de inicio de fader de los reproductores DJ conectados a los terminales [CONTROL].
LCD	BACK LIGHT	1, 2, 3, 4, 5	—	Ajusta el brillo del panel táctil.	
VERSION No.	—	—	—	Visualiza la versión del software del DJM-2000.	
CLUB SETUP	SYSTEM	DIGITAL OUT MAX LEVEL	<i>-19 dB, -15 dB, -10 dB, -5 dB</i>	—	Ajusta la salida de nivel de audio máximo del terminal [DIGITAL OUT].
		DIGITAL SAMPLING RATE	48 kHz, <i>96 kHz</i>	—	Cambia la frecuencia de muestreo de la señal digital.
		AUTO STANDBY	ON, OFF	—	Activa y desactiva la función de espera automática.
	MIC	OUTPUT TO BOOTH MONITOR	ON, OFF	—	Establece si van a salir o no señales de audio de micrófono por los terminales [BOOTH].
		TALK OVER THRESHOLD LEVEL	<i>-25 dB, -20 dB, -15 dB, -10 dB</i>	—	Establece la sensibilidad de talkover. La función de talkover se activa cuando se introduce por el micrófono un sonido con un volumen superior al ajustado.
		TALK OVER LEVEL	<i>-25 dB, -20 dB, -15 dB, -10 dB</i>	—	Establece el nivel de atenuación para otros sonidos que no son los del micrófono cuando se activa la función de talkover.
	TOUCH PANEL	—	—	—	La calibración del panel táctil se ajusta pulsando [+] en orden.
FACTORY RESET	YES, NO	—	—	Restaura todos los ajustes a los ajustes de fábrica.	

¹ Cambia los ajustes MIDI de los botones en el panel de control, [FREQUENCY MIX] y [SIDECHAIN REMIX].

² Cambia los ajustes MIDI para [TYPE A] a [TYPE D] en la pantalla de control MIDI.

Acerca de la función de espera automática

Cuando [AUTO STANDBY] se pone en [ON], el modo de espera se activa automáticamente si pasan 4 horas bajo las condiciones indicadas a continuación.

- Que no se utilicen ninguno de los botones o controles de la unidad.
- Que no entren señales de audio de **-10 dB** o más por los terminales de entrada de esta unidad.
- Que no se hagan conexiones a PRO DJ LINK.
- El modo de espera se cancela cuando se pulsa [LIVE SAMPLER (UTILITY, WAKE UP)].

Información adicional

Solución de problemas

- La operación incorrecta se confunde a menudo con un problema o un fallo de funcionamiento. Si piensa que algo funciona mal con este componente, compruebe los puntos de abajo. Algunas veces, el problema puede estar en otro componente. Inspeccione los otros componentes y los aparatos eléctricos que esté utilizando. Si no se puede corregir el problema después de comprobar los elementos de abajo, pida al servicio de Pioneer autorizado más cercano o a su concesionario que realice el trabajo de reparación.
- El reproductor puede no funcionar bien debido a la electricidad estática o a otras influencias externas. En tales casos, el funcionamiento normal se puede restaurar desenchufando el cable de alimentación y volviéndolo a enchufar.

Problema	Verificación	Remedio
La alimentación no se conecta.	¿Está bien conectado el cable de alimentación?	Enchufe el cable de alimentación a una toma de CA.
No hay sonido o éste está muy bajo.	¿Está el conmutador [CD/DIGITAL, PHONO, LINE, USB */*] en la posición apropiada?	Cambie el conmutador [CD/DIGITAL, PHONO, LINE, USB */*] a la fuente de entrada del canal. (la página 12)
	¿Están los conmutadores [CD, DIGITAL] del panel posterior bien ajustados?	Ponga los conmutadores [CD, DIGITAL] según los aparatos que vayan a reproducir. (la página 12)
	¿Están bien conectados los cables de conexión?	Conecte correctamente los cables de conexión. (la página 7)
	¿Están sucios los terminales y las clavijas?	Limpié los terminales y las clavijas antes de hacer conexiones.
¿Está el conmutador [MASTER ATT.] del panel trasero en [-6 dB], etc.?	¿Está el conmutador [MASTER ATT.] del panel trasero en [-6 dB], etc.?	Cambie el conmutador [MASTER ATT.]. (la página 6)
	¿Es la frecuencia de muestreo (fs) de la salida de audio digital adecuada a las especificaciones del aparato conectado?	En la pantalla [CLUB SETUP], ajuste [DIGITAL SAMPLING RATE] según las especificaciones del equipo conectado. (la página 26)
Sonido distorsionado.	¿Está bien ajustado el nivel de audio que sale del canal del micrófono?	Ajuste el control [MASTER] de forma que el indicador de nivel de canal maestro se encienda a unos [0 dB] en el nivel de pico. (la página 12) Ponga [MASTER ATT.] en [-3 dB] o [-6 dB]. (la página 6)
	¿Está bien ajustado el nivel de audio introducido en cada canal?	Ajuste el control [TRIM] de forma que el indicador de nivel del canal se encienda cerca de [0 dB] al nivel de pico. (la página 12)
No se puede usar crossfade.	¿Está bien puesto el conmutador [CROSS FADER ASSIGN]?	Ponga el conmutador [CROSS FADER ASSIGN] del canal en la posición adecuada. (la página 12)
No se puede iniciar un reproductor DJ con fader.	¿Está apagado [FADER START]?	Active [FADER START] en la pantalla [USER SETUP]. (la página 13)
	¿Está el reproductor DJ bien conectado al terminal [CONTROL]?	Conecte el terminal [CONTROL] y el reproductor DJ usando un cable de control. (la página 7)
	¿Está el reproductor DJ bien conectado al terminal [LINK]?	Conecte bien el reproductor DJ al terminal [LINK] con un cable LAN. (la página 7)
	¿Están bien conectados los cables de audio?	Conecte los terminales de entrada de audio de esta unidad y los terminales de salida de audio del reproductor DJ con un cable de audio. (la página 7)
La función BEAT EFFECT no funciona.	¿Están bien puestos los botones CH SELECT?	Pulse el botón, o botones, [CH SELECT] para seleccionar el canal, o canales, en los que quiera añadir el efecto.
[INST FX] no funciona.	¿Está el control [FILTER] en la posición apropiada?	Gire el control [FILTER] a la derecha. (la página 16)
No se puede usar un efector externo.	¿Está encendido [ON/OFF] para el [BEAT EFFECT]?	Pulse [ON/OFF] para el BEAT EFFECT para encender [SEND/RETURN]. (la página 16)
	¿Está el efector externo bien conectado al terminal [SEND] o [RETURN]?	Conecte un efector externo a los terminales [SEND] y [RETURN]. (la página 7)
Sonido distorsionado de un efector externo.	¿Está el nivel de salida de audio del efector externo ajustada a un nivel apropiado?	Ajuste el nivel de salida de audio del efector externo.
El tempo (BPM) no se puede medir o el valor de la medición del tempo (BPM) resulta inverosímil.	¿Está el nivel de entrada de audio demasiado alto o bajo?	Ajuste el control [TRIM] de forma que el indicador de nivel del canal se encienda cerca de [0 dB] al nivel de pico. (la página 12) Para algunas pistas puede que no sea posible medir el tempo (BPM). En este caso, introduzca manualmente el tempo usando el botón [TAP]. (la página 16)
	—	Los valores pueden cambiar un poco debido a las diferentes formas de medir BPM. No es necesario hacer ninguna corrección.
El secuenciador MIDI no sincroniza.	¿Está el modo de sincronización del secuenciador MIDI en el modo Slave?	Ponga el modo de sincronización del secuenciador MIDI en el modo Slave.
	¿Es compatible el secuenciador MIDI que está usado con las señales de reloj de sincronización MIDI?	Los secuenciadores MIDI incompatibles con las señales de reloj de sincronización MIDI no se pueden sincronizar.
El control MIDI no funciona.	¿Está activado el canal MIDI?	Pulse [ON/OFF] en la sección [MIDI]. (la página 16)
	¿Están bien hechos los ajustes MIDI?	Para usar software DJ con esta unidad, los mensajes MIDI de esta unidad deberán asignarse al software DJ que esté utilizando. Para conocer instrucciones de la asignación de mensajes, vea el manual de instrucciones del Software DJ.
Esta unidad no se reconoce después de ser conectada a un ordenador.	¿Está bien instalado el software controlador en su ordenador?	Instale el software controlador. Si el software ya está instalado, reinstálelo. (la página 8)
El sonido de un ordenador no puede salir de esta unidad.	¿Están esta unidad y el ordenador bien conectados?	Conecte esta unidad y el ordenador con un cable USB. (la página 8)
	¿Están bien hechos los ajustes del aparato de salida de audio?	Seleccione esta unidad con los ajustes del aparato de salida de audio. Para conocer instrucciones de cómo hacer los ajustes para su aplicación, vea las instrucciones de funcionamiento de la aplicación.
	¿Está bien puesto el conmutador selector de entrada de esta unidad?	Ponga el conmutador selector de entrada de canales en la posición [USB */*]. (la página 12)
No pasa nada al tocar el panel táctil.	La calibración del panel táctil está desactivada.	Ajuste el panel táctil con los ajustes [TOUCH PANEL] en la pantalla [CLUB SETUP]. (la página 26)
El sonido de efecto no se puede monitorear cuando está pulsado [CUE] para el BEAT EFFECT.	—	El circuito que genera el eco para los sonidos de efecto [ECHO], [REVERB], [ROLL], [SLIP ROLL] y [REV ROLL] se posiciona después del circuito de efecto, por lo que el sonido de efecto no se puede monitorear. Esto no es señal de mal funcionamiento.

Acerca de la pantalla de cristal líquido

- En la pantalla de cristal líquido pueden aparecer pequeños puntos negros o brillantes. Éste es un fenómeno inherente a las pantallas de cristal líquido y no es ningún fallo de funcionamiento.
- La pantalla de cristal líquido puede oscurecerse cuando se usa en lugares fríos o mientras se conecta la alimentación del DJM-2000. Tardará un poco de tiempo en alcanzar su brillo normal.
- Cuando la pantalla de cristal líquido se exponga a luz solar directa, la luz se reflejará en ella y será difícil ver. Tape la luz solar directa.

Acerca de las cláusulas de exención

- Pioneer es una marca registrada de Pioneer Corporation.
- Microsoft®, Windows Vista® y Windows® son marcas registradas o marcas de fábrica de Microsoft Corporation en los Estados Unidos y/o en otros países.
- Pentium es una marca registrada de Intel Corporation.
- Adobe y Reader son marcas registradas o marcas de fábrica de Adobe Systems Incorporated en los Estados Unidos y/o en otros países.
- Apple, Macintosh o Mac OS son marcas registradas de Apple Inc. en los Estados Unidos y/o en otros países.
- ASIO es una marca de fábrica de Steinberg Media Technologies GmbH.
- Los nombres de compañías y productos mencionados aquí son marcas de fábrica de sus respectivos propietarios.

Diagrama en bloques

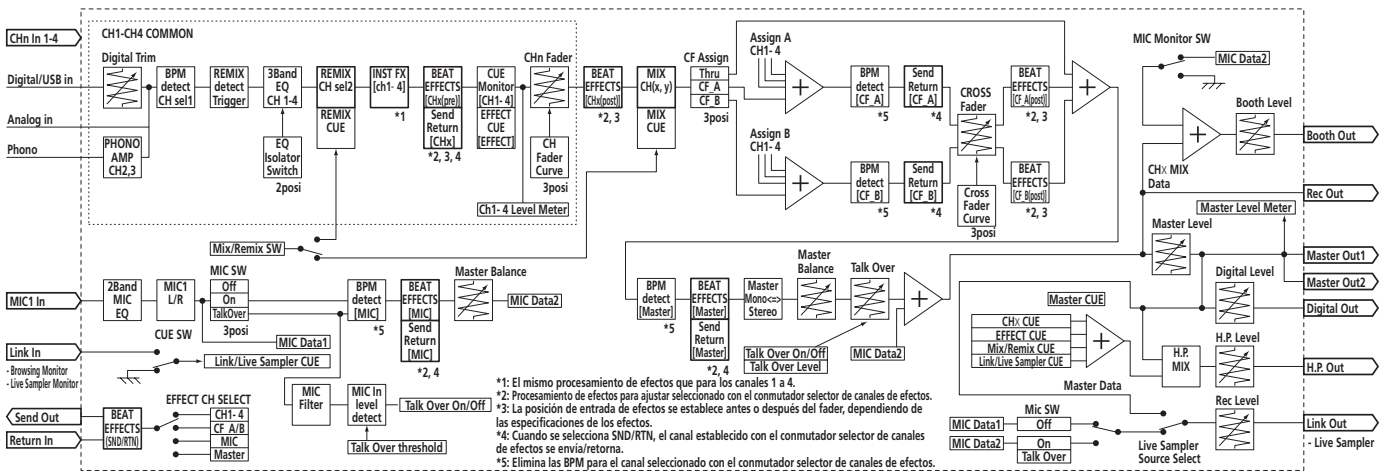
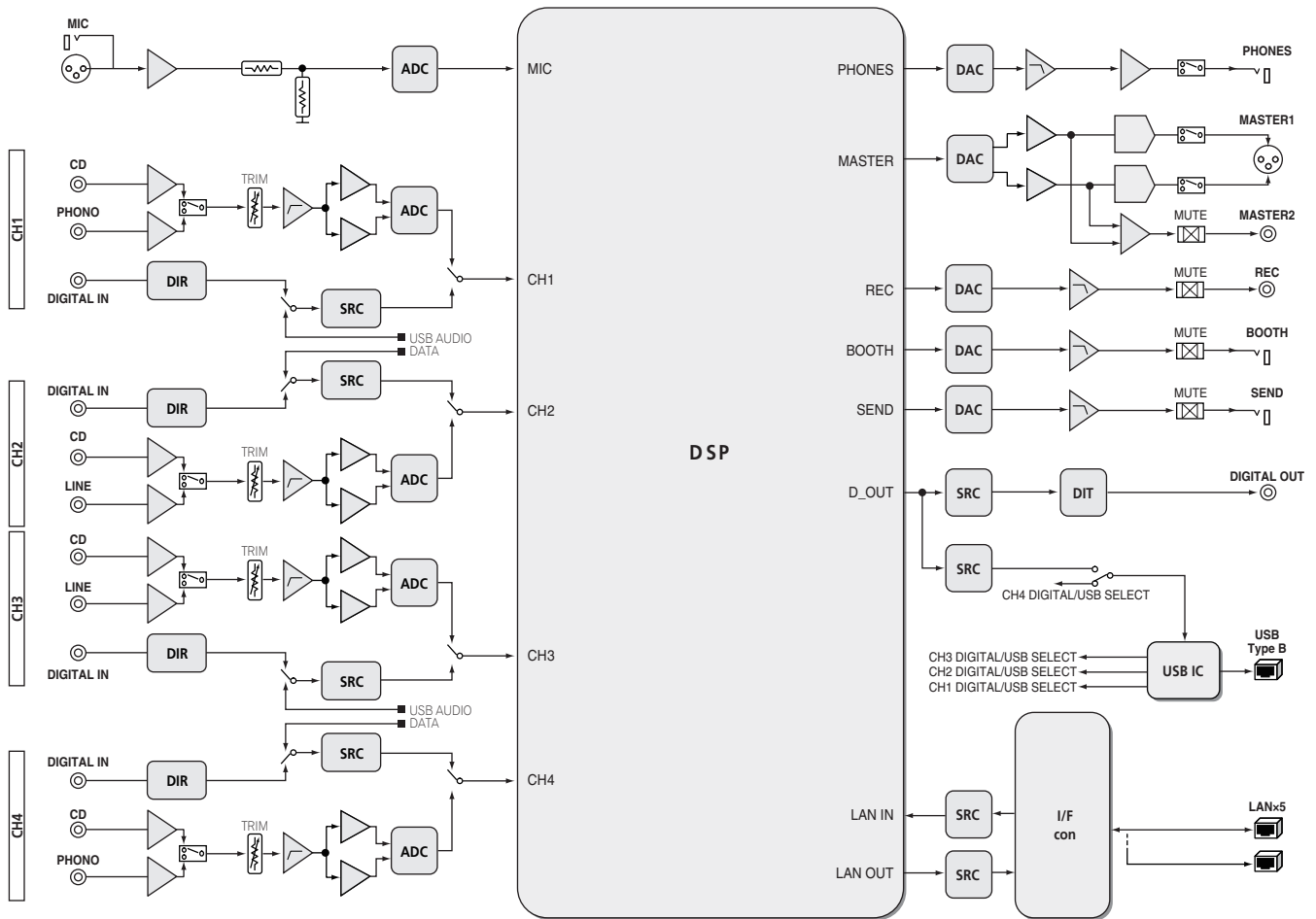

- *1: El mismo procesamiento de efectos que para los canales 1 a 4.
- *2: Procesamiento de efectos para ajustar seleccionado con el conmutador selector de canales de efectos.
- *3: La posición de entrada de efectos se establece antes o después del fader, dependiendo de las especificaciones de los efectos.
- *4: Cuando se selecciona SND/RTN, el canal establecido con el conmutador selector de canales de efectos se envía/retorna.
- *5: Elimina las BPM para el canal seleccionado con el conmutador selector de canales de efectos.

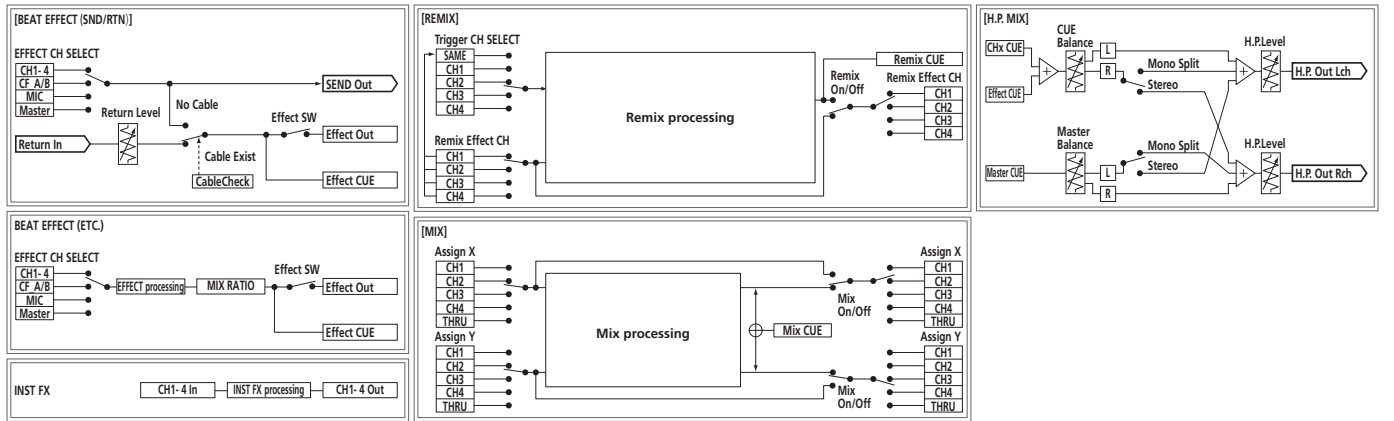

Especificaciones

Generales

Requisitos de potencia.....	CA 110 V a 240 V, 50 Hz/60 Hz
Consumo de energía	42 W
Consumo de energía (modo de espera)	0,4 W
Peso de la unidad principal	8,5 kg
Dimensiones externas.....	430 mm (An) x 107,9 mm (Al) x 409 mm (Pr)
Temperatura de funcionamiento tolerable.....	+5 °C a +35 °C
Humedad de funcionamiento tolerable.....	5 % a 85 % (sin condensación)

Sección de audio

Frecuencia de muestreo	96 kHz
Convertidor A/D y D/A.....	24 bits
Características de frecuencia	
CD/LINE/MIC	20 Hz a 20 kHz
Relación señal/ruido (salida nominal)	
PHONO	93 dB
CD/DIGITAL, LINE	107 dB
MIC	85 dB
Distorsión armónica total (LINE — MASTER1)	0,004 %
Nivel de entrada / Impedancia de entrada estándar	
PHONO	-52 dBu/47 k Ω
CD/LINE	-12 dBu/47 k Ω
MIC	-52 dBu/8 k Ω
RETURN	-12 dBu/47 k Ω
Nivel de salida / Impedancia de carga / Impedancia de salida estándar	
MASTER1	+8 dBu/10 k Ω /1 Ω o menos
MASTER2	+2 dBu/10 k Ω /22 Ω o menos
REC OUT	-8 dBu/10 k Ω /22 Ω o menos
BOOTH	+8 dBu/10 k Ω /1 k Ω o menos
SEND	-12 dBu/10 k Ω /1 k Ω o menos
PHONES	+8,5 dBu/32 Ω /1 Ω o menos
Nivel de salida nominal / Impedancia de carga	
MASTER1	+26 dBu/10 k Ω
MASTER2	+20 dBu/10 k Ω
Diafonía (LINE)	82 dB
Características del ecualizador de canales	
HI	-26 dB a +6 dB (13 kHz)
MID	-26 dB a +6 dB (1 kHz)
LOW	-26 dB a +6 dB (70 Hz)
Características del ecualizador del micrófono	
HI	-12 dB a +12 dB (10 kHz)
LOW	-12 dB a +12 dB (100 Hz)

Terminales entrada / salida

Terminal de entrada PHONO	
Conector de contactos RCA	2
Terminal de entrada CD	
Conector de contactos RCA	4
Terminal de entrada LINE	
Conector de contactos RCA	2
Terminal de entrada MIC	
Conector XLR/Conector fonográfico (\varnothing 6,3 mm)	1
Terminales de entrada RETURN	
Conector fonográfico (\varnothing 6,3 mm).....	1
Terminal de entrada coaxial DIGITAL IN	
Conector de contactos RCA	4
Terminal de salida MASTER	
Conector XLR.....	1
Conector de contactos RCA	1
Terminal de salida BOOTH	
Conector fonográfico (\varnothing 6,3 mm).....	1
Terminal de salida REC OUT	
Conector de contactos RCA	1
Terminal de salida SEND	
Conector fonográfico (\varnothing 6,3 mm).....	1
Terminal de salida coaxial DIGITAL OUT	
Conector de contactos RCA	1
Terminal MIDI OUT	
5P DIN	1
Terminal de salida PHONES	
Conector fonográfico estéreo (\varnothing 6,3 mm)	1
Terminal USB	
Tipo B	1
Terminal CONTROL	
Miniconector fonográfico (\varnothing 3,5 mm).....	2
Terminal LINK	
Terminal LAN (100Base-TX)	6

Las especificaciones y diseño de este producto están sujetos a cambios sin previo aviso.

感謝您購買先鋒產品。請詳閱操作手冊以瞭解正確操作購買機型的方式。閱畢手冊後，請妥善收藏以便未來參考。在有些國家或地區中，電源插頭和電源開關的形狀有時和說明圖片顯示的不同。但是連接和操作方法相同。

重要



等邊三角形內帶有箭頭的閃電符號，其目的為警告使用者，注意本產品機殼內未絕緣的「危險電壓」，避免造成觸電的危險。

注意

為避免觸電危險，請勿拆卸上下蓋（或背面板），以避免觸電或受傷，機內無任何可供維修使用的零件，若需維修服務請聯絡專業維修人員。

小心

有觸電的危險
請勿打開



等邊三角形內的驚嘆號，旨在提醒使用者注意本機所附帶之操作及維護等相關重要說明。

D3-4-2-1-1_A1_Zhtw

警告

本機本機不防水。為防止起火或觸電事故，請勿將本機置放於任何盛裝液體的容器（如花瓶或花盆）附近或將其暴露於漏水、濺水、雨中或潮濕環境中。

D3-4-2-1-3_A1_Zhtw

警告

第一次插置電源前，請仔細閱讀下列部分：
電源供給的電壓因國家或地區而異。請確認本機使用之地區的電源供給電壓符合本機側面板上所寫之電壓（230 V或120 V）要求。

D3-4-2-1-4*_A1_Zhtw

警告

為防止火災，請勿將明火源（如點燃的蠟燭）放置於本機上。

D3-4-2-1-7a*_A1_Zhtw

通風注意事項

安裝本機時，請確定在本機四周預留足夠的空間以利通風（背面5 cm、及兩側3 cm以上）。

警告

機殼上具有之縫隙及開口用於通風，以確保本產品之正常操作並防止過熱。為避免火災，請勿堵塞開口或用物品（如報紙、桌布、簾幕）將其覆蓋，也請勿在厚毯或床上操作本機。

D3-4-2-1-7b*_A1_Zhtw

操作環境

操作環境溫度與溼度：

+5 °C 至 +35 °C (+41 °F 至 +95 °F)；小於85 %RH（勿堵塞冷卻孔）

請勿在通風不良處、暴露於高溼度或陽光直射（或強烈的人造光源）的場所安裝本機。

D3-4-2-1-7c*_A1_Zhtw

注意

本機POWER開關不完全將電源自交流電插座切斷。因電源線為本機主要電源切斷裝置，您需要將插頭拔除以切斷所有電力。因此，請確認本機安裝時電源線可輕易自交流電插座拔除以防止意外。為防止火災，當本機處於長時間未使用之情形（如假期中）時，請將主電源插頭自牆上插座拔除以切斷電源。

D3-4-2-2-2a*_A1_Zhtw

電源線注意事項

請手持插頭部分挪動電源線。拔下插頭時勿拉拽電源線，且勿用濕手去碰電源線，因為這樣可能會導致短路或電擊。勿將本裝置、家具或其他物件壓在電源線上，或以其他方式擠壓電源線。切勿將電源線打結或和其他的線綁縛。電源線的佈線應防止被人踩在上面。電源線受損可能會導致火災，或造成人員觸電。經常檢查電源線。如果您發現電源線受損，請就近至先鋒公司授權維修中心或銷售商進行更換。

S002*_A1_Zhtw

用於台灣地區 台灣雙腳扁平插頭

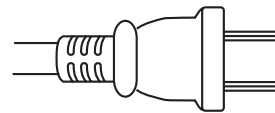

K056_A1_Zhtw

若本機之交流電源插頭與您欲使用的交流電源插座不符，請拆下插頭並換上合適的。僅可由專業技術人員於本機的電源供給電纜上更換及安裝交流電源插頭。若在連接至交流電插座上時切斷插頭，可能導致觸電。請確認插頭於移除後已予妥善處理。當本機處於長時間未使用之情形（如假期中）時，請將主電源插頭自牆上插座拔除以切斷電源。

D3-4-2-2-1a_A1_Zhtw

目錄

如何閱讀本手冊

本手冊中的顯示器、功能表及按鍵名稱皆以括號括起。(例如 [MASTER] 聲道、[ON/OFF]、[File] 功能表)

01 使用前	
功能與特色.....	4
包裝內容物.....	4
02 連接	
後面板.....	5
連接輸入端子.....	6
連接輸出端子.....	6
連接至控制面板.....	7
連接至電腦.....	7
關於 USB 音訊驅動程式軟體.....	7
03 操作	
控制面板.....	10
基本操作.....	11
進階操作.....	13
MIDI 訊息清單.....	17
BEAT EFFECT的類型.....	22
04 變更設定	
設定喜好設定.....	24
關於自動待機功能.....	24
05 其他資訊	
故障排除.....	25
關於液晶顯示器.....	26
關於免責條款.....	26
區塊圖.....	27
規格.....	28

使用前

功能與特色

本機為一專為專業 DJ 設計的高效能 DJ 混音器，除了高音質的設計外，還配備適合 DJ 表現的全新樣式多點式觸控板及各種介面與音效功能。

TOUCH PANEL EFFECT

本機使用大型 5.8 吋 LCD 多點式觸控板。結合 [FREQUENCY MIX] 及 [SIDECHAIN REMIX] 音效功能後，就能檢查視覺與聽覺的音效，並啟用人性化控制。

❖ FREQUENCY MIX

音軌頻率會區分為七個頻段，並以圖形顯示。觸控面板上的推桿控制可讓 DJ 更輕易的掌握細節及混合兩個聲道或交換樂器（零件）。

❖ SIDECHAIN REMIX

特定聲道的聲音可用來當作套用音效至其他聲道聲音的觸發器。操作觸控面板墊可讓 DJ 以動態的方式處理聲音。

INST FX

本機配備六種音效（NOISE、ZIP、CRUSH、JET、HPF、LPF）。只需轉動 [FILTER] 控制鍵就能獲得用於不同聲道的即興表演音效，而透過調整 [PARAMETER] 控制鍵也可達到所需音效。

BEAT EFFECT

DJM 系列廣受好評的 BEAT EFFECT 功能已獲得保留與進一步改善。本機配備的 [EFFECT FREQUENCY] 功能可在頻率頻段調整中套用眾多音效，甚至擁有比以往更出色的播放自由。

PRO DJ LINK

在 PRO DJ LINK 相容的先鋒 DJ 播放機（CDJ-2000、CDJ-900 等）、電腦上安裝 rekordbox，且本機由 LAN 連接線連接，就能使用以下的 PRO DJ LINK 功能。

關於詳細資訊，請參閱第 13 頁上 [關於 PRO DJ LINK](#)。

❖ SD & USB 匯出

❖ rekordbox LINK Export

❖ LIVE SAMPLER

❖ LINK MONITOR

❖ STATUS INFORMATION

聲卡

本機配備音效卡 /USB 音訊介面，可指派最多輸出四個音訊來源的單一電腦到不同聲道及混合。此外，主聲道輸出訊號可輸出至電腦，例如錄製混音將更為方便。

高音質

數位及類比的輸入和輸出皆已採用眾多方式來改善音質。利用 96 kHz 取樣、24 位元高音質 A/D 轉換器與 32 位元高音質 D/A 轉換器處理的聲音，可達到更強有力、更高等級的聲音。

本機支援 48 kHz 16 位元、48 kHz 24 位元及 44.1 kHz 16 位元 USB 音訊訊號。

包裝內容物

- CD-ROM
- USB 連接線
- LAN 連接線 x 4
- 電源線
- 操作手冊（本手冊）

連接

確定在每次接線或變更接線之前，關閉電源並從電源插座上拔下電源線。
有關已連接元件，請參閱操作手冊。
完成裝置之間的所有接線後，請連接電源線。
請確定使用隨附電源線。

後面板

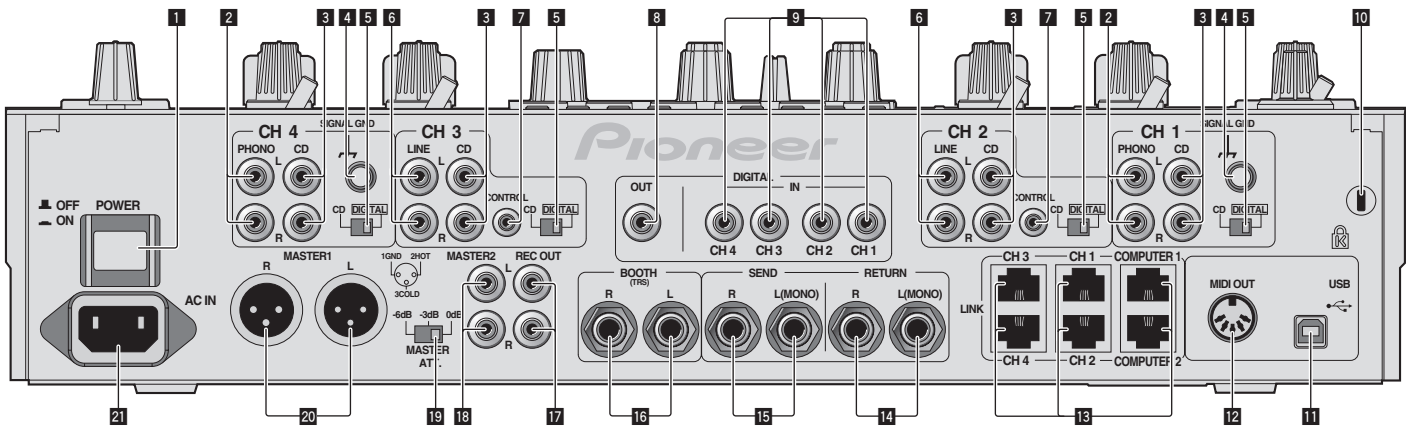

- 1 POWER (第 11 頁)**
開啟及關閉本機電源。
- 2 PHONO (第 6 頁)**
連接至 Phono 位準 (MM 匣) 輸出裝置。請勿輸入線路位準訊號。
- 3 CD (第 6 頁)**
連接至 DJ 播放機或電平輸出元件。
- 4 SIGNAL GND (第 6 頁)**
在此連接類比播放機的地線。連接類比播放機時可協助減少雜訊。
- 5 CD, DIGITAL (第 11 頁)**
選擇類比訊號輸入端子 (CD) 或數位訊號輸入端子 (DIGITAL IN)。
- 6 LINE (第 6 頁)**
連接至錄音帶卡座或電平輸出元件。
- 7 CONTROL (第 6 頁)**
使用控制線 (先鋒 DJ 播放機隨附) 連接。
- 8 DIGITAL OUT (第 6 頁)**
輸出主聲道音訊訊號。
- 9 DIGITAL IN (第 6 頁)**
連接至 DJ 播放機等裝置上的數位同軸輸出端子。切換輸出訊號取樣頻率時，聲音可能會暫時中斷。
- 10 Kensington 安全槽**
- 11 USB (第 7 頁)**
連接至電腦。
- 12 MIDI OUT (第 6 頁)**
連接至外接 MIDI 序列器上的 MIDI IN 端子。
- 13 LINK (第 6 頁)**
連接至已安裝 rekordbox (PRO DJ LINK) 的先鋒 DJ 播放機或電腦的 LAN 連接埠上的 LINK 端子。
- 14 RETURN (第 6 頁)**
連接至外接效果器的輸出端子。只連接 [L (MONO)] 頻道時，[L (MONO)] 頻道輸入會同時輸入至 [R] 頻道。
- 15 SEND (第 6 頁)**
連接至外接效果器的輸入端子。只連接 [L (MONO)] 頻道時，會輸出單聲道音訊訊號。
- 16 BOOTH (第 6 頁)**
Booth 監視器的輸出端子與 TRS 接頭的對稱或不對稱輸出相容。
- 17 REC OUT (第 6 頁)**
此為錄製的輸出端子。
- 18 MASTER2 (第 6 頁)**
連接至功率放大器等。
- 19 MASTER ATT.**
從 [MASTER1] 與 [MASTER2] 端子中切換聲音輸出的衰減位準。選擇 0 dB、-3 dB 或 -6 dB。
- 20 MASTER1 (第 6 頁)**
連接至功率放大器等。
- 21 AC IN**
使用隨附的電源線連接至電源插座。等待完成設備間的所有連線後再連接電源線。
請確定使用隨附電源線。

連接輸入端子

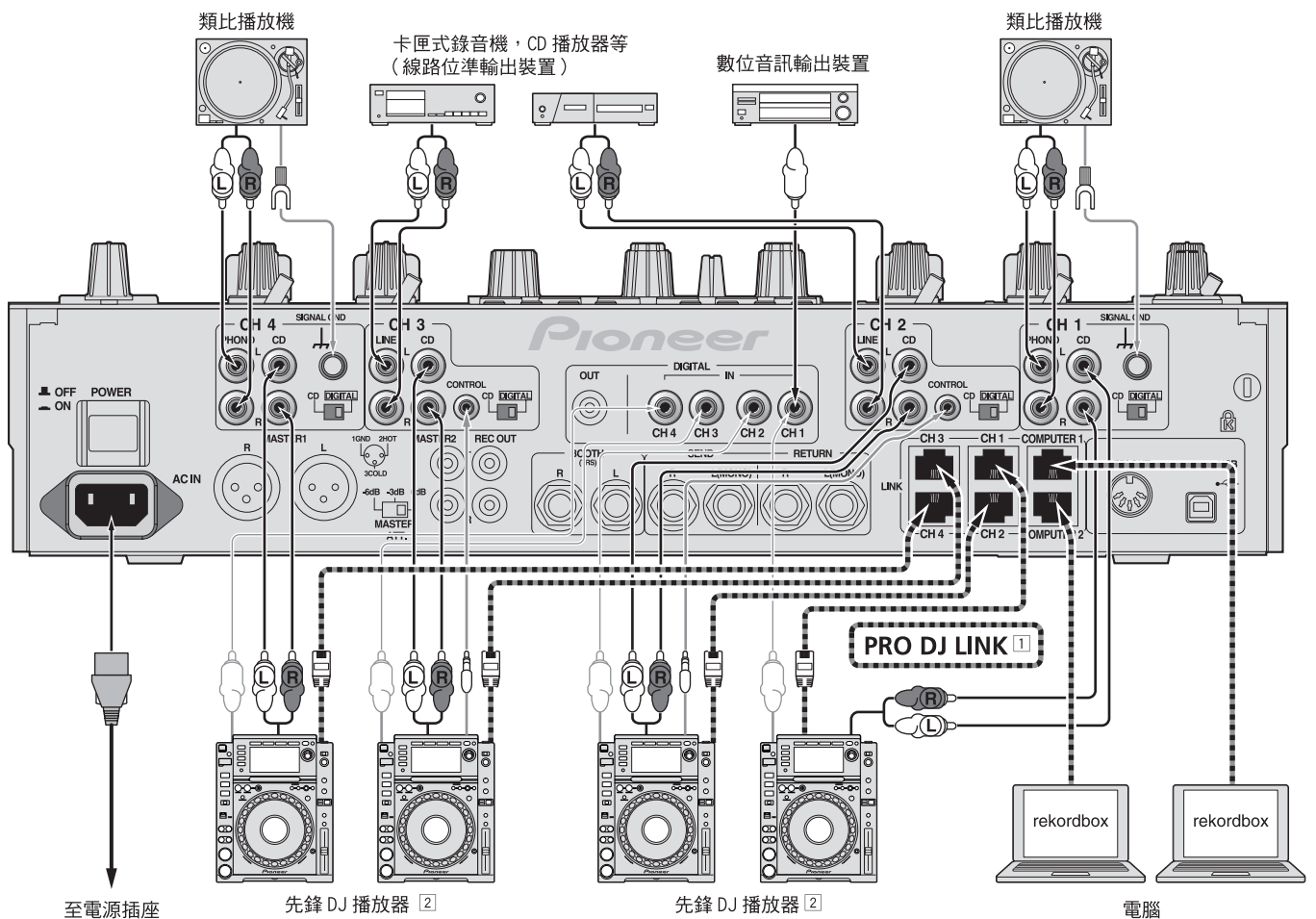

- 1 關於 PRO DJ LINK 的詳細資訊，請參閱第 13 頁上 [關於 PRO DJ LINK](#)。
請使用隨附的 LAN 連接線連接先鋒 DJ 播放機。
- 2 若要使用推桿啟動功能，請連接 LAN 連接線或控制線（第 12 頁）。

連接輸出端子

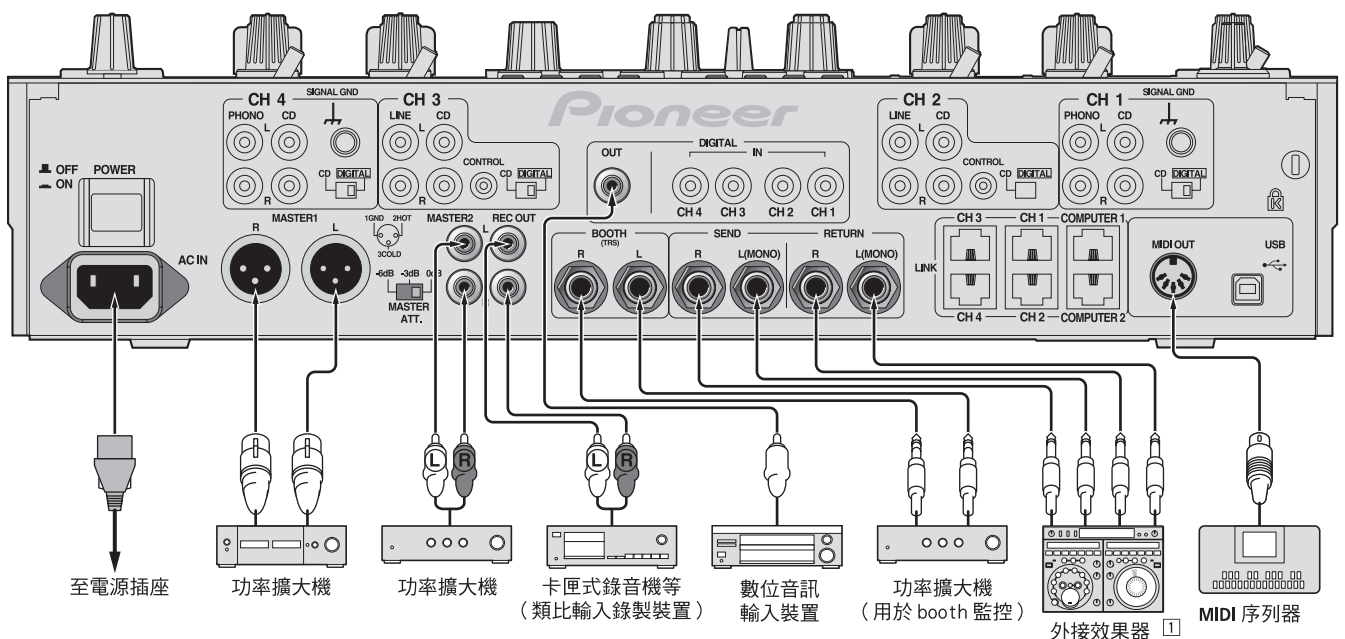

- 1 此外，請將外接效果器連接至 [RETURN] 端子（輸入端子）。

連接至控制面板

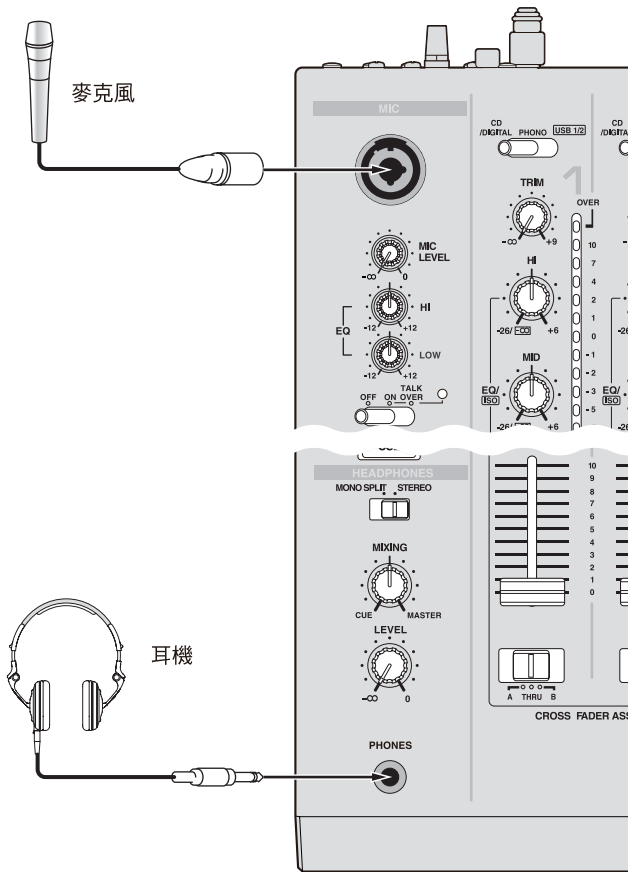

連接至電腦

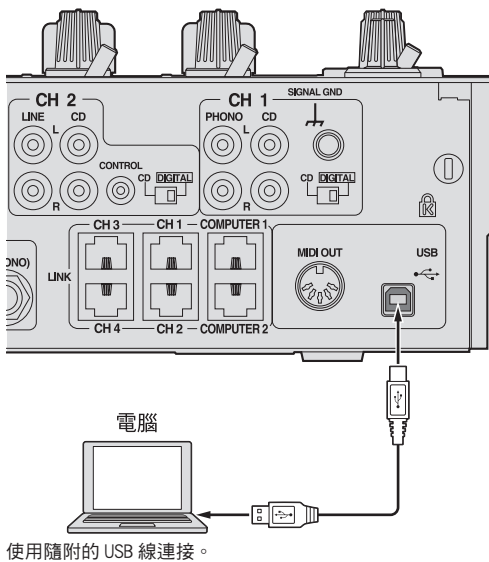

關於 USB 音訊驅動程式軟體

本驅動程式軟體為一用於輸入及輸出電腦音訊訊號之專門程式。若需要使用本機連接至安裝 Windows 或 Mac OS 的電腦，請事先在電腦上安裝驅動程式軟體。

軟體使用權授契約書

軟體使用權授契約書（以下簡稱「契約」）是由您（安裝程式的個人及安裝程式之個人所代表的任一法律個體）（以下簡稱「您」）及 PIONEER CORPORATION（以下簡稱「先鋒」）共同簽署。

若您採取任何步驟設定或安裝程式時，即表示已接受此權授契約中之所有條款。允許下載及／或使用此程式，係依您是否遵循契約中之條款約定而定，因此無需以任何書面或電子形式之核准，證明此契約之有效性及強制性。若您不同意契約中之所有條款，即不被授權使用此程式，且必須適時停止安裝或解除安裝。

1 定義

- 1 「使用說明」係指先鋒所提供用以協助安裝及使用該軟體之書面文件、說明書以及說明目錄。
- 2 「程式」係基於此契約，由先鋒授權予您之先鋒軟體之全部或任一部份。

2 程式授權

- 1 有限授權。依據此契約之約定，先鋒授與您有限的、非專屬的且不可轉讓之使用權（不包括再授權之權利）。
 - a 您必須遵循此契約及使用之明文規定，僅得為個人使用之目的，安裝一份程式於您的電腦硬碟上（授權使用）。
 - b 在授權使用之範圍內使用使用說明。
 - c 單純以備份為目的而拷貝此程式時，需將所有權、商標、著作權以及版權限制之說明，同時複製於備份版本上。
- 2 限制。除非此契約明確許可，否則您不可拷貝或使用此程式或使用說明書，亦不可轉讓、再授權、出租、租賃或出借此程式，或為第三方提供訓練之目的而使用、與商業共用使用時數，或供公共部門使用。除非在適用法律明確允許之範圍內，且已書面通知先鋒欲進行之舉動，否則您不可自己或經由第三方修改、變更、進行逆向工程，以及拆卸或解譯此電腦程式。除非有先鋒事先書面之同意，否則您不可將此程式用於多個處理器上。
- 3 所有權。程式、使用說明書及其一切複製品，以及任何衍生的工作之所有專利權、著作權、商標權、營業秘密以及其他權利，均歸先鋒或其供應商所有。您並未取得除了本契約所明確授權以外的任何其他權利。
- 4 不提供支援。就本契約之程式或使用說明書，先鋒並無提供支援、維護、升級、修改或新版本之義務。

3 免責聲明

先鋒不就該程式與使用說明書之相關部分，提供任何形式之保證，包括任何行銷保證、特定目的之適用程度保證、品質滿意保證、精確性、所有權或是不侵害保證，且不論是明白、隱含、法令規定，或是因工作所導致、因商業往來或使用導致。您應自行負擔有關程式及使用說明品質之全部風險，並自行負擔所有修護所需之費用。

4 違約的賠償與補償

您同意因任何違反本契約約定之行為，將導致先鋒發生無法挽回之損害，且該等損害無法以金錢加以賠償，因此除了賠償以及任何先鋒有權取得之其他補償之外，您同意先鋒得尋求任何法令之救濟，包括假扣押或假處分等保全方式，以避免發生於本契約實際上的、具威脅性的或持續的違約行為。

5 契約終止

先鋒有權在您違反任一條款時，隨時終止本契約。當本契約終止後，您必須停止使用該程式，並將其從安裝之電腦中永久刪除，以及銷毀您以任何形式所持有的程式與使用說明書及其複本，並以書面向先鋒確認您已經從事前述行為。第 2.2, 2.3, 2.4, 3, 4, 5 及 6 條將會在本契約終止後持續有效。

6 一般條款

- 1 責任之限制。在任何情況下，先鋒或其子公司將不會就與本契約或本契約之主要事項相關之任何事宜，以及不論在任何責任理論下，就利潤之損失、收益、業務、儲蓄、資料、使用或替代採購成本，負擔任何責任，即使已被告知此類損失之可能性，或即使此類損失為可預見，亦同。在任何情況下，先鋒對於所有損失之責任，將不會超過您就此程式所支付給先鋒或其子公

司之金額，此為先鋒或其子公司唯一應負之責任。簽約雙方確認本契約中所記載之責任上限，以及風險分攤已反映於程式價格上，且係簽約雙方間議價之主要要素，如非在此前提之下，先鋒將不會提供此程式或簽訂此契約。

- 2 本契約中有關限制或排除保證與責任之相關規定，均不影響或損害您身為消費者所享有之法律強制賦予之權利，且此等有關保證與責任之相關規定亦僅在您所在地區的法律允許之前提下始有適用。
- 3 失效與免除。若本契約之任何條款變成非法、無效或是無法執行時，該條款將會在其可能限度內繼續執行，或若無法執行，則視為失效並從本契約中刪除，但契約剩餘部分將會繼續執行並有效。任何一方對於本契約之任何不履行或違約行為責任之免除，將不會免除任何其他或後續的不履行或違約行為之責任。
- 4 不可讓渡。在未取得先鋒事前書面同意的情况下，您不可讓渡、出售、移轉、委任或是處分此契約，或任何本契約之權利或義務，不管是自願或非自願、係因法令要求或其他因素，因此任何您所意圖進行之讓渡、移轉或委派，均將無效與失效。因為前述約定，本契約將對簽約雙方及其相關繼承人與受讓人亦具有拘束力。
- 5 契約之完整性。無論是書面或口頭議定，本契約代表簽約雙方間之協議且其效力優於所有之前或同時間存在之契約或協議。在沒有先鋒事先的、明確的書面同意下，此份契約不得修改或調整，且沒有任一法條、文件、用途或慣例可被引用修改此契約。
- 6 您同意本合約受日本法律管轄並依日本法律解釋。

安裝注意事項

- 安裝驅動程式軟體前，請確定關閉本裝置電源，並拔下連接本裝置與電腦的 USB 連接線。
- 若您不先安裝驅動程式軟體就連接本裝置與電腦，則視系統環境而定，電腦可能會發生錯誤。
- 若您已停止進行中的安裝程序，請依下列步驟重新逐步執行安裝程序。
- 安裝本機的專門驅動程式軟體前，請詳閱軟體使用權授契約書。
- 安裝驅動程式軟體前，請終止電腦上正在執行的其他所有程式。
- 驅動程式軟體與下列作業系統相容。

支援的作業系統		
Mac OS X (10.3.9以上)		✓
Windows® 7 Home Premium/Professional/ Ultimate	32 位元版本	✓
	64 位元版本	✓
Windows Vista® Home Basic/Home Premium/ Business/Ultimate	32 位元版本	✓
	64 位元版本	✓
Windows® XP Home Edition/Professional (SP2 及以上)	32 位元版本	✓
不支援 Windows® XP Professional x64 Edition。		

- 隨附的 CD-ROM 內含下列 12 種語言的安裝程式。
英文、法文、德文、義大利文、荷蘭文、西班牙文、葡萄牙文、俄文、簡體中文、繁體中文、韓文及日文。
使用其他語言的作業系統時，請依照畫面上的指示選擇 [English (英文)]。

安裝驅動程式軟體

❖ 安裝步驟 (Windows)

安裝驅動程式軟體前，請詳閱安裝注意事項。

- 若要安裝或解除安裝驅動程式軟體，必須獲得電腦系統管理員的授權。在繼續安裝程序前，請以電腦系統管理員身份登入。

1 將隨附的 CD-ROM 光碟插入電腦的光碟機。

出現 CD-ROM 資料夾。

- 若載入 CD-ROM 後未顯示 CD-ROM 資料夾，請開啟 [開始] 選單中的 [電腦光碟機 (或我的電腦)]。

2 按兩下 [DJM-2000_X.XXX.exe]

出現驅動程式安裝畫面。

3 出現語言選項畫面後，選擇 [繁體中文] 並按一下 [OK]

您可根據電腦的系統環境而定，選擇其中一種語言。

4 請仔細閱讀軟體使用權授契約書，若您同意條款內容，請勾選 [我同意] 並按一下 [OK]。

若您不同意軟體使用權授契約書的條款，請按一下 [取消] 並停止安裝。

5 請依照畫面指示進行安裝。

若在安裝進行時畫面上出現 [Windows 安全性]，請按一下 [仍安裝此驅動程式軟體 (1)] 並繼續安裝。

- 在 Windows XP 上安裝時
若在安裝進行時畫面上出現 [硬體安裝] 請按一下 [繼續安裝] 並繼續安裝。
- 完成安裝程式後，將出現完成訊息。
- 完成驅動程式軟體安裝後，您必須重新開機。

❖ 安裝步驟 (Macintosh)

安裝驅動程式軟體前，請詳閱安裝注意事項。

- 若要安裝或解除安裝驅動程式軟體，必須獲得電腦系統管理員的授權。預先準備好電腦系統管理員的名稱及密碼。

1 將隨附的 CD-ROM 光碟插入電腦的光碟機。

出現 CD-ROM 資料夾。

- 裝入 CD-ROM 後未顯示資料夾時，按兩下桌面上的 CD 圖示。

2 按兩下 [DJM-2000_M_X.X.X.dmg]

隨即顯示 [DJM-2000AudioDriver] 選單畫面。

3 按兩下 [DJM-2000AudioDriver.pkg]

出現驅動程式安裝畫面。

4 檢查畫面上的詳細資訊，再按一下 [繼續安裝]

5 當「軟體使用合約」畫面出現時，請選擇 [繁體中文]、仔細閱讀軟體使用權授契約書並按一下 [繼續安裝]。

您可根據電腦的系統環境而定，選擇其中一種語言。

6 若您同意軟體使用權授契約書的條款，請按一下 [我同意]。若您不同意軟體使用權授契約書的條款，請按一下 [不同意] 並停止安裝。

7 請依照畫面指示進行安裝。

- 按一下 [取消] 可在其啟動後取消安裝。
- 完成驅動程式軟體安裝後，您必須重新開機。

連接 DJM-2000 與電腦

1 使用 USB 連接線連接本裝置與電腦。

本裝置功能運作有如符合 ASIO 標準的音訊裝置。

- 使用 ASIO 相容的應用程式時，[USB 1/2]、[USB 3/4]、[USB 5/6] 及 [USB 7/8] 皆可當作輸入使用。視輸入/輸出設定而定，可使用三種本機的輸入設定。
- 使用 DirectX 相容的應用程式時，只有 [USB 1/2] 可當作輸入使用。
- 電腦的建議操作環境視 DJ 應用程式而定。請確實檢查您正在使用的 DJ 應用程式建議操作環境。
- 同時連接其他 USB 音訊裝置及電腦時，可能無法正常操作或辨識。建議僅連接電腦及本機。
- 連接電腦及本機後，建議直接連接本機的 USB 連接埠。

2 按下 [POWER]

開啟本裝置的電源。

- DJM-2000 首次連接電腦，或重新連接電腦的 USB 埠時，可能會出現 [正在安裝裝置驅動程式] 訊息。請等候至 [您的裝置已可使用] 訊息出現。
- 在 Windows XP 上安裝時
 - 正在進行安裝時可能會出現 [Windows 是否可以連線到 Windows Update 尋找軟體?]。選擇 [不，現在不要 (N)]，再按一下 [下一步] 以繼續安裝。
 - 正在進行安裝時可能會出現 [您要精靈執行什麼工作?]。選擇 [自動安裝軟體 (建議選項) (1)]，再按一下 [下一步] 以繼續安裝。
 - 若在安裝進行時畫面上出現 [Windows 安全性]，請按一下 [仍安裝此驅動程式軟體 (1)] 並繼續安裝。

切換輸入/輸出設定

使用驅動程式軟體時，利用此步驟可切換電腦的輸入/輸出設定。

- 若應用程式將本機當作正在運作的預設音訊裝置 (DJ 應用程式等) 使用，在切換輸入／輸出設定前請離開這些應用程式。
- 為更新的電腦切換輸入／輸出設定後，可能需要一些時間。正在更新電腦時無法切換輸入／輸出設定。
- 若本機與電腦上的輸入／輸出設定不同，可能無法輸出聲音。若發生此情況，請開啟本機電源並重設連接 USB 連接線的輸入／輸出設定。
- 若在使用 DirectX 的同時切換輸入／輸出設定，應用程式可能無法辨識驅動程式軟體。
- 若在 MIDI 通訊期間切換輸入／輸出設定，將中斷 MIDI 通訊。

❖ 切換程序 (Windows)

按一下 Windows [開始] 功能表 > [所有程式] > [Pioneer] > [DJM-2000] > [DJM-2000 設定 UTILITY]。

切換電腦的輸入／輸出設定。

- ASIO 4 輸出 0 輸入 16bit DirectX 1 輸出 0 輸入
- ASIO 3 輸出 1 輸入 16bit DirectX 1 輸出 1 輸入
- ASIO 3 輸出 0 輸入 24bit DirectX 1 輸出 0 輸入

❖ 切換程序 (Macintosh)

按一下 [蘋果] > [系統偏好設定] > [其他] > [DJM-2000 設定]。

切換電腦的輸入／輸出設定。

- 8ch 輸出 無輸入 16 位元
- 6ch 輸出 2ch 輸入 16 位元
- 6ch 輸出 無輸入 24 位元

調整緩衝區大小

使用 ASIO 驅動程式軟體時，利用此步驟可調整電腦的緩衝區大小。

按一下 Windows [開始] 功能表 > [所有程式] > [Pioneer] > [DJM-2000] > [DJM-2000 設定 UTILITY]。

夠大的緩衝區大小可降低音效遺失 (音效中斷) 的機會，但卻會增加音訊訊號傳輸延遲 (等待時間)。

- 若應用程式將本機當作正在運作的預設音訊裝置 (DJ 應用程式等) 使用，在調整緩衝區大小前請離開這些應用程式。

檢查驅動程式軟體的版本

❖ 檢查程序 (Windows)

按一下 Windows [開始] 功能表 > [所有程式] > [Pioneer] > [DJM-2000] > [DJM-2000 版本顯示公用程式]。

隨即顯示 [版本] 畫面。

❖ 檢查程序 (Macintosh)

按一下 [蘋果] > [關於這台 Mac] > [系統描述] > [延伸功能] > [DJM-2000 USB Audio]。

隨即顯示 [版本] 畫面。

檢查驅動程式軟體上的最新資訊

如需本裝置專用驅動程式軟體的最新資訊，請瀏覽本公司網站，如下所示。

<http://www.prodjnet.com/support/>

操作

控制面板

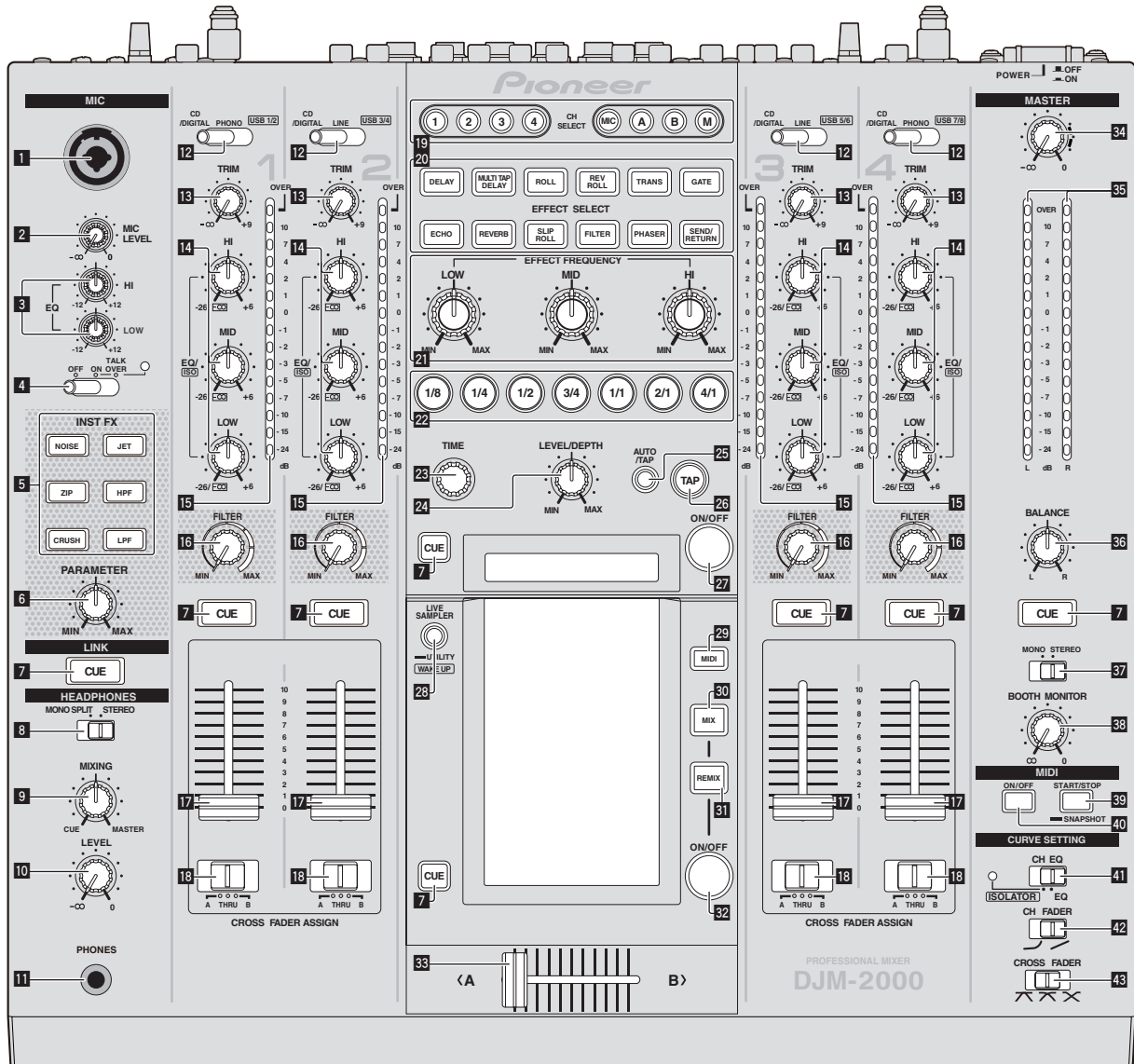

- | | |
|-------------------------------|--|
| 1 麥克風輸入插孔 (第 12 頁) | 12 CD/DIGITAL, PHONO, LINE, USB */* (第 11 頁) |
| 2 MIC LEVEL (第 12 頁) | 13 TRIM (第 11 頁) |
| 3 EQ (HI, LOW) (第 12 頁) | 14 EQ/ISO (HI, MID, LOW) (第 11 頁) |
| 4 OFF, ON, TALK OVER (第 12 頁) | 15 頻道音量指示燈 (第 11 頁) |
| 5 INST FX (第 14 頁) | 16 FILTER (第 14 頁) |
| 6 PARAMETER (第 14 頁) | 17 頻道音量滑鈕 (第 11 頁) |
| 7 CUE (第 11 頁) | 18 CROSS FADER ASSIGN (A, THRU, B) (第 11 頁) |
| 8 MONO SPLIT, STEREO (第 11 頁) | 19 CH SELECT (第 15 頁) |
| 9 MIXING (第 11 頁) | 20 EFFECT SELECT (第 15 頁) |
| 10 LEVEL (第 11 頁) | 21 EFFECT FREQUENCY (HI, MID, LOW) (第 15 頁) |
| 11 PHONES (第 11 頁) | 22 節奏按鍵 (第 15 頁) |

- 23 TIME (第 15 頁)
- 24 LEVEL/DEPTH (第 15 頁)
- 25 AUTO/TAP (第 15 頁)
- 26 TAP (第 15 頁)
- 27 ON/OFF (BEAT EFFECT) (第 15 頁)
- 28 LIVE SAMPLER (UTILITY, WAKE UP) (第 14 頁, 第 24 頁)
- 29 MIDI (第 15 頁)
- 30 MIX (第 13 頁)
- 31 REMIX (第 13 頁)
- 32 ON/OFF (TOUCH PANEL EFFECT) (第 13 頁)
- 33 交互推桿 (第 11 頁)
- 34 MASTER (第 11 頁)
- 35 主位準指示燈 (第 11 頁)
- 36 BALANCE (第 12 頁)
- 37 MONO, STEREO (第 12 頁)
- 38 BOOTH MONITOR (第 12 頁)
- 39 START/STOP (SNAPSHOT) (第 15 頁)
- 40 ON/OFF (MIDI) (第 15 頁)
- 41 CH EQ (ISOLATOR, EQ) (第 11 頁)
- 42 CH FADER (↘, ↗) (第 12 頁)
- 43 CROSS FADER (↖, ↗, ✕) (第 12 頁)

基本操作

輸出音效

- 1 按下 [POWER]
開啟本裝置的電源。
- 2 切換 [CD/DIGITAL、PHONO、LINE、USB */*] 開關
在連接至本機的裝置中，選擇不同聲道的輸入來源。
 - [CD/DIGITAL]：選擇連接至 [CD] 端子的 DJ 播放機。若要選擇連接 [DIGITAL IN] 端子的 DJ 播放機，請將後面板上的 [CD、DIGITAL] 開關設為 [DIGITAL]。
 - [PHONO]：選擇連接至 [PHONO] 端子的類比播放機。
 - [LINE]：選擇連接至 [LINE] 端子的卡匣式錄音機或 CD 播放機。
 - [USB */*]：選擇連接至 [USB] 連接埠的電腦音效。
- 3 旋轉 [TRIM]
調整各頻道中的音訊訊號輸入音量。
音訊訊號正確輸入至該頻道時，相對應的聲道位準指示燈會亮起。
- 4 將頻道音量滑鈕設至內部位置
調整各頻道中的音訊訊號輸出音量。
- 5 切換 [CROSS FADER ASSIGN (A、THRU、B)] 開關。
切換各頻道的輸出目的地。
 - [A]：分配至交叉音控器的 [A] (左側)。
 - [B]：分配至交叉音控器的 [B] (右側)。
 - [THRU]：不想使用交互推桿時請選擇此項目。(訊號不會通過交互推桿。)
- 6 設定交叉音控器
[CROSS FADER ASSIGN (A、THRU、B)] 設為 [THRU] 後，不必執行此項操作。
- 7 轉動 [MASTER] 控制鍵。
音訊訊號會從 [MASTER1] 及 [MASTER2] 端子輸出。
主位準指示燈亮起。

調整音質

轉動獨立聲道的 [EQ/ISO (HI、MID、LOW)] 控制鍵。
如需有關各控制項可調整的音效範圍，請參閱第 28 頁上 *規格*。

- ❖ 切換 [EQ/ISO (HI、MID、LOW)] 功能。

- 切換 [CH EQ (ISOLATOR、EQ)] 開關。
- [ISOLATOR]：設定隔離器功能。指示燈亮起。
 - [EQ]：設定等化器功能。

以耳機監控音效

- 1 連接耳機與 [PHONES] 插孔
- 2 如需監控的頻道，請按下 [CUE]
- 3 切換 [MONO SPLIT、STEREO] 開關。
 - [MONO SPLIT]：按下 [CUE] 的聲道聲音會從耳機輸出的左聲道輸出，而 [MASTER] 的聲音會從右聲道輸出。
 - [STEREO]：按下 [CUE] 的聲道聲音會從耳機輸出立體聲。
- 4 轉動 [MIXING] 控制。
可調整按下 [CUE] 及 [MASTER] 聲道聲音間的螢幕音量平衡。
- 5 轉動 [HEADPHONES] 的 [LEVEL] 控制鍵。
由 [CUE] 選擇在頻道中從耳機輸出的音效。
 - 再次按下 [CUE] 後將取消監控。

- 開啟 [LIVE SAMPLER] 後 無法同時按下用於 TOUCH PANEL EFFECT 的 [CUE] 按鍵及用於 [LINK] 的 [CUE] 按鍵。

監控電腦的音效

- 請事先至 rekordbox 的 [檔案] > [喜好設定] > [音訊] 檢查 [使用 PioneerDJ 混音器的「連接監視」功能。]。另請參閱 rekordbox 操作手冊。

1 連接耳機與 [PHONES] 插孔

2 連接安裝 rekordbox 的電腦。

有關連線的說明，請參閱第 6 頁上 連接輸入端子。

3 選擇使用 rekordbox 監控的音軌

4 按下 [LINK] 的 [CUE] 按鍵。

使用 [rekordbox] 選擇的音軌會從耳機輸出。

- 再次按下 [CUE] 後將取消監控。
- 可如以 耳機監控音效 (步驟 3 至 5) 執行相同的操作。

切換推桿曲線

❖ 選擇聲道推桿曲線特性。

切換 [CH FADER (∩、∪)] 開關。

- [∩]：曲線突然在後端升高。
- [∪]：曲線逐漸升高 (聲音隨著聲道推桿從前端開始移動而逐漸增加)。

❖ 選擇交互推桿曲線特性。

切換 [CROSS FADER (∧、∨、×)] 開關。

- [∧]：製造明顯增加的曲線 (若交叉音控器離開 [A] 側，音訊訊號會立即從 [B] 側輸出)。
- [∨]：製造兩曲線上下間形狀的曲線。
- [×]：製造漸增的曲線 (若交叉音控器離開 [A] 側，[B] 側上的音效會逐漸增加，同時 [A] 上的音效會逐漸降低)。

在 DJ 播放機上使用推桿啟動播放 (推桿啟動)

使用 LAN 連接線 (本機隨附) 或控制線 (DJ 播放機隨附) 連接先鋒 DJ 播放機後，就能使用本機推桿進行如控制 DJ 播放機上的啟動播放等操作。請事先連接本機與先鋒 DJ 播放機。有關連線的說明，請參閱第 6 頁上 連接輸入端子。

❖ 使用頻道音量滑鈕開始播放

1 將 [CROSS FADER ASSIGN (A、THRU、B)] 設為 [THRU]。

2 將 [FADER START] 設為 [ON]。

有關設定的說明，請參閱第 24 頁上 變更設定。

3 將頻道音量滑鈕設至最外側的位置

4 設定 DJ 播放機上的指令

DJ 播放機在指令點會暫停播放。

5 將頻道音量滑鈕設至內部位置

在 DJ 播放機上開始播放。

- 若您將頻道音量滑鈕設回原始位置，則播放機會立即返回已設定的指令點並暫停播放 (返回指令)。

❖ 使用交叉音控器開始播放

1 將 [CROSS FADER ASSIGN (A、THRU、B)] 設為 [A] 或 [B]。

2 將 [FADER START] 設為 [ON]。

有關設定的說明，請參閱第 24 頁上 變更設定。

3 設定交叉音控器

設為想要使用聲道的相反側，即可完成推桿啟動功能設定。

4 設定 DJ 播放機上的指令

DJ 播放機在指令點會暫停播放。

5 設定交叉音控器

在 DJ 播放機上開始播放。

- 若您將交叉音控器設回原始位置，則播放機會立即返回已設定的指令點並暫停播放 (返回指令)。

使用麥克風

1 將麥克風連接至麥克風輸入插孔。

2 將 [OFF、ON、TALK OVER] 設為 [ON] 或 [TALK OVER]。

- [ON]：指示燈亮起。
- [TALK OVER]：指示燈閃爍。

- 設為 [TALK OVER] 後，麥克風輸入 -15 dB (預設值) 或以上的聲音時，非 [MIC] 端子的聲音會衰減 20 dB (預設值)。

3 轉動 [MIC LEVEL] 控制鍵。

可調整從 [MIC] 端子輸出的音訊位準。

- 請注意旋轉至最右邊的位置會輸出非常大聲的音效。

4 輸入音訊訊號至麥克風

❖ 調整音質

轉動用於 [MIC] 聲道的 [EQ (HI、LOW)] 控制鍵。

如需有關各控制項可調整的音效範圍，請參閱第 28 頁上 規格。

切換單聲道與立體聲音訊

可切換單聲道與立體聲間的 [MASTER1]、[MASTER2]、[BOOTH]、[REC OUT]、[PHONES]、[DIGITAL OUT] 及 [USB] 端子輸出聲音。

切換 [MONO、STEREO] 開關。

- [MONO]：輸出單聲道音訊。
- [STEREO]：輸出立體聲音訊。

❖ 調整 L/R 音訊平衡

可調整 [MASTER1]、[MASTER2]、[BOOTH]、[REC OUT]、[PHONES]、[DIGITAL OUT] 及 [USB] 端子的輸出聲音左/右平衡。

1 將 [MONO、STEREO] 開關設為 [STEREO]。

2 旋轉 [BALANCE]

L/R 音訊平衡視旋轉方向與 [BALANCE] 控制的位置而有不同。

- 旋轉至最右端的位置只會輸出立體聲音訊的右側音效。旋轉至最左端的位置只會輸出立體聲音訊的左側音效。

音訊會從 [BOOTH] 端子輸出

旋轉 [BOOTH MONITOR]

調整 [BOOTH] 端子的音訊訊號輸出音量。

進階操作

關於 PRO DJ LINK

在 PRO DJ LINK 相容的先鋒 DJ 播放機 (CDJ-2000、CDJ-900 等)、電腦上安裝 rekordbox，且本機由 LAN 連接線連接，就能使用以下的 PRO DJ LINK 功能。

有關 PRO DJ LINK 功能的詳細資訊，也可參閱 DJ 播放機的操作手冊及 rekordbox 的操作手冊。

有關連線的說明，請參閱第 6 頁上 **連接輸入端子**。

- 最多可連接四部 DJ 播放機。最多可連接兩部電腦。
- DJ 播放機連接 [LINK] 端子 ([CH1] 至 [CH4]) 的數量需與連接音訊連接線的聲道數量相同。
- 將電腦連接至 [COMPUTER 1] 或 [COMPUTER 2] 端子。

❖ SD & USB 匯出

連接 CDJ-2000、CDJ-900 等 SD 記憶卡 / USB 裝置上的 rekordbox 音樂檔案及管理資料，可在 DJ 播放機間轉換。

❖ rekordbox LINK Export

本功能可讓您直接轉換 rekordbox 音樂檔案及管理資料，不必再為匯出資料至 SD 記憶卡 / USB 裝置而煩惱。

❖ LIVE SAMPLER

輸入至 [MIC] 端子或從 [MASTER] 端子輸出的聲音都能在 DJ 播放機上取樣並播放。

❖ LINK MONITOR

擁有此功能後，即可使用耳機快速監控聆聽儲存在電腦上的 rekordbox 音樂檔案。

❖ STATUS INFORMATION

此功能會通知 DJ 播放機連接聲道的狀態 (廣播狀態、聲道數量等)。

FREQUENCY MIX

目前的播放的聲音會以圖形顯示區分的七個頻率頻段。觸控面板上的推桿控制可讓 DJ 更輕易的掌握細節及混合兩個聲道或交換樂器 (零件)。

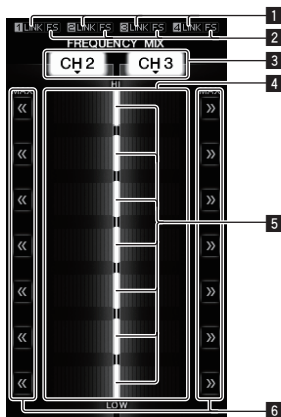

1	LINK	DJ 播放機正確連接 [LINK] 端子時，會亮起。
2	FS	開啟推桿狀態功能時，會亮起。
3	聲道指派按鍵	可選擇要混合的聲道。
4	音量顯示	此功能的輸入音量會顯示為明亮的色彩，而此功能的輸出音量則會顯示為黯淡的色彩。
5	觸控推桿	可調整個別頻率頻段要混合聲道的音量平衡。
6	<< >>	可立即向左或右側移動觸控推桿。

❖ 若要混合 [CH2] 及 [CH3]：

預先準備好本機，以便從 [MASTER] 端子輸出 [CH3] 聲音。

1 將用於 [CH2] 及 [CH3] 的 [CROSS FADER ASSIGN (A、THRU、B)] 開關設為 [THRU]。

- 將聲道的 [CROSS FADER ASSIGN (A、THRU、B)] 開關設為與 [THRU] 混合。
- 使用交互推桿時，建議設為中央位置。

2 按下 [MIX]。

[FREQUENCY MIX] 畫面會出現在觸控面板上。

3 按下聲道指派按鍵就能選擇左側的 [CH2]，以及右側的 [CH3]。在 [CH3] 播放的音效個別頻率頻段音量會顯示在控制面板右側上。

4 按下所有 [>>] 按鍵。

所有觸控推桿移至右側。

5 按下 [ON/OFF]。

按下後可開啟音效。

開啟音效後，[ON/OFF] 會閃爍。

6 移動 [CH2] 的聲道推桿至後側。

在 [CH2] 播放的音效個別頻率頻段音量會顯示在控制面板左側上。

7 將觸控推桿移至左側。

已移動頻率頻段聲音的交互推桿隨即混合並輸出。

- 再次按下 [ON/OFF] 後即關閉音效。

- 若要從 [FREQUENCY MIX] 切換為 [SIDECHAIN REMIX] 模式，請先按下 [ON/OFF] 按鍵以關閉音效，然後再按下 [REMIX]。

SIDECHAIN REMIX

使用此功能後，指定聲道的指定頻率頻段聲音即可當作套用聲音至其他聲道聲音的觸發器使用。

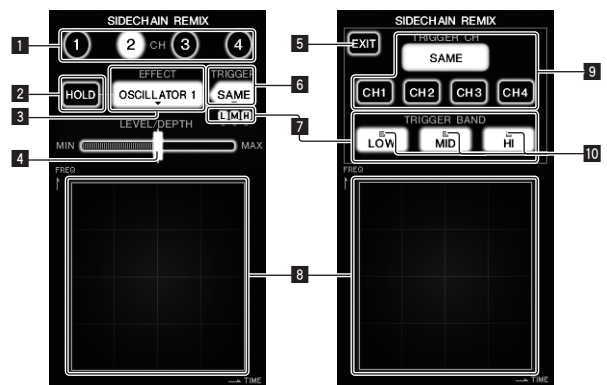

1	CH	可選擇要套用音效的聲道。
2	HOLD	這會保留音效的參數資訊 (觸碰控制區域的位置)。
3	EFFECT	可選擇音效的類型。
4	LEVEL/DEPTH	利用此方式可調整套用音效的數量。
5	EXIT	用來關閉 [TRIGGER] 功能表。
6	TRIGGER (SAMPLING/TRIGGER)	用來開啟 [TRIGGER] 功能表。
7	TRIGGER BAND	使用這些步驟可選擇要作為觸發器使用的頻率頻段。
8	控制區域	使用此方式可變更音效的參數。
9	TRIGGER CH (SAMPLING/TRIGGER CH)	可選擇當作音效觸發器使用的聲道。
10	觸發器指示燈	依照不同頻率頻段自動偵測到的節奏而閃爍。

❖ 設定 [CH3] 的取樣及觸發聲道，並混合取樣音效及 [CH2] 音效進行輸出：
預先準備好本機，以便從 [MASTER] 端子輸出 [CH2] 聲音。

1 按下 [REMIX]。

[SIDECHAIN REMIX] 畫面會出現在觸控面板上。

2 按下 [CH] 部分中的 [2] 按鍵。

可選擇要套用音效的聲道。

3 按下 [EFFECT] 並選擇 [SAMPLER]。

可選擇音效的類型。

效果名稱	說明
OSCILLATOR1 - 4	音效會在本機中建立，混合在 [CH] 部分選擇的聲道音效，然後依據 [TRIGGER CH (SAMPLING/TRIGGER CH)] 觸發器輸出。
SAMPLER	在 [TRIGGER CH (SAMPLING/TRIGGER CH)] 選擇的聲道音效會進行取樣，並混合在 [CH] 部分中選擇的聲道音效，然後依據 [TRIGGER CH (SAMPLING/TRIGGER CH)] 觸發器輸出。
PITCH	在 [CH] 部分中選擇的聲道音效音高變更，並混合在 [CH] 部分選擇的聲道，然後依據 [TRIGGER CH (SAMPLING/TRIGGER CH)] 觸發器輸出。
GATE	在 [CH] 輸入的音效會依據 [TRIGGER CH (SAMPLING/TRIGGER CH)] 觸發器輸出。

- 無法同時選擇多種音效。

4 按下 [TRIGGER (SAMPLING/TRIGGER)]。

[TRIGGER] 功能表顯示。

5 在 [TRIGGER CH (SAMPLING/TRIGGER CH)] 時，選擇 [CH3]。

可選擇當作音效觸發器使用的聲道。

- 按下 [SAME] 後，與在 [CH] 部分中選擇相同的聲道可當作觸發器選擇。

6 在 [TRIGGER BAND] 時，按下 [MID] 及 [HI]。

可選擇設為音效觸發器的頻率頻段。

僅選擇 [LOW] (低音)。

7 按下 [ON/OFF]。

按下後可開啟音效。

開啟音效後，[ON/OFF] 會閃爍。

8 觸碰控制區域。

觸碰面板時就會顯示 [○]。

觸碰控制區中的時間點，就會取樣 [CH3] 聲音。

由 [CH3] 低頻率聲音觸發後，取樣聲音會混合 [CH2] 的聲音 (繼續正常播放)，並從 [MASTER] 端子輸出。

變更控制區域中觸碰的位置後，音效也會變更。

- 再次按下 [ON/OFF] 後即關閉音效。
- 只有在觸碰控制區域時，取樣的聲音才有效。
- 若要從 [SIDECHAIN REMIX] 切換為 [FREQUENCY MIX] 模式，請先按下 [ON/OFF] 按鍵以關閉音效，然後再按下 [MIX]。

❖ 使用 [HOLD]

開啟 [HOLD] 後，即使關閉音效，也會保留音效的參數資訊。關閉 [HOLD] 後，即清除參數資訊。

- 切換音效後，即清除參數資訊及取樣聲音。

LIVE SAMPLER

輸入至 [MIC] 端子或從 [MASTER] 端子輸出的聲音都能在與先鋒 DJ 播放機相容的 PRO DJ LINK 上取樣並播放。

請預先連接本機與 PRO DJ LINK 相容的先鋒 DJ 播放機。有關連線的說明，請參閱第 6 頁上 [連接輸入端子](#)。

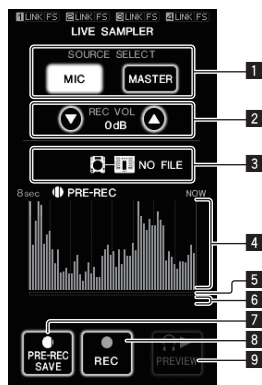

1	SOURCE SELECT	選擇要在此取樣的來源。
2	REC VOLUME	使用這些步驟可調整錄製的音量。可調整音量的範圍介於 -9 dB 至 +9 dB。

3	狀態指示燈	可表示本機的狀態以及是否能取樣資料。
4	波狀顯示	可將聲音顯示為波形。
5	播放地址顯示	可將聲音顯示為條狀圖。只有在預覽聲音時才會顯示。
6	滑桿	聲音會從觸碰觸控面板時的位置播放。只有在預覽聲音時才會顯示。
7	PRE-REC SAVE	在按下按鍵前，會從 8 秒開始取樣聲音。
8	REC (REC STOP)	從按下按鍵的時刻起，最多可取樣 8 秒聲音。
9	PREVIEW (STOP)	使用此方式可預覽耳機的取樣聲音。

❖ 取樣已播放的聲音

1 按下 [LIVE SAMPLER]。

[LIVE SAMPLER] 畫面會出現在觸控面板上。

2 按下 [SOURCE SELECT] 中的 [MIC] 或 [MASTER]。

可選擇要取樣的聲道。

3 按下 [REC (REC STOP)]。

在步驟 2 選擇的聲道聲音會自按下 [REC (REC STOP)] 的時間點開始取樣。

- 取樣最長達 8 秒。
- 只要按下 [REC (REC STOP)] 經過 8 秒後，取樣就會自動停止。

4 按下 [REC (REC STOP)]。

取樣停止。顯示樣本儲存畫面。

❖ 從 8 秒的時間點前取樣聲音

1 按下 [LIVE SAMPLER]。

[LIVE SAMPLER] 畫面會出現在觸控面板上。

2 按下 [SOURCE SELECT] 中的 [MIC] 或 [MASTER]。

可選擇要取樣的聲道。

3 按下 [PRE-REC SAVE]。

在步驟 2 選擇的聲道聲音會自按下 [PRE-REC SAVE] 前 8 秒的時間點開始取樣。

- 取樣最長達 8 秒。

❖ 預覽取樣聲音

1 按下控制面板左側的 [CUE] 按鍵。

2 按下 [PREVIEW (STOP)]。

正在播放的位置會顯示在播放位址及滑桿顯示器上。

- 觸碰觸控面板的滑桿後，就會從該位置播放取樣聲音。

❖ 在 DJ 播放機上播放取樣的聲音

使用 PRO DJ LINK 可在 DJ 播放機中存取本機。

在 DJ 播放機上可載入並播放取樣聲音 (音訊檔案)。

INST FX

此音效的變更與獨立聲道的 [FILTER] 控制鍵有關連。

1 按下其中一個 [INST FX] 按鍵。

可選擇音效的類型。

按下的按鍵會閃爍。

- 為 [CH1] 至 [CH4] 設定相同的音效。

2 轉動 [FILTER] 控制鍵。

套用音效至按下控制鍵的聲道。

效果名稱	說明	FILTER (參數 1)	PARAMETER (參數 2)
NOISE	本機內產生的白色雜訊會透過濾波器混合至聲道聲音並輸出。	設定濾波器通過白色雜訊的截止頻率。	設定白色雜訊的音量。
ZIP	降低輸出聲道聲音的音高。	設定用於降低音高的音高移轉量。	設定原始聲音與音效聲音的平衡。
CRUSH	變更輸出聲道的聲音為破碎的聲音。	設定輸入聲音破碎的程度。	順時鐘轉動的愈多，壓迫的音效會愈多。
JET	新增輸出的雙聲音效。	設定雙聲音效。	順時鐘轉動的愈多，壓迫的音效會愈多。

效果名稱	說明	FILTER (參數 1)	PARAMETER (參數 2)
HPF	透過高通濾波器輸出聲音。	設定濾波器的截止頻率。	順時鐘轉動的愈多，壓迫的音效會愈多。
LPF	透過低通濾波器輸出聲音。	設定濾波器的截止頻率。	順時鐘轉動的愈多，壓迫的音效會愈多。

❖ 調整音效的效果

轉動 [PARAMETER] 控制鍵。

順時鐘轉動的愈多，壓迫的音效會愈多。逆時鐘轉到底時，音效最小。

BEAT EFFECT

此功能可讓您依據目前播放音軌的節拍 (BPM = 每分鐘幾拍) 立即設定多種音效。



1	AUTO (TAP)	BPM 測量模式設為自動模式後，[AUTO] 會亮起。處於手動輸入模式時，[TAP] 會亮起。
2	BPM 數值顯示 (3 位數字)	處於自動模式時，會顯示自動偵測到的 BPM 數值。偵測不到 BPM 時，會顯示之前偵測的 BPM 數值並閃爍。處於手動輸入模式時，會顯示手動輸入的 BPM 數值。
3	BPM	此指示燈會一直亮起。
4	% (ms)	這些指示燈會依據本機不同的音效而亮起。

1 按下 [AUTO/TAP]。

選擇 BPM 測量模式。

- AUTO：自動測量輸入音訊訊號的 BPM。開啟本機電源時即設定 AUTO。
- TAP：輕按 [TAP] 即可手動輸入 BPM。
- 選擇 [AUTO] 中的 BPM 測量範圍為 70 至 180 時。視音軌而定，可能無法正確測量 BPM。若不在該範圍內，BPM 數值會在顯示幕上閃爍。此時，請使用 [TAP] 按鍵手動輸入 BPM。

2 按下其中一個 [CH SELECT] 按鍵。

可選擇要套用音效的聲道。

- [1] - [4]：音效會套用於聲道的聲音 [CH1] - [CH4]。
- [MIC]：音效會套用於 [MIC] 聲道的聲音。
- [A]、[B]：音效會套用於交互推桿 [A] (左) 或 [B] (右) 側的聲音。
- [M]：音效會套用於 [MASTER] 聲道的聲音。

3 按下其中一個 [EFFECT SELECT] 按鍵。

可選擇音效的類型。

- 有關音效類型的詳細資訊，請參閱第 22 頁上 *BEAT EFFECT 的類型*。
- 選擇 [SEND/RETURN] 後，請參閱以下 *使用外接效果器*。

4 按下其中一顆節奏按鍵。

按下後可選擇同步化音效的節奏部分。

對應節奏部分的音效時間會自動設定。

- 在按下節奏按鍵的同時轉動 [TIME]，即可變更節奏部分。

5 按下 [ON/OFF]。

音效會套用於聲音。

轉動 [TIME] 控制鍵可調整音效的時間參數。

轉動 [LEVEL/DEPTH] 控制鍵可調整音效的數量參數。

開啟音效後，[ON/OFF] 會閃爍。

- 再次按下 [ON/OFF] 後即關閉音效。

❖ 手動輸入 BPM

在目前播放聲音的節奏 (四分之一音符) 中，用手指輕按 [TAP] 按鍵至少兩次。

輕按 [TAP] 按鍵的間隔平均值可設為 BPM。

- 使用 [TAP] 按鍵設定 BPM 時，節奏部分會設為 1/1，且一拍節奏的時間 (四分之一音符) 會設為音效時間。

- 轉動 [TIME] 控制鍵並同時按下 [TAP] 按鍵即可手動設定 BPM。
- 按下 [TAP] 的同時按下節奏按鍵，即可手動設定 BPM。
- 轉動 [TIME] 並同時按下 [TAP] 與 [AUTO/TAP]，即可以 0.1 為單位設定 BPM。

❖ 調整不同頻率頻段套用的音效數量

轉動 [EFFECT FREQUENCY (HI、MID、LOW)] 控制鍵。

關於可利用不同控制鍵調整的音效參數，請參閱第 22 頁上 *BEAT EFFECT 的類型*。

❖ 使用外接效果器

1 連接本機及外接效果器。

[SEND/RETURN] 亮起。

有關連線的說明，請參閱第 6 頁上 *連接輸出端子*。

2 按下其中一個 [CH SELECT] 按鍵。

可選擇要套用音效的聲道。

3 按下 [SEND/RETURN]。

[SEND/RETURN] 閃爍。

4 按下 [ON/OFF]。

輸出通過外接效果器的聲音。

- 再次按下 [ON/OFF] 後即關閉音效。

使用 MIDI 功能

❖ 操作 DJ 軟體

DJM-2000 也可以按照通用 MIDI 格式輸出按鈕以及轉盤等的操作數據。當使用 USB 導線與具有內裝式 MIDI 相容 DJ 軟體的電腦連接時，可以從本機上操作 DJ 軟體。

預先在電腦上安裝 DJ 軟體。此外，請調整 DJ 軟體的音訊及 MIDI 設定。

- 有關 MIDI 聲道設定的說明，請參閱第 24 頁上 *變更設定*。

1 連接本機的 [USB] 端子至電腦。

如需連線的詳細資料，請參閱第 7 頁上 *連接至電腦*。

2 啟動 DJ 軟體。

3 按下 [MIDI] 部分中的 [ON/OFF]。

開啟 MIDI 功能。

開始傳輸 MIDI 訊息。

- 移動推桿及控制鍵時，將依據推桿及控制鍵的位置傳送訊息。有關本機輸出的訊息，請參閱第 17 頁上 *MIDI 訊息清單*。
- 按下 [START/STOP] 按鍵至少 2 秒 (快照功能)，就能一次傳送所有按鍵、推桿及控制鍵位置的 MIDI 訊息。
- MIDI 時間時脈 (BPM 資訊) 的傳送與 [ON/OFF] 無關。
- 再次按下 [MIDI] 部分中的 [ON/OFF] 後，將停止傳送 MIDI 訊息。

❖ 傳送 MIDI 啟動及 MIDI 停止訊息

按下 [MIDI] 部分中的 [START/STOP]。

- 每次按下 [START/STOP] 按鍵都會交替傳送 MIDI 啟動及 MIDI 停止訊息，不管 MIDI 功能是否開啟或關閉。

使用 MIDI 控制畫面

本機配備四種 MIDI 控制畫面。請依您的 DJ 軟體進行使用。

1 按下控制面板右側的 [MIDI] 按鍵。

[MIDI CONTROL] 畫面會出現在觸控面板上。

2 選擇從 [TYPE A] 到 [TYPE D] 的類型。

可選擇 MIDI 控制畫面的類型。

- 按下 [PAGE1] 或 [PAGE2] 後，會切換顯示的頁面。

3 操作觸控面板按鍵或推桿。

開始傳輸 MIDI 訊息。

有關本機輸出的訊息，請參閱第 17 頁上 *MIDI 訊息清單*。

操作外接 MIDI 序列器

本機會將目前播放來源的節拍（BPM 資訊）當成 MIDI 時間時脈傳送。可用來同步化外接 MIDI 序列器及來源節拍。

- 不支援 MIDI 時間時脈的外接 MIDI 序列器無法進行同步化。
- 無法平穩測量 BPM 來源的外接 MIDI 序列器無法同步化。
- 甚至可用手指輕按 [TAP] 按鍵手動輸入的 BPM 數值也能輸出 MIDI 時間時脈。MIDI 時間時脈輸出範圍為 40 BPM 至 250 BPM。

1 請使用市售 MIDI 連接線連接 [MIDI OUT] 端子與外接 MIDI 序列器的 MIDI IN 端子。

2 將外接 MIDI 序列器的同步化模式設為從屬。

3 按下 [START/STOP]。
已傳送 MIDI 啟動訊息。

4 按下 [MIDI] 部分中的 [ON/OFF]。
開始傳輸 MIDI 訊息。

控制面板

類別	SW 名稱	SW 類型	MIDI 訊息						觸發器/切換	注意
			MSB			LSB				
CH1	TRIM	VR	Bn	01	dd	—	—	—	—	0-127
	HI	VR	Bn	02	dd	—	—	—	—	0-127
	MID	VR	Bn	03	dd	—	—	—	—	0-127
	LOW	VR	Bn	04	dd	—	—	—	—	0-127
	FILTER	VR	Bn	05	dd	—	—	—	—	0-127
	頻道音量滑鈕	VR	Bn	11	dd	—	—	—	—	0-127
	CROSS FADER ASSIGN	SW	Bn	41	dd	—	—	—	—	0, 64, 127
	CUE	BTN	Bn	46	dd	—	—	—	觸發器/切換	OFF=0, ON=127
CH2	TRIM	VR	Bn	06	dd	—	—	—	—	0-127
	HI	VR	Bn	07	dd	—	—	—	—	0-127
	MID	VR	Bn	08	dd	—	—	—	—	0-127
	LOW	VR	Bn	09	dd	—	—	—	—	0-127
	FILTER	VR	Bn	0A	dd	—	—	—	—	0-127
	頻道音量滑鈕	VR	Bn	12	dd	—	—	—	—	0-127
	CROSS FADER ASSIGN	SW	Bn	42	dd	—	—	—	—	0, 64, 127
	CUE	BTN	Bn	47	dd	—	—	—	觸發器/切換	OFF=0, ON=127
CH3	TRIM	VR	Bn	0C	dd	—	—	—	—	0-127
	HI	VR	Bn	0E	dd	—	—	—	—	0-127
	MID	VR	Bn	0F	dd	—	—	—	—	0-127
	LOW	VR	Bn	15	dd	—	—	—	—	0-127
	FILTER	VR	Bn	16	dd	—	—	—	—	0-127
	頻道音量滑鈕	VR	Bn	13	dd	—	—	—	—	0-127
	CROSS FADER ASSIGN	SW	Bn	43	dd	—	—	—	—	0, 64, 127
	CUE	BTN	Bn	48	dd	—	—	—	觸發器/切換	OFF=0, ON=127
CH4	TRIM	VR	Bn	50	dd	—	—	—	—	0-127
	HI	VR	Bn	51	dd	—	—	—	—	0-127
	MID	VR	Bn	5C	dd	—	—	—	—	0-127
	LOW	VR	Bn	52	dd	—	—	—	—	0-127
	FILTER	VR	Bn	53	dd	—	—	—	—	0-127
	頻道音量滑鈕	VR	Bn	14	dd	—	—	—	—	0-127
	CROSS FADER ASSIGN	SW	Bn	44	dd	—	—	—	—	0, 64, 127
	CUE	BTN	Bn	49	dd	—	—	—	觸發器/切換	OFF=0, ON=127
交叉音控器	交叉音控器	VR	Bn	0B	dd	—	—	—	—	0-127
CURVE SETTING	CH EQ (ISOLATOR, EQ)	SW	Bn	21	dd	—	—	—	—	0, 127
	CH FADER (↘, ↗)	SW	Bn	5E	dd	—	—	—	—	0, 127
	CROSS FADER (↖, ↗, ✕)	SW	Bn	5F	dd	—	—	—	—	0, 64, 127
MASTER	BALANCE	VR	Bn	17	dd	—	—	—	—	0-127
	MASTER位準	VR	Bn	18	dd	—	—	—	—	0-127
	CUE	BTN	Bn	4A	dd	—	—	—	觸發器/切換	OFF=0, ON=127
	BOOTH MONITOR	VR	Bn	19	dd	—	—	—	—	0-127
CH SELECT	1	BTN	Bn	22	dd	—	—	—	觸發器/切換 ¹⁾	OFF=0, ON=127
	2	BTN	Bn	23	dd	—	—	—	觸發器/切換 ¹⁾	OFF=0, ON=127
	3	BTN	Bn	24	dd	—	—	—	觸發器/切換 ¹⁾	OFF=0, ON=127
	4	BTN	Bn	25	dd	—	—	—	觸發器/切換 ¹⁾	OFF=0, ON=127
	MIC	BTN	Bn	26	dd	—	—	—	觸發器/切換 ¹⁾	OFF=0, ON=127
	A	BTN	Bn	27	dd	—	—	—	觸發器/切換 ¹⁾	OFF=0, ON=127
	B	BTN	Bn	28	dd	—	—	—	觸發器/切換 ¹⁾	OFF=0, ON=127
	M	BTN	Bn	29	dd	—	—	—	觸發器/切換 ¹⁾	OFF=0, ON=127
BEAT EFFECT	TIME	VR	Bn	0D	MSB	Bn	2D	LSB	—	TIME數值(選擇 EFFECT SELECT的 FILTER 或 PHASER時, 只有原數值的一半)
	ON/OFF	BTN	Bn	40	dd	—	—	—	觸發器/切換	OFF=0, ON=127
	AUTO/TAP	BTN	Bn	45	dd	—	—	—	觸發器/切換	OFF=0, ON=127
	CUE	BTN	Bn	4B	dd	—	—	—	觸發器/切換	OFF=0, ON=127
	TAP	BTN	Bn	4E	dd	—	—	—	觸發器/觸發器	OFF=0, ON=127
	LEVEL/DEPTH	VR	Bn	5B	dd	—	—	—	—	0-127

類別	SW 名稱	SW 類型	MIDI 訊息						觸發器/切換	注意
			MSB			LSB				
EFFECT SELECT	DELAY	BTN	Bn	2A	dd	—	—	—	觸發器/切換 ¹⁾	OFF=0, ON=127
	MULTI TAP DELAY	BTN	Bn	2B	dd	—	—	—	觸發器/切換 ¹⁾	OFF=0, ON=127
	ROLL	BTN	Bn	2E	dd	—	—	—	觸發器/切換 ¹⁾	OFF=0, ON=127
	REV ROLL	BTN	Bn	2F	dd	—	—	—	觸發器/切換 ¹⁾	OFF=0, ON=127
	TRANS	BTN	Bn	35	dd	—	—	—	觸發器/切換 ¹⁾	OFF=0, ON=127
	GATE	BTN	Bn	3D	dd	—	—	—	觸發器/切換 ¹⁾	OFF=0, ON=127
	ECHO	BTN	Bn	37	dd	—	—	—	觸發器/切換 ¹⁾	OFF=0, ON=127
	REVERB	BTN	Bn	36	dd	—	—	—	觸發器/切換 ¹⁾	OFF=0, ON=127
	SLIP ROLL	BTN	Bn	3A	dd	—	—	—	觸發器/切換 ¹⁾	OFF=0, ON=127
	FILTER	BTN	Bn	3B	dd	—	—	—	觸發器/切換 ¹⁾	OFF=0, ON=127
	PHASER	BTN	Bn	39	dd	—	—	—	觸發器/切換 ¹⁾	OFF=0, ON=127
SEND/RETURN	BTN	Bn	3E	dd	—	—	—	觸發器/切換 ¹⁾	OFF=0, ON=127	
EFFECT FREQUENCY	HI	VR	Bn	66	dd	—	—	—	—	0-127
	MID	VR	Bn	67	dd	—	—	—	—	0-127
	LOW	VR	Bn	68	dd	—	—	—	—	0-127
INST FX	NOISE	BTN	Bn	55	dd	—	—	—	觸發器/切換 ¹⁾	OFF=0, ON=127
	ZIP	BTN	Bn	56	dd	—	—	—	觸發器/切換 ¹⁾	OFF=0, ON=127
	CRUSH	BTN	Bn	57	dd	—	—	—	觸發器/切換 ¹⁾	OFF=0, ON=127
	JET	BTN	Bn	69	dd	—	—	—	觸發器/切換 ¹⁾	OFF=0, ON=127
	HPF	BTN	Bn	6A	dd	—	—	—	觸發器/切換 ¹⁾	OFF=0, ON=127
	LPF	BTN	Bn	6B	dd	—	—	—	觸發器/切換 ¹⁾	OFF=0, ON=127
	PARAMETER	VR	Bn	6C	dd	—	—	—	—	0-127
MIC	HI	VR	Bn	1E	dd	—	—	—	—	0-127
	LOW	VR	Bn	1F	dd	—	—	—	—	0-127
HEADPHONES	LEVEL	VR	Bn	1A	dd	—	—	—	—	0-127
	MIXING	VR	Bn	1B	dd	—	—	—	—	0-127
LINK	CUE	BTN	Bn	73	dd	—	—	—	觸發器/切換	OFF=0, ON=127
觸控面板控制	CUE	BTN	Bn	6E	dd	—	—	—	觸發器/切換	OFF=0, ON=127
	MIDI	BTN	Bn	6F	dd	—	—	—	觸發器/切換	OFF=0, ON=127
	MIX	BTN	Bn	70	dd	—	—	—	觸發器/切換 ¹⁾	OFF=0, ON=127
	REMIX	BTN	Bn	71	dd	—	—	—	觸發器/切換 ¹⁾	OFF=0, ON=127
	ON/OFF	BTN	Bn	72	dd	—	—	—	觸發器/切換	OFF=0, ON=127
MIDI	START	BTN	FA	—	—	—	—	—	—	—
	STOP	BTN	FC	—	—	—	—	—	—	—

¹⁾ 開啟按鍵並將其他按鍵從開切換為關時，會從兩個按鍵傳送 MIDI 的開關訊息。
未關閉任何按鍵時，只有按下的按鍵才會傳送 MIDI 訊息。

觸控面板

❖ FREQUENCY MIX, SIDECHAIN REMIX

類別	SW 名稱	SW 類型	MIDI 訊息						觸發器/切換	注意
			MSB			LSB				
FREQUENCY MIX	觸控推桿 1	VR	Bn	38	dd	—	—	—	—	0 - 127 (畫面的最上方)
	觸控推桿 2	VR	Bn	4C	dd	—	—	—	—	0-127
	觸控推桿 3	VR	Bn	4D	dd	—	—	—	—	0-127
	觸控推桿 4	VR	Bn	74	dd	—	—	—	—	0-127
	觸控推桿 5	VR	Bn	75	dd	—	—	—	—	0-127
	觸控推桿 6	VR	Bn	76	dd	—	—	—	—	0-127
	觸控推桿 7	VR	Bn	77	dd	—	—	—	—	0 - 127 (畫面的最下方)

類別	SW 名稱	SW 類型	MIDI 訊息						觸發器/切換	注意
			MSB			LSB				
SIDECHAIN REMIX	控制區域的 X 軸	VR	Bn	1C	dd	—	—	—	—	0-127
	控制區域的 Y 軸	VR	Bn	3C	dd	—	—	—	—	0-127
	LEVEL/DEPTH	VR	Bn	31	dd	—	—	—	—	0-127
	CH1	BTN	9n	49	dd	—	—	—	觸發器/切換	OFF=0, ON=127
	CH2	BTN	9n	4A	dd	—	—	—	觸發器/切換	OFF=0, ON=127
	CH3	BTN	9n	4B	dd	—	—	—	觸發器/切換	OFF=0, ON=127
	CH4	BTN	9n	4C	dd	—	—	—	觸發器/切換	OFF=0, ON=127
	TRIGGER CH (SAMPLING/TRIGGER CH) SAME	BTN	9n	51	dd	—	—	—	觸發器/切換	OFF=0, ON=127
	TRIGGER CH (SAMPLING/TRIGGER CH) CH1	BTN	9n	52	dd	—	—	—	觸發器/切換	OFF=0, ON=127
	TRIGGER CH (SAMPLING/TRIGGER CH) CH2	BTN	9n	53	dd	—	—	—	觸發器/切換	OFF=0, ON=127
	TRIGGER CH (SAMPLING/TRIGGER CH) CH3	BTN	9n	54	dd	—	—	—	觸發器/切換	OFF=0, ON=127
	TRIGGER CH (SAMPLING/TRIGGER CH) CH4	BTN	9n	55	dd	—	—	—	觸發器/切換	OFF=0, ON=127
	TRIGGER BAND LOW	BTN	9n	59	dd	—	—	—	觸發器/切換	OFF=0, ON=127
	TRIGGER BAND MID	BTN	9n	5A	dd	—	—	—	觸發器/切換	OFF=0, ON=127
TRIGGER BAND HI	BTN	9n	5B	dd	—	—	—	觸發器/切換	OFF=0, ON=127	

❖ MIDI CONTROL

類別	切換位置	SW 類型	MIDI 訊息						觸發器/切換	注意
			MSB			LSB				
TYPE A	[PAGE1]-9	BTN	9n	5D	dd	—	—	—	觸發器/切換	OFF=0, ON=127
	[PAGE1]-10	BTN	9n	5E	dd	—	—	—	觸發器/切換	OFF=0, ON=127
	[PAGE1]-11	BTN	9n	5F	dd	—	—	—	觸發器/切換	OFF=0, ON=127
	[PAGE1]-12	BTN	9n	60	dd	—	—	—	觸發器/切換	OFF=0, ON=127
	[PAGE1]-13	BTN	9n	61	dd	—	—	—	觸發器/切換	OFF=0, ON=127
	[PAGE1]-14	BTN	9n	62	dd	—	—	—	觸發器/切換	OFF=0, ON=127
	[PAGE1]-15	BTN	9n	63	dd	—	—	—	觸發器/切換	OFF=0, ON=127
	[PAGE1]-16	BTN	9n	64	dd	—	—	—	觸發器/切換	OFF=0, ON=127
	[PAGE1]-5	BTN	9n	65	dd	—	—	—	觸發器/切換	OFF=0, ON=127
	[PAGE1]-6	BTN	9n	66	dd	—	—	—	觸發器/切換	OFF=0, ON=127
	[PAGE1]-7	BTN	9n	67	dd	—	—	—	觸發器/切換	OFF=0, ON=127
	[PAGE1]-8	BTN	9n	68	dd	—	—	—	觸發器/切換	OFF=0, ON=127
	[PAGE1]-1	BTN	9n	69	dd	—	—	—	觸發器/切換	OFF=0, ON=127
	[PAGE1]-2	BTN	9n	6A	dd	—	—	—	觸發器/切換	OFF=0, ON=127
	[PAGE1]-3	BTN	9n	6B	dd	—	—	—	觸發器/切換	OFF=0, ON=127
	[PAGE1]-4	BTN	9n	6C	dd	—	—	—	觸發器/切換	OFF=0, ON=127
	[PAGE1], [PAGE2]-17	BTN	9n	7D	dd	—	—	—	觸發器/切換	OFF=0, ON=127
	[PAGE1], [PAGE2]-18	BTN	9n	7E	dd	—	—	—	觸發器/切換	OFF=0, ON=127
	[PAGE1], [PAGE2]-19	BTN	9n	7F	dd	—	—	—	觸發器/切換	OFF=0, ON=127
	[PAGE2]-9	BTN	9n	6D	dd	—	—	—	觸發器/切換	OFF=0, ON=127
	[PAGE2]-10	BTN	9n	6E	dd	—	—	—	觸發器/切換	OFF=0, ON=127
	[PAGE2]-11	BTN	9n	6F	dd	—	—	—	觸發器/切換	OFF=0, ON=127
	[PAGE2]-12	BTN	9n	70	dd	—	—	—	觸發器/切換	OFF=0, ON=127
	[PAGE2]-13	BTN	9n	71	dd	—	—	—	觸發器/切換	OFF=0, ON=127
	[PAGE2]-14	BTN	9n	72	dd	—	—	—	觸發器/切換	OFF=0, ON=127
	[PAGE2]-15	BTN	9n	73	dd	—	—	—	觸發器/切換	OFF=0, ON=127
	[PAGE2]-16	BTN	9n	74	dd	—	—	—	觸發器/切換	OFF=0, ON=127
	[PAGE2]-5	BTN	9n	75	dd	—	—	—	觸發器/切換	OFF=0, ON=127
	[PAGE2]-6	BTN	9n	76	dd	—	—	—	觸發器/切換	OFF=0, ON=127
	[PAGE2]-7	BTN	9n	77	dd	—	—	—	觸發器/切換	OFF=0, ON=127
	[PAGE2]-8	BTN	9n	78	dd	—	—	—	觸發器/切換	OFF=0, ON=127
	[PAGE2]-1	BTN	9n	79	dd	—	—	—	觸發器/切換	OFF=0, ON=127
[PAGE2]-2	BTN	9n	7A	dd	—	—	—	觸發器/切換	OFF=0, ON=127	
[PAGE2]-3	BTN	9n	7B	dd	—	—	—	觸發器/切換	OFF=0, ON=127	
[PAGE2]-4	BTN	9n	7C	dd	—	—	—	觸發器/切換	OFF=0, ON=127	

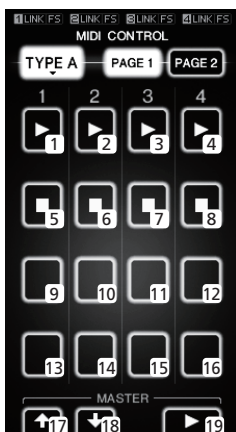

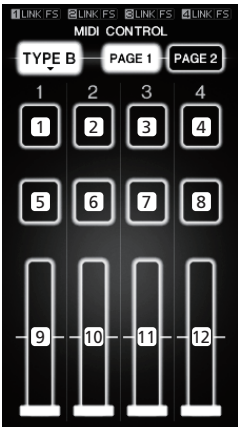
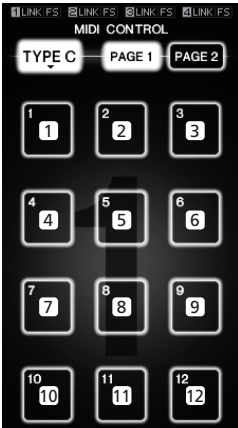
類別	切換位置	SW 類型	MIDI 訊息						觸發器／切換	注意	
			MSB			LSB					
TYPE B 	[PAGE1]-9	VR	Bn	01	dd	—	—	—	—	0-127	
	[PAGE1]-10	VR	Bn	02	dd	—	—	—	—	0-127	
	[PAGE1]-11	VR	Bn	03	dd	—	—	—	—	0-127	
	[PAGE1]-12	VR	Bn	04	dd	—	—	—	—	0-127	
	[PAGE2]-9	VR	Bn	05	dd	—	—	—	—	0-127	
	[PAGE2]-10	VR	Bn	06	dd	—	—	—	—	0-127	
	[PAGE2]-11	VR	Bn	07	dd	—	—	—	—	0-127	
	[PAGE2]-12	VR	Bn	08	dd	—	—	—	—	0-127	
	[PAGE1]-1	BTN	9n	30	dd	—	—	—	觸發器／切換	OFF=0, ON=127	
	[PAGE1]-2	BTN	9n	31	dd	—	—	—	觸發器／切換	OFF=0, ON=127	
	[PAGE1]-3	BTN	9n	32	dd	—	—	—	觸發器／切換	OFF=0, ON=127	
	[PAGE1]-4	BTN	9n	33	dd	—	—	—	觸發器／切換	OFF=0, ON=127	
	[PAGE1]-5	BTN	9n	34	dd	—	—	—	觸發器／切換	OFF=0, ON=127	
	[PAGE1]-6	BTN	9n	35	dd	—	—	—	觸發器／切換	OFF=0, ON=127	
	[PAGE1]-7	BTN	9n	36	dd	—	—	—	觸發器／切換	OFF=0, ON=127	
	[PAGE1]-8	BTN	9n	37	dd	—	—	—	觸發器／切換	OFF=0, ON=127	
	[PAGE2]-1	BTN	9n	38	dd	—	—	—	觸發器／切換	OFF=0, ON=127	
	[PAGE2]-2	BTN	9n	39	dd	—	—	—	觸發器／切換	OFF=0, ON=127	
	[PAGE2]-3	BTN	9n	3A	dd	—	—	—	觸發器／切換	OFF=0, ON=127	
	[PAGE2]-4	BTN	9n	3B	dd	—	—	—	觸發器／切換	OFF=0, ON=127	
	[PAGE2]-5	BTN	9n	48	dd	—	—	—	觸發器／切換	OFF=0, ON=127	
	[PAGE2]-6	BTN	9n	49	dd	—	—	—	觸發器／切換	OFF=0, ON=127	
	[PAGE2]-7	BTN	9n	4A	dd	—	—	—	觸發器／切換	OFF=0, ON=127	
	[PAGE2]-8	BTN	9n	4B	dd	—	—	—	觸發器／切換	OFF=0, ON=127	
	TYPE C 	[PAGE1]-1	BTN	9n	3C	dd	—	—	—	觸發器／切換	OFF=0, ON=127
		[PAGE1]-2	BTN	9n	3D	dd	—	—	—	觸發器／切換	OFF=0, ON=127
		[PAGE1]-3	BTN	9n	3E	dd	—	—	—	觸發器／切換	OFF=0, ON=127
		[PAGE1]-4	BTN	9n	3F	dd	—	—	—	觸發器／切換	OFF=0, ON=127
[PAGE1]-5		BTN	9n	40	dd	—	—	—	觸發器／切換	OFF=0, ON=127	
[PAGE1]-6		BTN	9n	41	dd	—	—	—	觸發器／切換	OFF=0, ON=127	
[PAGE1]-7		BTN	9n	42	dd	—	—	—	觸發器／切換	OFF=0, ON=127	
[PAGE1]-8		BTN	9n	43	dd	—	—	—	觸發器／切換	OFF=0, ON=127	
[PAGE1]-9		BTN	9n	44	dd	—	—	—	觸發器／切換	OFF=0, ON=127	
[PAGE1]-10		BTN	9n	45	dd	—	—	—	觸發器／切換	OFF=0, ON=127	
[PAGE1]-11		BTN	9n	46	dd	—	—	—	觸發器／切換	OFF=0, ON=127	
[PAGE1]-12		BTN	9n	47	dd	—	—	—	觸發器／切換	OFF=0, ON=127	
[PAGE2]-1		BTN	9n	24	dd	—	—	—	觸發器／切換	OFF=0, ON=127	
[PAGE2]-2		BTN	9n	25	dd	—	—	—	觸發器／切換	OFF=0, ON=127	
[PAGE2]-3		BTN	9n	26	dd	—	—	—	觸發器／切換	OFF=0, ON=127	
[PAGE2]-4		BTN	9n	27	dd	—	—	—	觸發器／切換	OFF=0, ON=127	
[PAGE2]-5		BTN	9n	28	dd	—	—	—	觸發器／切換	OFF=0, ON=127	
[PAGE2]-6		BTN	9n	29	dd	—	—	—	觸發器／切換	OFF=0, ON=127	
[PAGE2]-7		BTN	9n	2A	dd	—	—	—	觸發器／切換	OFF=0, ON=127	
[PAGE2]-8		BTN	9n	2B	dd	—	—	—	觸發器／切換	OFF=0, ON=127	
[PAGE2]-9	BTN	9n	2C	dd	—	—	—	觸發器／切換	OFF=0, ON=127		
[PAGE2]-10	BTN	9n	2D	dd	—	—	—	觸發器／切換	OFF=0, ON=127		
[PAGE2]-11	BTN	9n	2E	dd	—	—	—	觸發器／切換	OFF=0, ON=127		
[PAGE2]-12	BTN	9n	2F	dd	—	—	—	觸發器／切換	OFF=0, ON=127		

類別	切換位置	SW 類型	MIDI 訊息					觸發器 / 切換	注意	
			MSB		LSB					
TYPE D 	[PAGE1]-1	BTN	9n	57	dd	—	—	—	觸發器 / 切換	OFF=0, ON=127
	[PAGE1]-2	BTN	9n	58	dd	—	—	—	觸發器 / 切換	OFF=0, ON=127
	[PAGE1]-3	BTN	9n	59	dd	—	—	—	觸發器 / 切換	OFF=0, ON=127
	[PAGE1]-4	VR	Bn	1C	dd	—	—	—	—	0-127
	[PAGE1]-5	VR	Bn	3C	dd	—	—	—	—	0-127
	[PAGE2]-1	BTN	9n	5A	dd	—	—	—	觸發器 / 切換	OFF=0, ON=127
	[PAGE2]-2	BTN	9n	5B	dd	—	—	—	觸發器 / 切換	OFF=0, ON=127
	[PAGE2]-3	BTN	9n	5C	dd	—	—	—	觸發器 / 切換	OFF=0, ON=127
	[PAGE2]-4	VR	Bn	31	dd	—	—	—	—	0-127
	[PAGE2]-5	VR	Bn	32	dd	—	—	—	—	0-127

BEAT EFFECT的類型

DELAY^[1]

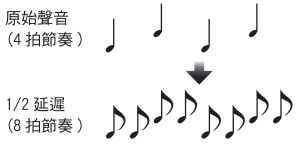

一旦依據節奏按鍵的部分，此功能會輸出延遲聲音。
新增 1/2 節奏延遲聲音後，4 拍節奏會變成 8 拍節奏。

節奏按鈕 (參數 1)	可用來設定從 1/8 至 4/1 的相關 BPM 時間 1 拍節奏的延遲時間。
TIME (參數 2)	可用來設定延遲時間。 1 至 4000 (毫秒)
LEVEL/DEPTH (參數 3)	可用來設定原始聲音與延遲聲音的平衡。
EFFECT FREQUENCY (參數 4)	可用來設定不同頻段原始聲音及延遲聲音間的平衡。

ECHO^[1] [2]

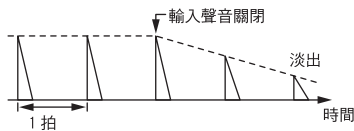

依據節奏按鍵的部分，此功能會數次輸出逐漸衰減的延遲聲音。
使用 1/1 節奏的回音後，即使已截斷輸入聲音，仍會依據音軌的節拍淡出延遲聲音。

節奏按鈕 (參數 1)	可用來設定從 1/8 至 4/1 的相關 BPM 時間 1 拍節奏的延遲時間。
TIME (參數 2)	可用來設定延遲時間。 1 至 4000 (毫秒)
LEVEL/DEPTH (參數 3)	可用來設定原始聲音與回音間的平衡。
EFFECT FREQUENCY (參數 4)	可用來設定不同頻段原始聲音及回音間的平衡。

MULTI TAP DELAY^[1]

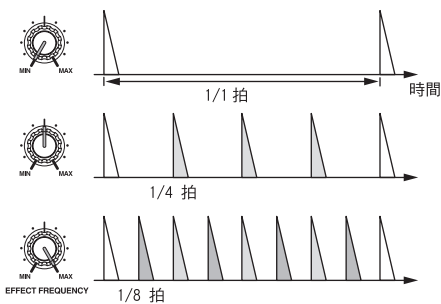

依據節奏按鍵的部分，此功能最多可以 1/8 單位輸出 7 種延遲聲音。
可使用 [EFFECT FREQUENCY] 控制鍵調整延遲聲音的音量。
從 [MIN] 至中央位置可調整單拍的延遲聲音音量，而從中央位置至 [MAX] 可調整雙拍的延遲聲音音量。

節奏按鈕 (參數 1)	設定從 1/8 到 4/1 的相關 BPM 時間 1 拍節奏的音效時間。
TIME (參數 2)	可用來設定延遲時間。 10 至 4000 (毫秒)
LEVEL/DEPTH (參數 3)	可用來設定原始聲音與延遲聲音的平衡。
EFFECT FREQUENCY (參數 4)	可設定不同頻段延遲聲音的音量。

REVERB^[1] [2]

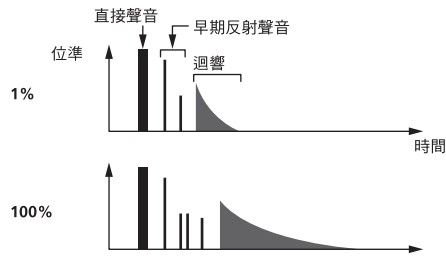

此功能可新增迴響音效至輸入聲音。

節奏按鈕 (參數 1)	可設定從 1 到 100 % 的迴響音效程度。
TIME (參數 2)	可用來設定迴響音效的程度。 1 至 100 (%)
LEVEL/DEPTH (參數 3)	設定原始聲音與音效聲音的平衡。
EFFECT FREQUENCY (參數 4)	可用來設定不同頻段原始聲音及音效聲音間的平衡。

ROLL^[1] [2]

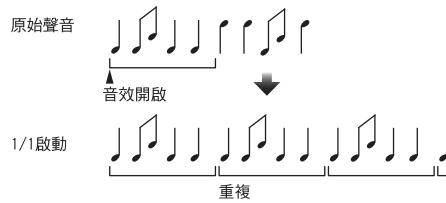

此功能可在按下 [ON/OFF] 按鍵時錄製輸入聲音，並依據節奏按鍵的部分重複錄製的聲音。

節奏按鈕 (參數 1)	設定從 1/8 到 4/1 的相關 BPM 時間 1 拍節奏的音效時間。
TIME (參數 2)	可用來設定音效時間。 10 至 4000 (毫秒)
LEVEL/DEPTH (參數 3)	可用來設定原始聲音及 ROLL 間的平衡。
EFFECT FREQUENCY (參數 4)	可用來設定不同頻段原始聲音及 ROLL 間的平衡。

SLIP ROLL^[1] [2]

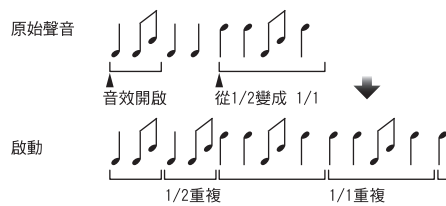

此功能可在按下 [ON/OFF] 按鍵時錄製輸入聲音，並依據節奏按鍵的部分重複錄製的聲音。
音效時間變更後，會再次記錄輸入聲音。

節奏按鈕 (參數 1)	設定從 1/8 到 4/1 的相關 BPM 時間 1 拍節奏的音效時間。
TIME (參數 2)	可用來設定音效時間。 10 至 4000 (毫秒)
LEVEL/DEPTH (參數 3)	可用來設定原始聲音及 ROLL 間的平衡。
EFFECT FREQUENCY (參數 4)	可用來設定不同頻段原始聲音及 ROLL 間的平衡。

REV ROLL¹ 2

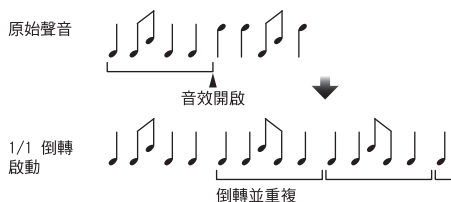

此功能可在按下 [ON/OFF] 按鍵時錄製輸入聲音，且依據節奏按鍵的部分倒轉並重複錄製的聲音。

節奏按鈕 (參數 1)	設定從 1/8 到 4/1 的相關 BPM 時間 1 拍節奏的音效時間。
TIME (參數 2)	可用來設定音效時間。 10 至 4000 (毫秒)
LEVEL/DEPTH (參數 3)	可用來設定原始聲音及 ROLL 間的平衡。
EFFECT FREQUENCY (參數 4)	可用來設定不同頻段原始聲音及 ROLL 間的平衡。

FILTER¹

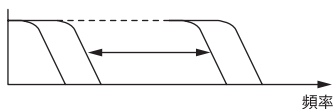

此功能可依據節奏按鍵的部分變更濾波器的截止頻率。

節奏按鈕 (參數 1)	可設定從 1/8 到 4/1 移動截止頻率循環的相關 BPM 時間的 1 拍節奏。
TIME (參數 2)	可用來設定移動截止頻率時的循環。 10 至 32000 (毫秒)
LEVEL/DEPTH (參數 3)	順時鐘轉動的愈多，壓迫的音效會愈多。
EFFECT FREQUENCY (參數 4)	可設定不同頻段原始聲音及音效間的平衡。

TRANS¹

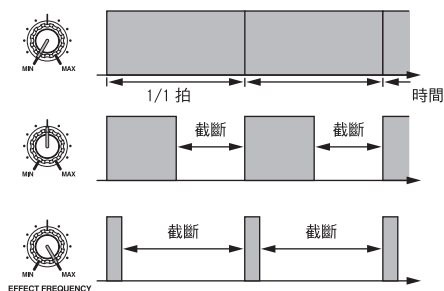

此功能可依據節奏按鍵的部分截斷聲音。遭截斷聲音的數量可在 [EFFECT FREQUENCY] 進行變更。

節奏按鈕 (參數 1)	設定從 1/8 到 4/1 截斷時間的相關 BPM 時間 1 拍節奏。
TIME (參數 2)	可用來設定音效時間。 10 至 16000 (毫秒)
LEVEL/DEPTH (參數 3)	設定原始聲音與音效聲音的平衡。
EFFECT FREQUENCY (參數 4)	可設定不同頻段截斷的原始聲音數量。

PHASER¹

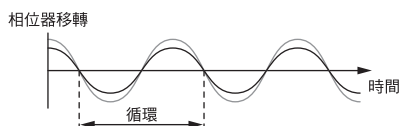

相位器效果會依節奏按鍵的部分而變更。

節奏按鈕 (參數 1)	可設定移動相位器效果循環：1/8 至 4/1 等相關單一 BPM 節奏的時間。
TIME (參數 2)	可設定移動相位器效果的循環。 10 至 32000 (毫秒)
LEVEL/DEPTH (參數 3)	順時鐘轉動的愈多，壓迫的音效會愈多。 逆時鐘轉到底時，只會輸出原始聲音。
EFFECT FREQUENCY (參數 4)	可用來設定不同頻段原始聲音及音效聲音間的平衡。

GATE¹

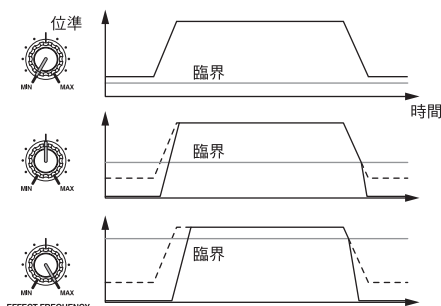

此功能可輸出擁有臨界位準以上位準的輸入聲音，並截斷擁有臨界位準以下位準的輸入聲音。臨界位準可在 [EFFECT FREQUENCY] 進行變更。

節奏按鈕 (參數 1)	可設定 1 及 100 % 間的發行時間。
TIME (參數 2)	可設定發行時間。 1 至 100 (%)
LEVEL/DEPTH (參數 3)	設定臨界位準。 愈往順時鐘轉動控制鍵，壓迫的音效愈多且會截斷聲音。
EFFECT FREQUENCY (參數 4)	可用來設定不同頻段的臨界位準。

SEND/RETURN¹

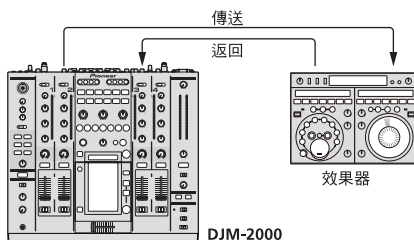

在此連接外接效果器等。
[EFFECT FREQUENCY] 可當成隔離器使用。

節奏按鈕 (參數 1)	—
TIME (參數 2)	—
LEVEL/DEPTH (參數 3)	可調整 [RETURN] 端子的聲音位準輸入。
EFFECT FREQUENCY (參數 4)	可設定不同頻段 RETURN 聲音的音訊輸出位準。

- 1 使用 [CH SELECT] 按鍵選擇 "A"、"B" 或 "M" 時，按下 [CUE] (BEAT EFFECT) 無法監控音效，除非您要監控的聲道聲音從 [MASTER] 聲道輸出。
- 2 關閉 BEAT EFFECT 後 按下 [CUE] (BEAT EFFECT) 便無法監控音效聲音。

變更設定

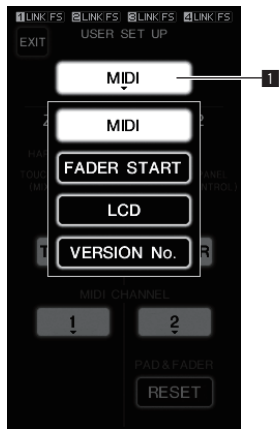

1 設定項目按鍵

- 1 按下 [LIVE SAMPLER (UTILITY、WAKE UP)] 至少 1 秒。
[USER SETUP] 畫面顯示。
[LIVE SAMPLER (UTILITY、WAKE UP)] 指示燈閃爍。
 - 若要顯示 [CLUB SETUP] 畫面，請先關閉本機電源，再按下 [POWER] 並同時按下 [LIVE SAMPLER (UTILITY、WAKE UP)]。
- 2 按下設定項目按鍵。
顯示選擇項目。
- 3 選擇設定項目。
選擇觸控面板上的項目並輸入。
- 4 變更項目的設定。
選擇觸控面板上的項目並輸入。
 - 按下 [SAVE] 以儲存 [CLUB SETUP] 畫面的變更。
- 5 按下 [EXIT]。
[USER SETUP] 畫面關閉。
 - 若要關閉 [CLUB SETUP] 畫面，請按下 [POWER] 關閉本機的電源。

設定喜好設定

以斜體表示的設定為購買時預設的設定。

模式	選項設定	選擇項目 1	選擇項目 2	選擇項目 3	說明
USER SETUP	MIDI	ZONE1 ^①	BUTTON ACTION	<i>TOGGLE</i> <i>TRIGGER</i>	選擇 MIDI 訊號傳送的方式，[TOGGLE] 或 [TRIGGER]。
			MIDI CHANNEL	1、2 至 16	設定 MIDI 聲道。
		ZONE2 ^②	BUTTON ACTION	<i>TOGGLE</i> <i>TRIGGER</i>	選擇 MIDI 訊號傳送的方式，[TOGGLE] 或 [TRIGGER]。
			MIDI CHANNEL	1、2 至 16	設定 MIDI 聲道。
	FADER START	LINK	CH1 至 CH4	ON, OFF	開啟及關閉連接至 [LINK] 端子的 DJ 播放機推桿啟動功能。
	CONTROL	CH2, CH3	ON, OFF	開啟及關閉連接至 [CONTROL] 端子的 DJ 播放機推桿啟動功能。	
	LCD	BACK LIGHT	1, 2, 3, 4, 5	—	調整觸控面板的亮度。
VERSION No.	—	—	—	顯示 DJM-2000 的軟體版本。	
CLUB SETUP	SYSTEM	DIGITAL OUT MAX LEVEL	<i>-19 dB, -15 dB,</i> <i>-10 dB, -5 dB</i>	—	調整從 [DIGITAL OUT] 端子輸出的最大音訊位準。
		DIGITAL SAMPLING RATE	48 kHz, <i>96 kHz</i>	—	切換數位訊號取樣率。
		AUTO STANDBY	ON, OFF	—	開啟及關閉自動待機功能。
	MIC	OUTPUT TO BOOTH MONITOR	ON, OFF	—	設定是否要從 [BOOTH] 端子輸出麥克風的音訊訊號。
		TALK OVER THRESHOLD LEVEL	<i>-25 dB, -20 dB,</i> <i>-15 dB, -10 dB</i>	—	設定交談敏感度。輸入麥克風的聲音大於設定音量時，會啟動交談功能。
		TALK OVER LEVEL	<i>-25 dB, -20 dB,</i> <i>-15 dB, -10 dB</i>	—	啟動交談功能時可設定非麥克風聲音的衰減位準。
	TOUCH PANEL	—	—	—	依序按下 [+] 可調整觸控面板的校正功能。
FACTORY RESET	YES, NO	—	—	還原所有設定回原廠預設值。	

① 變更控制面板上的按鍵 MIDI 設定，[FREQUENCY MIX] 及 [SIDECHAIN REMIX]。

② 變更 MIDI 控制畫面上用於 [TYPE A] 至 [TYPE D] 的 MIDI 設定。

關於自動待機功能

[AUTO STANDBY] 設為 [ON] 後，若經過 4 小時並符合以下所有條件，則會自動設定待機模式。

- 未操作本機任何按鍵或控制鍵。
- 無 **-10 dB** 或以上音訊訊號輸入至本機的輸入端子。
- 未建立任何 PRO DJ LINK 連線。
- 按下 [LIVE SAMPLER (UTILITY、WAKE UP)] 後，將取消待機模式。

其他資訊

故障排除

- 不正確的操作方式，常被誤以為是系統問題或故障。如果您認為本元件有問題，請就以下各重點進行檢查。有時候問題可能出在其他元件上。仔細檢查其他使用的元件和電器設備。如果對照過底下列出的要點還是無法修正問題，請洽詢離您最近的先鋒授權服務中心或您的經銷商以進行維修。
- 靜電或其他外部影響會導致播放機無法正常運作。此時，請拔除電源線，然後再重新插入可能可以回復正常運作。

問題	檢查	解決方法
電源是否未開啟。	電源線的連接是否正確？	電源線插頭是否插入 AC 電源插座。
無音效或音效太小聲。	[CD/DIGITAL、PHONO、LINE、USB */*] 開關是否設為正確位置？ 後面板上的 [CD、DIGITAL] 開關是否正確設定？ 連接線的連接是否正確？ 端子及插頭是否有污垢？ 後面板的 [MASTER ATT.] 開關是否設為 [-6 dB] 等？	將 [CD/DIGITAL、PHONO、LINE、USB */*] 開關切換為聲道的輸入來源。（第 11 頁） 請依據要播放的裝置來設定 [CD、DIGITAL] 開關。（第 11 頁） 正確連接連接線。（第 6 頁） 連接前，請清潔端子及插頭。 切換 [MASTER ATT.] 開關。（第 5 頁）
無法輸出數位聲音。	數位音訊輸出的取樣頻率 (fs) 是否符合連接裝置的規格？	在 [CLUB SETUP] 畫面上，依據連接設備的規格來設定 [DIGITAL SAMPLING RATE]。（第 24 頁）
音效失真。	從麥克風頻道輸出的音訊音量是否正確設定？ 各頻道的音訊輸入音量是否正確設定？	調整 [MASTER] 控制鍵，以便主聲道位準指示燈會在約 [0 dB] 的尖峰位準亮起。（第 11 頁） 將 [MASTER ATT.] 設為 [-3 dB] 或 [-6 dB]。（第 5 頁） 調整 [TRIM] 控制鍵，以便聲道位準指示燈會在約 [0 dB] 的尖峰位準亮起。（第 11 頁）
無法交叉音控。	[CROSS FADER ASSIGN] 開關是否正確設定？	正確設定聲道的 [CROSS FADER ASSIGN] 開關。（第 11 頁）
無法滑動啟動 DJ 播放機。	[FADER START] 是否設為關閉？ DJ 播放機是否正確連接 [CONTROL] 端子？ DJ 播放機是否正確連接 [LINK] 端子？ 音訊連接線的連接是否正確？	在 [USER SETUP] 畫面上將 [FADER START] 設為開啟。（第 12 頁） 使用控制線連接 [CONTROL] 端子與 DJ 播放機。（第 6 頁） 確實使用 LAN 連接線連接 DJ 播放機與 [LINK] 端子。（第 6 頁） 透過音訊連接線來連接本機音訊輸入端子及 DJ 播放機的音訊輸出端子。（第 6 頁）
BEAT EFFECT 功能無作用。	[CH SELECT] 按鍵是否正確設定？	按下 [CH SELECT] 按鍵以選擇要新增音效的聲道。
[INST FX] 無作用。	[FILTER] 控制鍵是否設為正確的位置？	順時鐘轉動 [FILTER] 控制鍵。（第 14 頁）
無法使用外接效果器。	用於 BEAT EFFECT 的 [ON/OFF] 是否設為開啟？ 外接效果器是否正確連接 [SEND] 或 [RETURN] 端子？	按下 BEAT EFFECT 的 [ON/OFF] 可開啟 [SEND/RETURN]。（第 15 頁） 連接外接效果器與 [SEND] 及 [RETURN] 端子。（第 6 頁）
外接效果器的音效失真。	外接效果器的音訊輸出位準是否適當？	調整外接效果器的音訊輸出位準。
無法測量節拍 (BPM) 或節拍 (BPM) 測量值不適當。	音訊輸入位準是否太高或太低？	調整 [TRIM] 控制鍵，以便聲道位準指示燈會在約 [0 dB] 的尖峰位準亮起。（第 11 頁） 對部分音軌而言，可能無法測量節拍 (BPM)。此時，請使用 [TAP] 按鍵手動輸入節拍。（第 15 頁）
測量的節拍 (BPM) 與 CD 上表示的節拍有差異。 —		測量值稍有出入是因為測量 BPM 的方式不同。不必進行任何修正。
MIDI 序列器未同步化。	MIDI 序列器的同步化模式是否設為從屬？ 您正在使用的 MIDI 序列器是否支援 MIDI 時間時脈？	將 MIDI 序列器的同步化模式設為從屬。 不支援 MIDI 時間時脈的 MIDI 序列器無法進行同步化。
MIDI 控制鍵無作用。	MIDI 聲道是否開啟？ MIDI 設定是否正確？	按下 [MIDI] 部分中的 [ON/OFF]。（第 15 頁） 若要操作本機的 DJ 軟體，必須將本機的 MIDI 訊息指派至您正在使用的 DJ 軟體。有關指派訊息的詳細資訊，請參閱 DJ 軟體的操作手冊。
本機與電腦連接後，未被電腦識別。	驅動程式軟體是否在電腦上正確安裝？	請安裝驅動程式軟體。若已安裝軟體，請重新安裝。（第 7 頁）
無法從本機輸出電腦的聲音。	本機與電腦的連線是否正確？ 音訊輸出裝置的設定是否正確？ 本機的輸入選擇器開關是否正確設定？	使用 USB 連接線連接本機與電腦。（第 7 頁） 選擇含音訊輸出裝置設定的本機。有關應用程式設定的詳細資訊，請參閱應用程式的操作手冊。 將聲道的輸入選擇器開關設為 [USB */*] 位置。（第 11 頁）
按下觸控面板後沒有任何反應。	觸控面板的校正功能已關閉。	調整 [CLUB SETUP] 畫面上觸控面板的 [TOUCH PANEL] 設定。（第 24 頁）
按下 BEAT EFFECT 的 [CUE] 後，無法監控音效聲音。 —		在音效電路後定位用於 [ECHO]、[REVERB]、[ROLL]、[SLIP ROLL] 及 [REV ROLL] 音效聲音所產生回音的電路，便無法監控音效聲音。這並不是故障。

關於液晶顯示器

- 液晶顯示器上會出現黑色的或閃亮的小點。這是液晶的特性所導致的現象，不是故障。
- 在寒冷處使用時，開啟 DJM-2000 的電源後，液晶顯示器可能會變暗一段時間。請等候一段時間，待顯示器達到正常亮度。
- 當液晶置於直射陽光時，因為其反射陽光，不容易看見。請遮斷直射陽光。

關於免責條款

- Pioneer 為 Pioneer Corporation 的註冊商標。
- Microsoft®、Windows Vista® 及 Windows® 皆為 Microsoft Corporation 在美國及／或其他國家的商標或註冊商標。
- Pentium 為 Intel Corporation 的註冊商標。
- Adobe 及 Reader 皆為 Adobe Systems Incorporated 在美國及／或其他國家的商標或註冊商標。
- Apple、Macintosh 或 Mac OS 皆為 Apple Inc. 在美國及／或其他國家的註冊商標。
- ASIO 為 Steinberg Media Technologies GmbH 的商標。
- 此處提及之公司與產品名稱皆為各擁有者所有之商標。

區塊圖

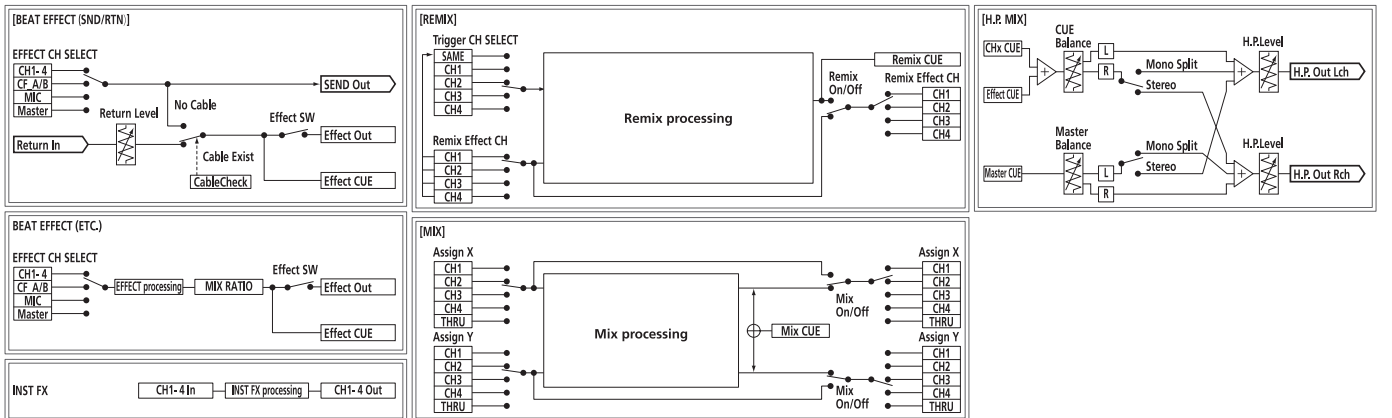
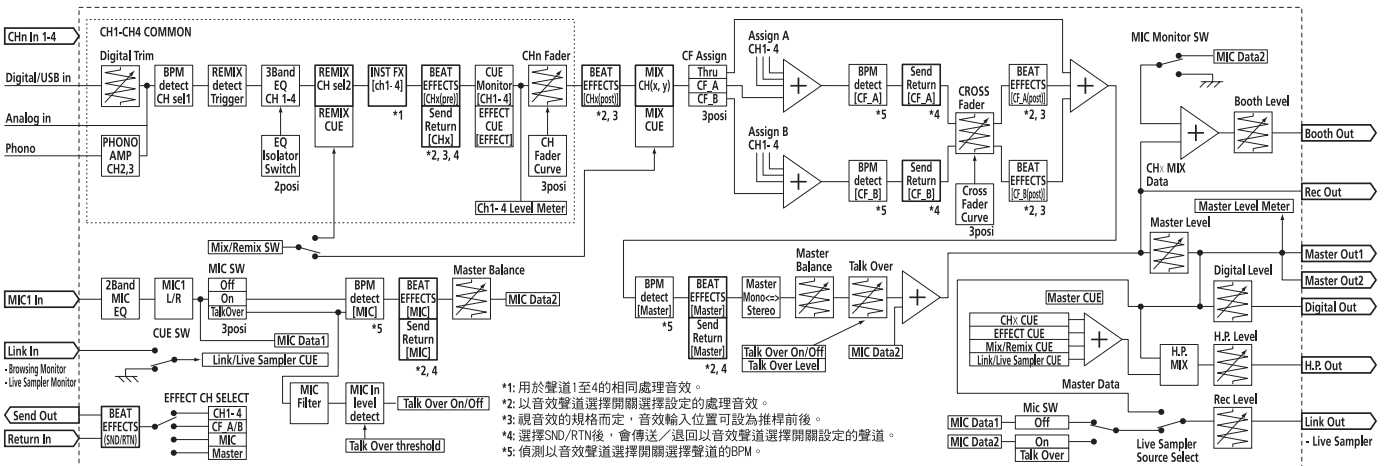
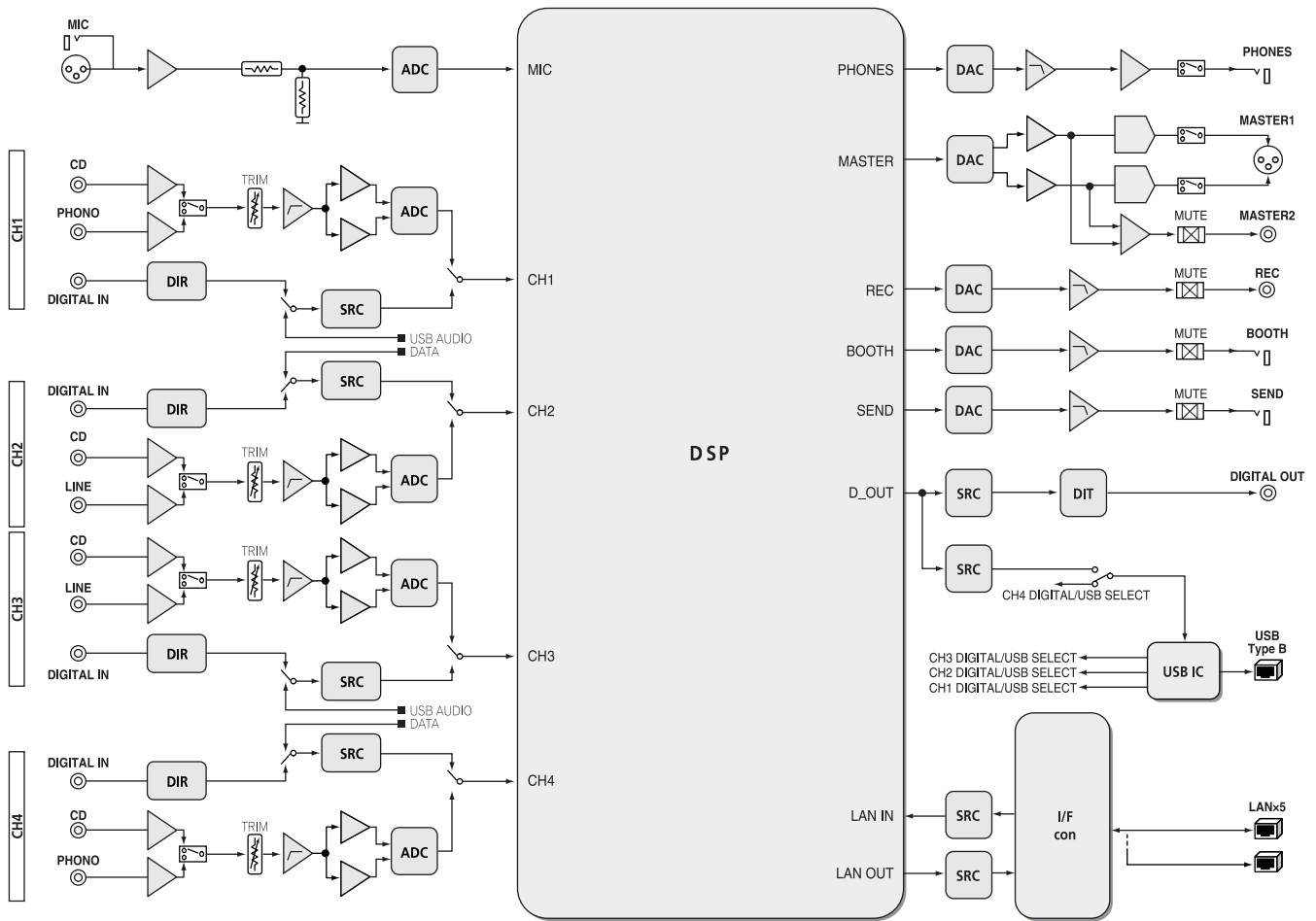

規格

一般

電源需求.....	AC 110 V 至 240 V、50 Hz/60 Hz
消耗功率.....	42 W
消耗功率（待機）.....	0.4 W
主機重量.....	8.5 kg
外部尺寸.....	430 mm（寬）x 107.9 mm（高）x 409 mm（深）
可容忍的操作溫度.....	+5 °C 至 +35 °C
容許操作濕度.....	5% 至 85%（無凝結水）

音訊部分

取樣率.....	96 kHz
A/D、D/A 轉換器.....	24 位元
頻率特性	
CD / LINE / MIC	20 Hz 至 20 kHz
噪訊比（額定輸出）	
PHONO	93 dB
CD/DIGITAL, LINE	107 dB
MIC	85 dB
總諧波失真（ LINE — MASTER1 ）.....	0.004 %
標準輸入位準／輸入阻抗	
PHONO	-52 dBu/47 kΩ
CD/LINE	-12 dBu/47 kΩ
MIC	-52 dBu/8 kΩ
RETURN	-12 dBu/47 kΩ
標準輸出位準／負載阻抗／輸出阻抗	
MASTER1	+8 dBu/10 kΩ/1 Ω或以下
MASTER2	+2 dBu/10 kΩ/22 Ω或以下
REC OUT	-8 dBu/10 kΩ/22 Ω或以下
BOOTH	+8 dBu/10 kΩ/1 kΩ或以下
SEND	-12 dBu/10 kΩ/1 kΩ或以下
PHONES	+8.5 dBu/32 Ω/1 Ω或以下
額定輸出位準／負載阻抗	
MASTER1	+26 dBu/10 kΩ
MASTER2	+20 dBu/10 kΩ
串音（ LINE ）.....	82 dB
頻道等化器特性	
HI	-26 dB 至 +6 dB（13 kHz）
MID	-26 dB 至 +6 dB（1 kHz）
LOW	-26 dB 至 +6 dB（70 Hz）
麥克風等化器特性	
HI	-12 dB 至 +12 dB（10 kHz）
LOW	-12 dB 至 +12 dB（100 Hz）

輸入／輸出端子

PHONO 輸入端子	
RCA 針腳插孔.....	2
CD 輸入端子	
RCA 針腳插孔.....	4
LINE 輸入端子	
RCA 針腳插孔.....	2
MIC 輸入端子	
XLR 接頭／電話插孔（Ø 6.3 mm）.....	1
RETURN 輸入端子	
電話插孔（Ø 6.3 mm）.....	1
DIGITAL IN 同軸輸入端子	
RCA 針腳插孔.....	4
MASTER 輸出端子	
XLR 接頭.....	1
RCA 針腳插孔.....	1
BOOTH 輸出端子	
電話插孔（Ø 6.3 mm）.....	1
REC OUT 輸出端子	
RCA 針腳插孔.....	1
SEND 輸出端子	
電話插孔（Ø 6.3 mm）.....	1
DIGITAL OUT 同軸輸出端子	
RCA 針腳插孔.....	1
MIDI OUT 端子	
5P DIN.....	1
PHONES 輸出端子	
立體聲電話插孔（Ø 6.3 mm）.....	1
USB 端子	
B 型.....	1
CONTROL 端子	
迷你電話插孔（Ø 3.5 mm）.....	2
LINK 端子	
LAN 端子（100Base-TX）.....	6

本產品規格及設計如有變更，恕不另行通知。

Published by Pioneer Corporation.
Copyright © 2010 Pioneer Corporation.
All rights reserved.

PIONEER CORPORATION

1-1, Shin-ogura, Saiwai-ku, Kawasaki-shi, Kanagawa 212-0031, Japan

PIONEER ELECTRONICS ASIACENTRE PTE. LTD.

253 Alexandra Road, #04-01, Singapore 159936 TEL: 65-6472-7555

PIONEER ELECTRONICS AUSTRALIA PTY. LTD.

5 Arco Lane, Heatherton, Victoria, 3202, Australia, TEL: (03) 9586-6300

PIONEER ELECTRONICS (THAILAND) CO., LTD.

17th Fl., KPN Tower, 719 Rama 9 Road, Bangkapi, Huaykwang, Bangkok 10310 TEL: 66-2-717-0777

PIONEER TECHNOLOGY (MALAYSIA) SDN. BHD

16th Floor, Menara Uni. Asia 1008 Jalan Sultan Ismail 50250 Kuala Lumpur TEL: 60-3-2697-2920

先鋒股份有限公司

台灣台北市內湖區瑞光 407 號 8 樓 TEL: 886-(0)2-2657-3588

先鋒電子（香港）有限公司

香港九龍尖沙咀廣東道 11 號世界商業中心 901-6 室 TEL: 852-2848-6488

PIONEER GULF FZE

Lob 11-017, Jebel Ali Free Zone P.O. Box 61226, Jebel Ali Dubai TEL: 971-4-8815756

PIONEER ELECTRONICS DE MEXICO S.A. DE C.V.

Bldv.Manuel Avila Camacho 138 10 piso Col.Lomas de Chapultepec, Mexico, D.F. 11000 TEL: 55-9178-4270

PIONEER INTERNATIONAL LATIN AMERICA S.A.

Plaza Credicorp Bank, 14th Floor, Calle 50, No.120 Panama City 0816-01361 Republic of Panama TEL: 507-300-3900

K002_PSV_L

Printed in

<DRB1498-D>

