



# The Care Free<sup>®</sup> Warm Mist Humidifier



**ENGLISH**  
See page 1

**FRANÇAIS**  
Consultez la page 15



**Models 37203, 37204**

[www.hunterfan.com](http://www.hunterfan.com)



## READ AND SAVE THESE INSTRUCTIONS

Thank you for purchasing the Care Free® Warm Mist Humidifier by Hunter Fan Company. Please read and save these instructions to receive maximum benefit and performance from your humidifier.

**Important Safety Instructions:**  
**Read all instructions before using this humidifier.**

**CAUTION: To avoid electrical shock and/or fire, please read all instructions before use.**

1. This humidifier may not work properly on an uneven surface. **ALWAYS** place this humidifier on a firm, level, and water resistant surface. **ALWAYS** place the humidifier at least six (6) inches away from walls and heat sources, such as stoves, radiators, or heaters.
2. **ALWAYS** place the humidifier in an area that is out of the reach of children.
3. Before using the humidifier, extend the cord and inspect for any sign of damage. **DO NOT** use the product if the cord has been damaged.
4. This product has a polarized plug as a safety feature (one blade is wider than the other). This plug will fit into a polarized outlet only one way. If the plug does not fully fit into the outlet, reverse the plug. If it still does not fit, contact a qualified electrician. **DO NOT** attempt to defeat or override this feature.
5. **ALWAYS** unplug and empty the humidifier when it is not in operation or while it is being cleaned.
6. **DO NOT** tilt or move the humidifier while it is in operation. Never move the humidifier while there is water in the tank. Empty the water tank, turn the unit off, and unplug the unit before moving.
7. In addition to routine maintenance which may be required, this humidifier requires seasonal cleaning. Refer to and follow the instructions for **CLEANING THE HUMIDIFIER AND THE WATER TANK**.
8. This unit was designed to be used with distilled and/or tap water. **DO NOT** add scented oils, perfumes or fragrance additives to the water.
9. **DO NOT** attempt to move or disassemble the Base while there is hot water still in the unit. Allow a minimum of fifteen (15) minutes cooling time before moving or disassembling the Base.
10. **ALWAYS** use clean, cool tap water to fill the Water Tank.
11. To avoid the risk of electrical shock, **DO NOT** use an extension cord.
12. **DO NOT** operate outdoors. This humidifier is for indoor use only.
13. **DO NOT** let water get into the air inlets on the back of the enclosure, the cord, or the plug.
14. **DO NOT** store or use gasoline or other flammable vapors and liquids near the humidifier.
15. **DO NOT** touch hot surfaces. **DO NOT** place hands or face directly over the Exhaust Grille while the unit is in operation.
16. **DO NOT** allow the Exhaust Grille to directly face a wall surface. Direct mist aimed at a wall could cause damage, particularly to wallpaper.

# How The Care Free® Warm Mist Humidifier Works

---

The Care Free® Warm Mist Humidifier has a unique, patented design with several innovative features:

- **Removable Boiling Chamber** – The detachable heater can be easily removed for cleaning and maintenance.
- **Humidification System** – Water is passed through a heating element which creates warm mist to humidify the air. Stagnant water in the reservoir is eliminated due to minimal water quantity in the boiler reservoir.
- **Built-In Antimicrobial Properties** – The plastic parts in this humidifier have built-in antimicrobial properties to inhibit the growth of bacteria, mold and fungi that may affect these parts.

**NOTE:** The antimicrobial properties built-into this humidifier do not extend to the water,

humidified air or users. Conduct routine cleaning and maintenance based upon use and individual conditions.

- **No White Dust** – The Care Free® Warm Mist Humidifier produces no white dust that can settle on furniture or be inhaled.

**NOTE:** You may notice mineral deposits accumulating in the tank base or on other components. This is normal and comes with regular usage conditions. If you would like to remove these deposits and maintain humidifier performance, please see the section CLEANING THE HUMIDIFIER AND THE WATER TANK.

- **Dishwasher Safe** – All components of The Care Free® Warm Mist Humidifier are top-rack dishwasher safe, except for the powered base.

## Assembly Of Humidifier Parts

---



1. Remove the Care Free® Warm Mist Humidifier from its packaging.
2. Select a location for your humidifier. The location should be flat, hard, water-resistant, and at least six (6) inches away from walls and sources of heat. Mount the humidifier on a drip tray if you are using the unit on a wood surface or other surface which could be damaged by accidental water spillage or condensation.

**HUNTER WILL NOT ACCEPT RESPONSIBILITY FOR DAMAGE DUE TO WATER SPILLAGE.**

3. Place the Base in the location you selected. Take the Water Tank to a sink or tub to fill with water.
4. Unscrew the Tank Cap by twisting it counterclockwise and fill the Water Tank with fresh, cool water. **NEVER USE HOT WATER.**

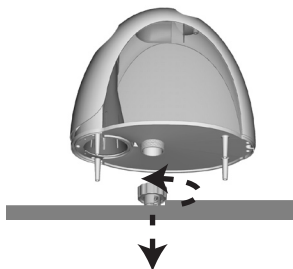

5. Replace the Tank Cap by screwing it clockwise onto the Water Tank.



6. Place the Water Tank back onto the Base. Make sure the Water Tank is properly seated on the Base or the humidifier will not work properly.

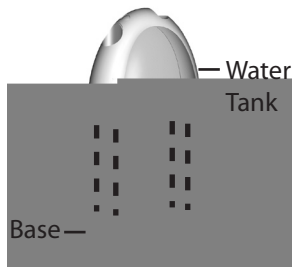

**HUNTER WILL NOT ACCEPT RESPONSIBILITY FOR DAMAGE DUE TO WATER SPILLAGE.**

7. Make sure the Power Button is set to OFF and plug the humidifier into the wall outlet.

**CAUTION: Never plug in the humidifier while your hands are wet, as electric shock could occur.**

**NOTE:** Let the humidifier sit for one minute after refilling the tank, before turning the power back ON.

8. Push the Power Button to turn the humidifier ON. Adjust the setting as needed.

# Operating Your Humidifier

There are two humidity level controls:

1. **Adjustable Humidistat** – Allows you to adjust the humidity setting.



Turn the dial to the right to increase humidity.

Turn the dial to the left to decrease humidity.

**NOTE:** In a very dry room, the HI setting should be used to quickly achieve a comfortable level of humidity. Once the room is at the desired humidity level, you can turn the Adjustable Humidistat down. We suggest you begin with a middle setting and adjust the level using the Adjustable Humidistat to suit your needs.

2. **Power Button** – Sets humidity to HIGH, LOW, or OFF.

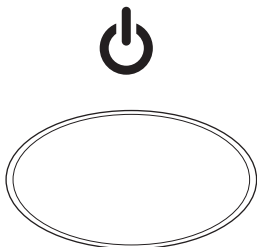

Push the Power Button on the base of the unit **ONCE** to turn the humidifier **ON**. A green indicator light will be illuminated, which indicates a **HIGH** setting.

**NOTE:** It may take 2-3 minutes for the humidifier to warm up and begin to release warm mist.

Push the Power Button on the base of the unit **AGAIN** to change the setting to **LOW**. A yellow indicator light will be illuminated, which indicates a **LOW** setting.

Push the Power Button on the base of the unit **AGAIN** to turn the humidifier **OFF**. No indicator light will be illuminated, which indicates the unit has been turned **OFF**.

3. **NiteGlo™ Night Light Button\*** – Illuminates with a soft blue glow.

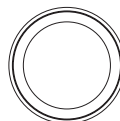

Push the NiteGlo™ Button to turn the light **ON** or **OFF**. The night light can be operated even when the humidifier is **OFF**.

\*Not available on all models.

# Refilling The Water Tank

1. When the water level is low, push the POWER button to turn the humidifier OFF and unplug the humidifier.

**NOTE:** When the tank level is too low, the humidifier will turn OFF and display a red light.

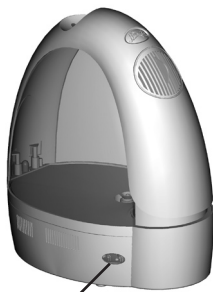

Low Water Level Light (Red)

2. Lift the Water Tank and take it to the sink or a tub to refill.
3. Turn the Water Tank over and unscrew the Tank Cap by twisting it counterclockwise.

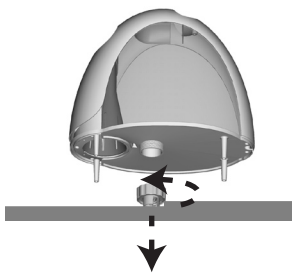

4. Empty the Water Tank and refill it with fresh, cool water. **NEVER USE HOT WATER.**

5. Replace the Tank Cap by screwing it clockwise onto the Water Tank. Make sure that the tank cap is properly seated before screwing it back onto the tank to ensure a proper seal.



6. Place the Water Tank back onto the Base. Make sure the Water Tank is properly seated on the Base or the humidifier will not work properly.

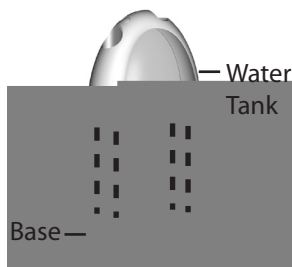

**HUNTER WILL NOT ACCEPT RESPONSIBILITY FOR DAMAGE DUE TO WATER SPILLAGE.**

7. Make sure the Power Button is set to OFF and plug the humidifier into the wall outlet.

**CAUTION: Never plug in the humidifier while your hands are wet, as electric shock could occur.**

**NOTE:** Let the humidifier sit for one minute after refilling the tank, before turning the power back ON.

8. Push the Power Button to turn the humidifier ON. Adjust the setting as needed.

# Reassembly Of Humidifier Parts

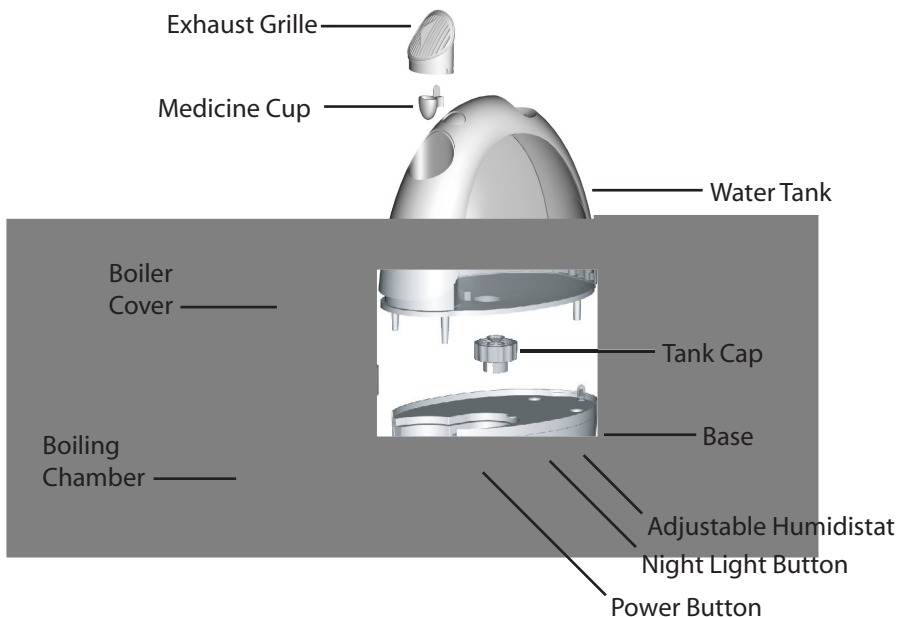

ENGLISH

## Cleaning The Humidifier And The Water Tank

Many regions have hard water with high concentrations of minerals. When water evaporates from the Care Free® Warm Mist Humidifier, minerals may be left behind. These minerals can form a hard white scale which can be removed by following the cleaning instructions. The frequency of cleaning due to mineral build up varies depending on the quality of water you have. Failure to perform the necessary cleaning steps can damage the unit and affect performance.

**NOTE:** The Water Tank, Tank Cap, Medicine Cup, Boiler Cover, Boiling Chamber, and Exhaust Grille are dishwasher safe in the top rack only.

1. Push the POWER button to turn the unit OFF (the indicator light will be OFF) and unplug the humidifier.

2. Remove the Water Tank and carry it to a sink or a tub. Unscrew the Tank Cap by twisting it counterclockwise and empty any water in the Water Tank.
3. **CAUTION: HEATING ELEMENT MAY BE EXTREMELY HOT.**

Allow at least fifteen (15) minutes for the hot water in the Boiling Chamber to cool after turning the humidifier OFF before moving the Base or removing the Boiling Chamber from the Base. Pull the Boiling Chamber away from the Base to remove the Boiling Chamber.

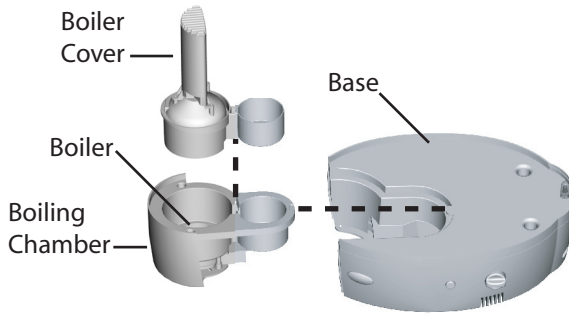

4. Place the Boiling Chamber into an empty sink and carefully lift the Boiling Chamber Cover by pressing the Chamber Cover Release Tab. This will expose the Heater. Drain all water and rinse with cool, clean water. Use a soft brush or sponge to clean the Boiling Chamber and the Boiling Chamber Cover.
5. Pour one (1) cup of white vinegar into the Boiling Chamber and allow it to soak for 20-30 minutes. Rinse several times with cool, clean water. Wipe the Boiler clean if necessary.
6. Before reinstalling the Boiling Chamber, make sure the three metal pins in the Chamber are clean and completely dry. Place the Boiling Chamber Cover into the Boiling Chamber and slide the Chamber slowly back into place. Make sure the Chamber fits properly in the Base.
7. To disinfect the Water Tank, create a solution of one (1) cup of white vinegar and one (1) gallon of clean water. Fill the Water Tank with the solution and allow it to soak for 20 minutes, occasionally swishing the solution to wet all interior surfaces. Empty the Water Tank completely and rinse with clean water several times. Refill the Water Tank with cool, clean water and place it back on the humidifier Base.
8. **NEVER** use any metal or hard object, which could cause scratching of the humidifier surface, to clean plastic parts. **NEVER** use gasoline, kerosene, glass cleaner, furniture polish, paint thinner, or other household solvents to clean any part of the humidifier.
9. The Water Tank should be drained EACH DAY, rinsed, and refilled with clean tap water.
10. To clean the exterior surfaces, use a solution of water and mild detergent with a damp cloth. Rinse the surfaces with clean water and dry with a cloth. Allow sufficient time to dry before plugging the electrical cord back into the outlet.
11. Place the Water Tank back onto the Base and resume normal use.

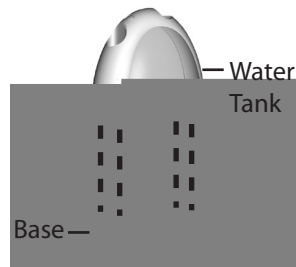



## Storage Tips

If you do not plan to use your humidifier for an extended period of time, such as during the summer months, it is important that you follow these instructions to help prevent problems from developing in the unit.

1. Clean your humidifier as outlined in the **CLEANING THE HUMIDIFIER AND THE WATER TANK** section.
2. Make sure all water is emptied from the tank and the hot and cold water reservoirs.
3. Make sure the unit is completely dry.
4. Leave the Tank Cap off to expose the Water Tank to air.
5. Pack the humidifier in the original carton and store it in a cool, dry place.

ENGLISH

## Troubleshooting

### • Problem: Humidifier not misting.

#### Solution:

1. Make sure the unit is plugged in.
2. Check the circuit breaker or fuses.
3. Adjust the humidity level using the Power Button and the Adjustable Humidistat. Once the room reaches the set humidity level, the humidifier will turn OFF; this is normal.
4. Remove and refill the Water Tank.
5. Reposition the Water Tank on the Base.

### • Problem: Humidity output and water usage decreased.

#### Solution:

1. Check the Adjustable Humidistat and Power Button to make sure they are set to the desired humidity level.
2. Clean any components that have mineral build-up. Refer to the section on **CLEANING THE HUMIDIFIER AND THE WATER TANK**.

If you have questions or problems, please call 1-888-830-1326 for assistance before returning the unit to the retailer.

## Service Parts

To obtain a service part for your humidifier, call Hunter Customer Service at 1-888-830-1326 or e-mail us at [Techsupport@hunterfan.com](mailto:Techsupport@hunterfan.com). Please be prepared to tell the operator the model number of your humidifier, the name of the part you need to replace, and the part number.

<b>Model Number</b>	<b>Boiler Cover</b>	<b>Exhaust Grille</b>	<b>Medicine Cup</b>	<b>Tank Cap</b>	<b>Water Tank</b>
<b>37203</b>	<b>96362-01-325</b>	<b>86731-01-325</b>	<b>75690-01-325</b>	<b>83736-01-325</b>	<b>96361-01-326</b>
<b>37204</b>					

# Hunter Fan Company

## The Care Free® Warm Mist Humidifier

### 3 Year Limited Warranty

Hunter Fan Company, Inc. makes the following warranty to the original residential user or consumer purchaser of the Care Free® Warm Mist Humidifier.

If any part of the Care Free® Warm Mist Humidifier ("Humidifier") fails during the first three (3) years from the date of installation due to a defect in material or workmanship, we will provide a replacement part free of charge. If no replacement part can be provided, we will replace your humidifier.

If your humidifier fails anytime within one (1) year after the date of installation due to a defect in material or workmanship, labor to repair the defect will be provided free of charge at our nearest service center or at our Service Department in Memphis, Tennessee. You will be responsible for all parts and labor costs after this one year period.

If your humidifier water tank, boiler cover, boiling chamber, base, knobs or tank cap fail at any time within one (1) year after the date of sale to you due to a defect in material or workmanship, we will repair, or at our option, replace the water tank, boiler cover, boiling chamber, base, knobs or tank cap free of charge for parts or labor at our nearest service center or at our Service Department in Memphis, Tennessee.

IF THE ORIGINAL RESIDENTIAL USER OF CONSUMER PURCHASER CEASES TO OWN THE HUMIDIFIER, THIS WARRANTY AND ANY IMPLIED WARRANTY WHICH THEN REMAINS IN EFFECT, INCLUDING BUT NOT LIMITED TO IMPLIED WARRANTY OF MERCHANTABILITY OR FITNESS FOR A PARTICULAR PURPOSE, ARE VOIDED.

NO WARRANTY, EXPRESSED OR IMPLIED, INCLUDING ANY WARRANTY OF MERCHANTABILITY OR FITNESS FOR A PARTICULAR PURPOSE, IS MADE IN RESPECT TO THE FILTER.

THE WARRANTY IS IN LIEU OF ALL OTHER EXPRESS WARRANTIES. THE DURATION OF ANY IMPLIED WARRANTY, INCLUDING BUT NOT LIMITED TO ANY IMPLIED WARRANTY OF MERCHANTABILITY OR FITNESS FOR A PARTICULAR PURPOSE, IN RESPECT TO THE MOTOR IS EXPRESSLY LIMITED TO THE PERIOD OF THE EXPRESS WARRANTY SET FORTH ABOVE.

This warranty is voided if your humidifier is not purchased and used in the USA or Canada.

This warranty excludes and does not cover defects, malfunctions or failures which were caused by repairs by persons not authorized by Hunter Fan Company, or accessories not authorized by Hunter Fan Company, mishandling, modifications, or damage to the humidifier while in your possession, or unreasonable use, including failure to provide reasonable and necessary maintenance. This warranty does not cover humidifiers used in commercial applications. There are no express or implied warranties as to commercial purchasers or users.

To obtain service, contact the nearest Hunter authorized service center or the Hunter Fan Company Service Department at 2500 Frisco Avenue, Memphis, Tennessee, 38114 or at (901) 248-2222. You will be responsible for insurance and freight or other transportation to our factory service center. We will return the humidifier, freight prepaid, to you. The humidifier should be properly packaged to avoid damage in transit since we will not be responsible for any such damage. Proof of purchase is required when requesting warranty service. The purchaser must present the sales receipt or other documentation that establishes proof of purchase.

IN NO EVENT SHALL HUNTER FAN COMPANY BE LIABLE FOR DIRECT, INDIRECT, SPECIAL, CONSEQUENTIAL OR INCIDENTAL DAMAGES IN EXCESS OF THE PURCHASE PRICE OF THE HUMIDIFIER. YOUR SOLE REMEDY WILL BE REPAIR OR REPLACEMENT AS PROVIDED ABOVE.

SOME AMERICAN STATES AND CANADIAN PROVINCES DO NOT ALLOW:

- LIMITATIONS ON HOW LONG AN IMPLIED WARRANTY LASTS
- THE EXCLUSION OR LIMITATION OF DIRECT, INDIRECT, SPECIAL, INCIDENTAL OR CONSEQUENTIAL DAMAGES
- THE EXCLUSION OR INVALIDITY OF EXPRESS OR IMPLIED WARRANTIES IF THE USER CEASES TO OWN THE HUMIDIFIER
- THE LIMITATION OF REMEDIES AND RECOURSES AVAILABLE TO THE PURCHASER, OR
- THE INVALIDITY OF AN EXPRESS WARRANTY WHEN A PRODUCT IS IDENTIFIED BY BRAND NAME IS NOT USED (UNLESS SPECIFIC CONDITIONS ARE FULFILLED)

SO THE ABOVE LIMITATIONS OR EXCLUSIONS MAY NOT APPLY TO YOU.

THIS WARRANTY GIVES YOU SPECIFIC LEGAL RIGHTS AND YOU MAY ALSO HAVE OTHER RIGHTS WHICH VARY FROM STATE TO STATE OR PROVINCE TO PROVINCE.

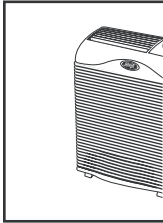
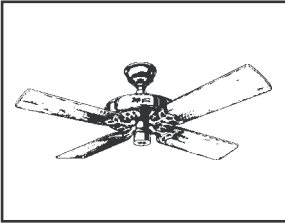

**Air Purifier**





# Humidificateur à buée chaude Care Free®



ENGLISH  
See page 1

FRANÇAIS  
Consulter la page 15



Modèles 37203, 37204

[www.hunterfan.com](http://www.hunterfan.com)



## LIRE ET CONSERVER CES CONSIGNES

Merci de votre achat de l'humidificateur à buée chaude Care Free® de la société Hunter Fan Company. Veuillez lire et conserver ces consignes que vous puissiez bénéficier des avantages et de la performance de votre humidificateur.

**Importantes consignes de sécurité :**  
**Lire toutes les consignes avant de vous servir de cet humidificateur.**

**ATTENTION : Pour prévenir un choc électrique et/ou un incendie, veuillez lire toutes les consignes avant usage.**

1. Cet humidificateur pourrait ne pas fonctionner correctement sur une surface inégale. **TOUJOURS** poser cet humidificateur sur une surface solide, horizontale et résistante à l'humidité. **TOUJOURS** poser l'humidificateur à au moins 15 cm ( 6 po) des murs et des sources de chaleur comme les poêles, les radiateurs et les réchauds.
2. **TOUJOURS** poser l'humidificateur dans une aire hors de la portée des enfants.
3. Avant de se servir de l'humidificateur, inspecter le cordon pour vérifier s'il est endommagé. **NE PAS** utiliser produit si le cordon a été endommagé.
4. Ce produit dispose d'une fiche polarisée pour sa sécurité (une broche est plus large que les autres). Cette fiche ne peut être insérée dans une prise polarisée que d'une seule manière. Si la fiche ne s'insère pas complètement dans la prise, retournez-la. Si elle ne s'insère toujours pas, contacter un électricien qualifié. **NE PAS** essayer d'annuler ou de contourner cette caractéristique.
5. **TOUJOURS** débrancher et vider l'humidificateur quand vous ne l'utilisez pas ou que vous le nettoyez.
6. **NE PAS** incliner ou déplacer l'humidificateur quand il fonctionne. Ne jamais déplacer l'humidificateur quand il y de l'eau dans le réservoir. Vider le réservoir d'eau, éteindre l'appareil et le débrancher avant de le déplacer.
7. En plus de l'entretien de routine nécessaire, cet humidificateur requiert un nettoyage saisonnier. Voir et suivre les consignes de NETTOYAGE DE L'HUMIDIFICATEUR ET DU RÉSERVOIR D'EAU.
8. Cet appareil à été conçu pour utiliser de l'eau distillée et ou de l'eau du robinet. **NE PAS** ajouter d'huiles parfumées, de parfums ou d'additifs parfumés à l'eau.
9. **NE PAS** essayer de déplacer ou de désassembler la base quand il y a encore de l'eau chaude dans l'appareil. Laisser refroidir au moins quinze (15) minutes avant de déplacer ou de désassembler la base.
10. **TOUJOURS** utiliser de l'eau du robinet propre et froide pour remplir le réservoir.
11. Pour prévenir le risque d'un choc électrique, **NE PAS** utiliser de cordon prolongateur.
12. **NE PAS** faire fonctionner à l'extérieur. Cet humidificateur est uniquement pour usage intérieur.
13. **NE PAS** laisser de l'eau s'introduire dans les prises d'air à l'arrière du boîtier, ou sur le cordon et la fiche.
14. **NE PAS** entreposer ou utiliser d'essence ou autres vapeurs et liquides inflammables près de l'humidificateur.
15. **NE PAS** toucher les surfaces chaudes. **NE PAS** placer les mains ou le visage directement au-dessus de la grille d'évacuation quand l'appareil fonctionne.
16. **NE PAS** laisser la grille d'évacuation faire face à un mur. La buée dirigée vers un mur peut causer des dommages, en particulier au papier peint.



# Comment fonctionne l'humidificateur à buée chaude Care Free®

L'humidificateur à buée chaude Care Free® dispose d'une conception brevetée unique, dotée de plusieurs caractéristiques novatrices :

- **Chambre ébullition amovible** – Le réchaud détachable peut être facilement enlever pour le nettoyage et l'entretien.
- **Système d'humidification** – L'eau passe par un élément chauffant qui crée une buée chaude pour humidifier l'air. L'eau stagnante du réservoir est éliminée à cause de la quantité minimale d'eau dans le réservoir de la chaudière.
- **Propriétés antimicrobiennes intégrées** – Les pièces en plastique de cet humidificateur ont des propriétés antimicrobiennes intégrées pour empêcher la croissance de bactéries, de moisissures et de champignons qui peuvent se développer sur ces pièces.

**NOTE :** Les propriétés antimicrobiennes intégrées à cet humidificateur ne s'étendent

pas à l'eau, à l'air humidifié ou aux usagers. Faire un nettoyage et un entretien de routine selon l'usage et les conditions personnelles.

- **Pas de poussière blanche** – L'humidificateur à buée chaude Care Free® ne produit aucune poussière blanche qui ferait des dépôts sur le meuble ou qui pourrait être inhalée.

**NOTE :** Vous pourriez constater le dépôt de minéraux à la base du réservoir ou sur d'autres éléments. Cela se produit dans des conditions d'usage normal. Si vous désirez enlever ces dépôts et maintenir l'efficacité de l'humidificateur, veuillez voir le chapitre NETTOYAGE DE L'HUMIDIFICATEUR ET DU RÉSERVOIR D'EAU.

- **Résistant au lave-vaisselle** – Tous les éléments de l'humidificateur à buée chaude Care Free® sont résistants au lave-vaisselle dans le panier supérieur sauf la base motorisée.

FRANÇAIS

## Assemblage des pièces de l'humidificateur

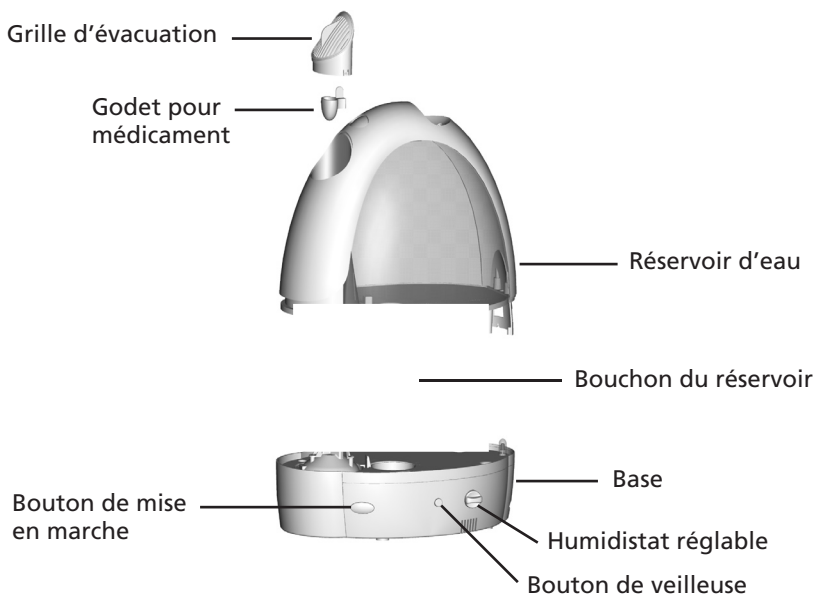

1. Retirer l'humidificateur à buée chaude Care Free® de son emballage.
2. Choisir un emplacement pour votre humidificateur. L'emplacement devra être plan, dur, résistant à l'eau et à au moins quinze (15) centimètres (6 po) des murs et des sources de chaleur. Poser l'humidificateur sur un ramasse-gouttes si vous voulez utiliser l'appareil sur une surface de bois ou tout autre surface qui serait endommagée par un déversement accidentel d'eau ou la condensation.

**HUNTER N'ACCEPTERA AUCUNE RESPONSABILITÉ POUR DES DOMMAGES DUS À DES DÉVERSEMENTS D'EAU.**

3. Placer la base à l'endroit choisi. Remplir le réservoir d'eau dans un évier ou un bain.
4. Retirer le bouchon du réservoir en le dévissant dans le sens antihoraire et remplir le réservoir d'eau propre et fraîche. **NE JAMAIS UTILISER D'EAU CHAUDE.**

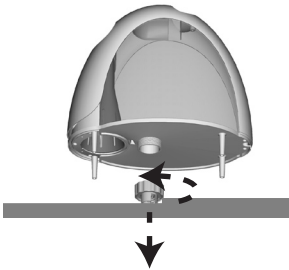

5. Replacer le bouchon en le vissant dans le sens horaire sur le réservoir.



6. Replacer le réservoir d'eau sur la base. Assurez-vous que le réservoir est bien fixé sur la base ou l'humidificateur ne fonctionnera pas correctement.

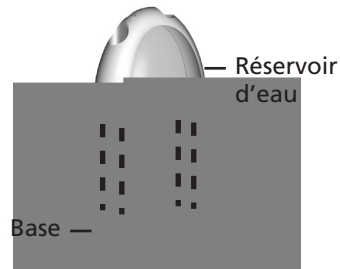

**HUNTER N'ACCEPTERA AUCUNE RESPONSABILITÉ POUR DES DOMMAGES DUS À DES DÉVERSEMENTS D'EAU.**

7. Vérifier que bouton de mise en marche est à OFF (arrêt) et brancher l'humidificateur dans la prise murale.

**ATTENTION : Ne jamais brancher l'humidificateur avec des mains humides car cela pourrait causer un choc électrique.**

**NOTE :** Laisser l'humidificateur reposer pendant une minute après avoir rempli le réservoir, avant de le mettre en marche.

8. Mettre l'humidificateur à ON en appuyant sur le bouton de mise en marche. Ajuster le réglage comme désiré.

# Utilisation de votre humidificateur

Il existe deux commandes de niveau d'humidité :

1. **Humidistat réglable** – Vous permet d'ajuster le réglage de l'humidité.



Tourner le cadran vers la droite pour augmenter l'humidité.

Tourner le cadran vers la gauche pour diminuer l'humidité.

**NOTE :** Dans une pièce très sèche, le réglage HI (élevé) devra être utilisé pour atteindre rapidement un niveau confortable d'humidité. Une fois la pièce à son niveau désiré d'humidité, vous pouvez réduire le réglage de l'humidistat. Nous suggérons que vous commenciez par un réglage moyen et que vous ajustiez ensuite le niveau à l'aide de l'humidistat réglable selon vos besoins.

2. **Bouton de mise en marche** – Règle l'humidité sur HIGH (élevé), LOW (bas), ou OFF (arrêt).

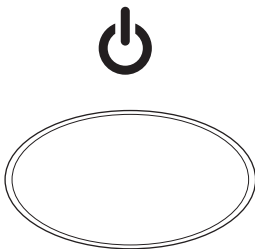

Mettre l'humidificateur à ON en appuyant sur le bouton de mise en marche à la base de l'appareil. Un voyant lumineux vert s'allumera qui indique un réglage élevé (HIGH).

**NOTE :** L'humidificateur pourrait mettre 2 à 3 minutes à se réchauffer et à émettre de la buée chaude.

Appuyer À NOUVEAU sur le bouton de mise en marche à la base de l'appareil pour changer le réglage à LOW (bas). Un voyant lumineux jaune s'allumera qui indique un réglage bas (LOW).

Mettre l'humidificateur à OFF en appuyant sur le bouton de mise en marche à la base de l'appareil. Aucun voyant lumineux ne s'allumera, indiquant que l'appareil a été arrêté (OFF).

3. **Bouton de veilleuse\* NiteGlo™** – Éclairer avec une douce lueur bleue.

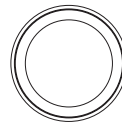

Appuyer sur le bouton NiteGlo™ pour allumer ou éteindre la veilleuse. La veilleuse peut fonctionner même lorsque l'humidificateur est à l'arrêt.

\*N'équipe pas tous les modèles.

1. Quand le niveau de l'eau est bas, arrêter l'humidificateur en appuyant sur le bouton de mise en marche et le débrancher.

**NOTE:** Si le niveau de l'eau est trop bas, l'humidificateur s'arrêtera et un voyant rouge s'allumera.

du réservoir est bien posé avant de le revisser pour être sûr de bien le fermer.

6. Replacer le réservoir d'eau sur la base. Assurez-vous que le réservoir est bien fixé sur la

base ou l'humidificateur ne fonctionnera pas correctement.

#### **HUNTER N' ACCEPTERA AUCUNE RESPONSABILITÉ POUR DES DOMMAGES DUS À DES**

2. Soulever le réservoir et aller à l'évier ou au bain pour le remplir à nouveau
3. Retourner le réservoir d'eau et dévisser son bouchon dans le sens antihoraire.

4. Vider le réservoir et le remplir à nouveau d'eau propre et froide. **NE JAMAIS UTILISER D'EAU CHAUDE.**

5. Replacer le bouchon en le vissant dans le sens

#### **DÉVERSEMENTS D'EAU.**

7. Vérifier que bouton de mise en marche est à OFF (arrêt) et brancher l'humidificateur dans la prise murale.

**ATTENTION : Ne jamais brancher l'humidificateur avec des mains humides car cela pourrait causer un choc électrique.**

**NOTE :** Laisser l'humidificateur reposer pendant une minute après avoir rempli le réservoir, avant de la remettre en marche.

8. Mettre l'humidificateur à ON en appuyant sur le bouton de mise en marche. Ajuster le réglage comme désiré.

# Réassemblage des pièces de l'humidificateur

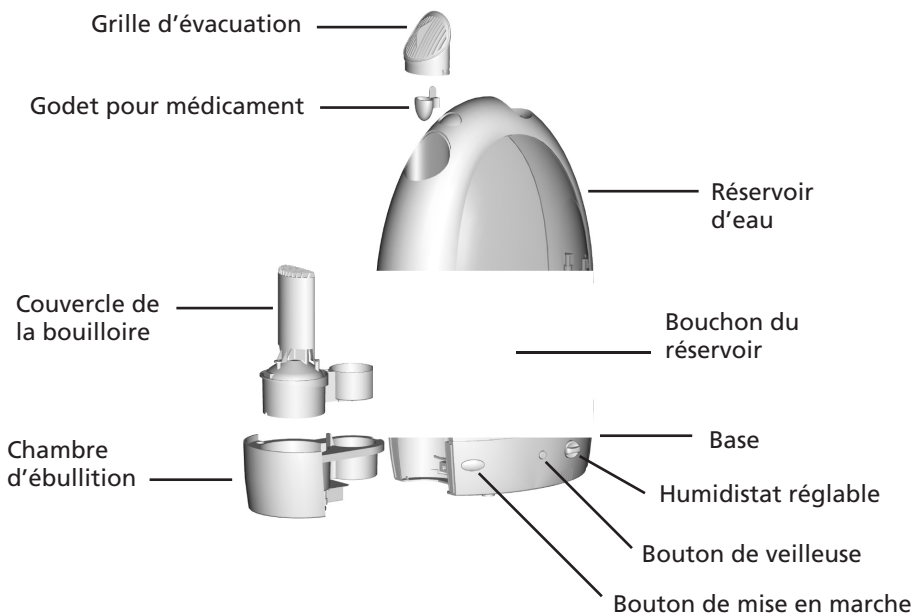

FRANÇAIS

## Nettoyage de l'humidificateur et du réservoir

Dans plusieurs régions, l'eau est dure avec des concentrations élevées en minéraux. Quand l'eau s'évapore de l'humidificateur à buée chaude Care Free® des minéraux peuvent s'accumuler. Ces minéraux peuvent former un dépôt blanc et dur qui peut être éliminé en suivant les consignes de nettoyage. La fréquence de nettoyage due au dépôt de minéraux varie selon la qualité de votre eau. Ne pas effectuer les étapes de nettoyage nécessaires peut endommager l'appareil et nuire à son efficacité.

**NOTE :** Le réservoir d'eau, le bouchon du réservoir, le godet pour médicament, le couvercle de la bouilloire, la chambre d'ébullition et la grille d'évacuation sont résistants au lave-vaisselle uniquement dans le panier supérieur.

1. Appuyer sur le bouton de mise en marche pour arrêter l'appareil (le voyant lumineux s'éteindra) et débrancher l'humidificateur.
2. Enlever le réservoir d'eau et le porter à un évier ou un bain. Retirer le bouchon du réservoir en le dévissant dans le sens antihoraire et vider le réservoir.
3. **ATTENTION : L'ÉLÉMENT CHAUFFANT POURRAIT ÊTRE TRÈS CHAUD.**

Laisser au moins (15) minutes après l'arrêt de l'humidificateur pour que l'eau chaude de la chambre d'ébullition refroidisse avant de déplacer la base ou de retirer la chambre d'ébullition de la base. Tirer la chambre d'ébullition pour la séparer de la base.

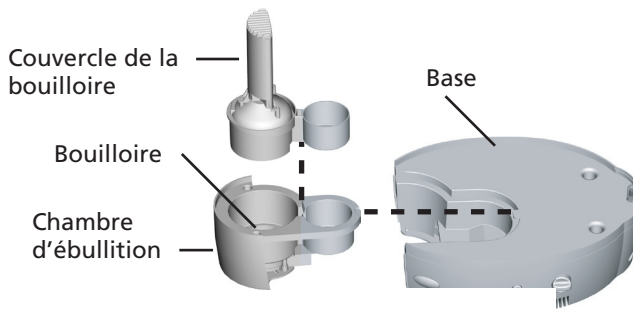

4. Mettre la chambre d'ébullition dans un évier vide et soulever avec précaution son couvercle en appuyant sur la languette de dégagement du couvercle. Cela exposera l'élément chauffant. Vider toute l'eau et rincer avec de l'eau propre et froide. À l'aide d'une brosse douce ou d'une éponge, nettoyer la chambre d'ébullition et son couvercle
5. Verser une (1) tasse (500 ml) de vinaigre blanc dans la chambre d'ébullition et laisser tremper pendant 20 à 30 minutes. Rincer plusieurs fois à l'eau propre et froide. Essuyer proprement la bouilloire si nécessaire.
6. Avant de réinstaller la chambre d'ébullition, vérifier que les trois broches métalliques dans la chambre sont propres et complètement sèches. Poser son couvercle sur la chambre d'ébullition et glisser la chambre doucement en place. Vérifier que la chambre s'adapte bien à la base.
7. Pour désinfecter le réservoir d'eau, faire une solution d'une (1) (500 ml) de vinaigre blanc et d'un (1) gallon (3,6 l) d'eau propre. Remplir le réservoir d'eau avec cette solution et laisser tremper pendant 20 minutes, en brassant occasionnellement la solution pour mouiller toutes les surfaces intérieures. Vider complètement le réservoir d'eau et rincer plusieurs fois à l'eau propre. Remplir à nouveau le réservoir avec de l'eau propre et froide et le replacer sur la base de l'humidificateur.
8. **NE JAMAIS** utiliser d'objet dur ou métallique qui pourrait faire des rayures à la surface de l'humidificateur pour nettoyer les pièces en plastique. **NE JAMAIS** utiliser d'essence, de kérosène, de nettoyant à vitre, de poli à meubles, du diluant à peinture, ou autres solvants ménagers pour nettoyer des pièces de l'humidificateur.
9. Il faut vider le réservoir d'eau CHAQUE JOUR, le rincer et le remplir à nouveau avec de l'eau propre du robinet.
10. Pour nettoyer les surfaces extérieures, se servir d'une solution d'eau et de détergent doux avec un chiffon mouillé. Rincer les surfaces à l'eau propre et essuyer avec un linge. Laisser suffisamment de temps pour sécher avant de rebrancher le cordon électrique dans la prise.
11. Reposer le réservoir d'eau sur la base et revenir à l'usage normal.

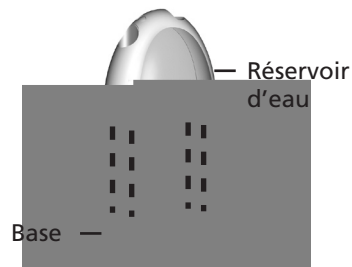

## Conseils pour le rangement

Si vous ne prévoyez pas utiliser votre humidificateur pendant une période prolongée, comme durant les mois d'été, il est important de suivre ces consignes pour vous aider à prévenir le développement de problèmes dans l'appareil.

1. Nettoyer votre humidificateur comme décrit dans le chapitre NETTOYAGE DE L'HUMIDIFICATEUR ET DU RÉSERVOIR D'EAU.
2. Assurez-vous d'avoir vidé l'eau du réservoir et des réservoirs d'eau chaude et froide.
3. Assurez-vous que l'appareil est complètement sec.
4. Laisser le réservoir d'eau ouvert. Ne pas revisser le bouchon.
5. Remettre l'humidificateur dans son emballage original et le ranger dans un endroit sec et frais.

## Dépannage

FRANÇAIS

### • Problème : L'humidificateur n'émet pas de buée.

#### Solution :

1. Vérifier que l'appareil est branché.
2. Vérifier le disjoncteur ou les fusibles.
3. Ajuster le niveau humidité à l'aide du bouton de mise en marche et de l'humidistat réglable. Une fois que la pièce a atteint le niveau d'humidité prévu, l'humidificateur s'arrêtera; c'est normal.
4. Enlever et remplir à nouveau le réservoir d'eau.
5. Reposer le réservoir d'eau sur la base.

### • Problème : Émission d'humidité et utilisation d'eau réduites

#### Solution :

1. Vérifier l'humidistat réglable et le bouton de mise en marche pour être sûr qu'ils sont réglés au niveau d'humidité désiré.
2. Nettoyer tous les éléments présentant des dépôts de minéraux. Reportez-vous au chapitre NETTOYAGE DE L'HUMIDIFICATEUR ET DU RÉSERVOIR D'EAU.

Si vous avez des questions ou des problèmes, Veuillez appeler le 1-888-830-1326 pour obtenir de l'aide avant de retourner l'appareil au détaillant.

## **Pièces de rechange**

Pour obtenir une pièce de rechange pour votre humidificateur, appelez le service à la clientèle Hunter au 1-888-830-1326 ou envoyez-nous un courriel à Techsupport@hunterfan.com. Soyez prêt à fournir à l'opérateur le numéro de modèle de votre humidificateur, le nom de la pièce que vous devez remplacer et le numéro de la pièce.

<b>Modèle No</b>	<b>Couvercle de la bouilloire</b>	<b>Grille d'évacuation</b>	<b>Godet pour médicament</b>	<b>Bouchon du réservoir</b>	<b>Réservoir d'eau</b>
<b>37203</b>	<b>96362-01-325</b>	<b>86731-01-325</b>	<b>75690-01-325</b>	<b>83736-01-325</b>	<b>96361-01-326</b>
<b>37204</b>					



# L'humidificateur à buée chaude Care Free® de la société Hunter Fan Company Garantie limitée de 3 ans

FRANÇAIS

La société Hunter Fan Company, Inc. offre la garantie suivante à l'utilisateur résidentiel initial ou au client acheteur de l'humidificateur à buée chaude Care Free® Warm Mist humidificateur.

Dans le cas où une pièce quelconque de l'humidificateur à buée chaude ("humidificateur") Care Free® fait défaut au cours des trois années suivant la date d'achat à cause d'une défectuosité matérielle ou de fabrication, nous remplacerons gratuitement cette pièce. Si nous ne pouvons remplacer la pièce, nous remplacerons votre humidificateur.

Si votre humidificateur fait défaut au cours de l'année (1) suivant la date d'installation à cause d'une défectuosité matérielle ou de fabrication, la main-d'œuvre pour le réparer sera gratuite à notre plus proche centre de service ou à notre service de réparations à Memphis, Tennessee. Vous serez responsable du coût des pièces et de la main-d'œuvre après cette période d'un an.

Si le réservoir d'eau, le couvercle de la bouilloire, la chambre d'ébullition, la base, les boutons ou le bouchon du réservoir de votre humidificateur font défaut au cours de l'année (1) suivant la date d'achat à cause d'une défectuosité matérielle ou de fabrication, nous réparerons, ou à notre choix, remplacerons le réservoir d'eau, le couvercle de la bouilloire, la chambre d'ébullition, la base, les boutons ou le bouchon du réservoir gratuitement (pièces et main-œuvre) à notre plus proche centre de service ou à notre service de réparations à Memphis, Tennessee.

SI L'USAGER RÉSIDENTIEL INITIAL OU LE CLIENT ACHETEUR CESSE D'ÊTRE PROPRIÉTAIRE DE L'HUMIDIFICATEUR, CETTE GARANTIE ET TOUT AUTRE GARANTIE IMPLICITE QUI RESTE ALORS VALIDE, INCLUANT MAIS NON LIMITÉE À TOUTE GARANTIE IMPLICITE DE LA QUALITÉ MARCHANDE ET DE LA COMPATIBILITÉ À UN USAGE PARTICULIER, SONT ANNULÉES.

AUCUNE GARANTIE EXPRESSE OU IMPLICITE, INCLUANT TOUTE GARANTIE DE LA QUALITÉ MARCHANDE OU DE LA COMPATIBILITÉ À UN USAGE PARTICULIER, N'EST FAITE RELATIVEMENT AU FILTRE

CETTE GARANTIE TIENT LIEU DE TOUTES LES AUTRES GARANTIES EXPRESSES. LA DURÉE DE TOUTE GARANTIE IMPLICITE, INCLUANT MAIS NON LIMITÉE À UNE QUELCONQUE GARANTIE IMPLICITE DE LA QUALITÉ MARCHANDE OU DE LA COMPATIBILITÉ À UN USAGE PARTICULIER, EST EXPRESSÉMENT LIMITÉE À LA PÉRIODE DE LA GARANTIE EXPRESSE ÉNONCÉE PLUS HAUT.

Cette garantie est nulle si votre vaporisateur n'a pas été acheté et n'est pas utilisé aux É.-U. ou au Canada.

Cette garantie exclue et ne couvre pas les défectuosités, les mauvais fonctionnements et les défaillances, dus à des réparations par des personnes auxquelles Hunter Fan Company pas donné d'autorisation, ou les accessoires non autorisés par Hunter Fan Company, dus à un maniement défectueux, à des modifications ou un dommage à l'humidificateur tandis qu'il était en votre possession, ou dus à un usage irraisonnable, y compris l'incapacité de fournir un entretien



raisonnable et nécessaire. Cette garantie ne couvre pas les humidificateurs utilisés à des fins commerciales. Il n'existe aucune garantie expresse ou implicite concernant les acheteurs ou les utilisateurs commerciaux.

Pour bénéficier du service, prenez contact avec le centre de service autorisé Hunter le plus proche ou le département de service de la société Hunter Fan Company, 2500 Frisco Avenue, Memphis, Tennessee 38114, 901-248-2222. Vous devrez assumer les frais d'assurance et de transport à notre centre de service d'usine. Nous vous renverrons l'humidificateur en port prépayé. L'humidificateur devra être emballé avec soin pour éviter tout dommage durant le transport puisque nous ne pourrions être tenus responsables d'un tel dommage. La preuve d'achat est exigée pour obtenir un service de garantie. L'acheteur devra présenter la facture ou un autre document qui établit la preuve de l'achat.

EN AUCUN CAS LA SOCIÉTÉ HUNTER FAN COMPANY NE SERA TENUE RESPONSABLE DE DOMMAGES DIRECTS, INDIRECTS, SPÉCIAUX OU ACCIDENTELS EXCÉDANT LE PRIX D'ACHAT DE L'HUMIDIFICATEUR. VOTRE SEUL RECOURS SERA LA RÉPARATION OU LE REMPLACEMENT TELS QUE PRÉVUS CI-HAUT.

CERTAINS ÉTATS AMÉRICAINS ET CERTAINES PROVINCES CANADIENNES N'AUTORISENT PAS :

- LES RESTRICTIONS SUR LA DURÉE D'UNE GARANTIE IMPLICITE
- L'EXCLUSION OU LA RESTRICTION DE DOMMAGES DIRECTS, INDIRECTS, SPÉCIAUX OU ACCIDENTELS,
- L'EXCLUSION OU L'INVALIDITÉ DES GARANTIES EXPRESSES OU IMPLICITES SI L'UTILISATEUR CESSE D'ÊTRE LE PROPRIÉTAIRE DE L'HUMIDIFICATEUR;
- LA RESTRICTION DES RECOURS OU DES RÉCLAMATIONS PERMISES À L'ACHETEUR, OU
- L'INVALIDITÉ D'UNE GARANTIE EXPRESSE LOSQU'UN PRODUIT IDENTIFIÉ PAR UN NOM DE MARQUE N'EST PAS UTILISÉ (À MOINS QUE DES CONDITIONS PARTICULIÈRES NE SOIENT REMPLIES);

EN CONSÉQUENCE, LES RESTRICTIONS OU LES EXCLUSIONS POURRAIENT NE PAS S'APPLIQUER À VOUS.

CETTE GARANTIE VOUS DONNE DES DROITS LÉGAUX SPÉCIFIQUES ET VOUS POUVEZ ÉGALEMENT AVOIR D'AUTRES DROITS QUI PEUVENT VARIER SELON LES ÉTATS ET LES PROVINCES.



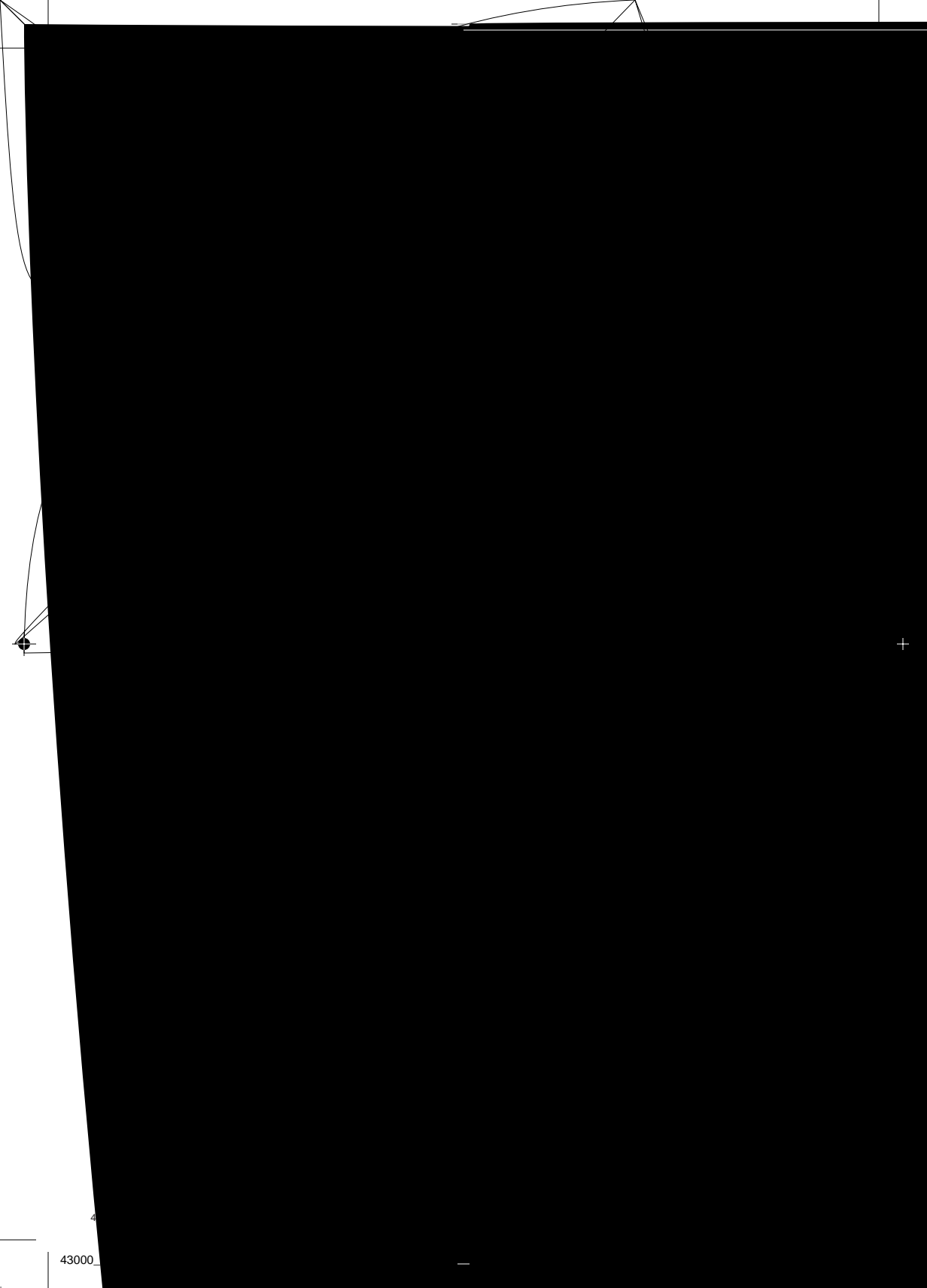

4

43000\_

+

